

Statistisches Jahrbuch 2008/2009





Statistisches Jahrbuch

der

Tiroler Landesmusikschulen

Schuljahr 2008/2009

Herausgegeben vom

Amt der Tiroler Landesregierung
Abteilung Bildung-Musikschulen
6020 Innsbruck, Heiliggeiststraße 7-9

Erstellt von:



akad. IT Peter Seiwald
A-6380 St. Johann in Tirol
Pass-Thurn-Straße 17
www.softcon.at
office@softcon.at

Inhaltsverzeichnis

Vorwort	3
Musikschulwesen im Überblick	4
Schülerstatistik	7
Die Landesmusikschulen: Veränderung seit 8 Schuljahren	8
Altersstatistik	9
Die Schülerzahlen nach Altersgruppen	10
Herkunft der Schüler nach Gemeinden	11
Standortgemeinde - Schüleranteil	17
Unterrichtsorte	18
Fächerstatistik	25
Brixental	27
Imst	31
Jenbach / Achenal	35
Kematen	39
Kitzbühel und Umgebung	43
Kramsach	47
Kufstein und Umgebung	51
Landeck	55
Lienzer Talboden	59
Matrei / Iseltal	63
Ötztal	67
Pitztal	71
Reutte / Außerfern	75
Schwaz	79
Sillian / Pustertal	83
Söllandl	87
St. Johann	91
Stubaital	95
Südöstliches Mittelgebirge	99
Untere Schranne	103
Völs	107
Westliches Mittelgebirge	111
Wipptal	115
Wörgl	119
Zillertal	123
Zirl	127
Gesamtstatistik	131
Gesamtstatistik nach Geschlecht	133
Die Fächerbelegungen im Überblick	134
Die Fachgruppen im Überblick	135
Die Übertrittsprüfungen im Überblick	136
Veranstaltungsstatistik gesamt	137
Lehrerstatistik	139
Geschlecht der Lehrpersonen	140
Einstufungsbasis	140
Anstellungsbasis	141
Personalkosten im Jahr 2008	141
Schulübergreifende Aktivitäten	143
Sonstige Musikschulen	149
Städtische Musikschule Hall	150
Musikschule der Stadt Innsbruck	152
Musikschule Mittleres Oberinntal	154
Musikschule Telfs	156
Musikschule Wattens	158
Gesamttirolische Statistiken	161

Vorwort



Sehr geehrte Damen und Herren!

Das Tiroler Musikschulwerk ist mit seinen 26 Landesmusikschulen gemeinsam mit den 5 Tiroler Gemeindemusikschulen eine der tragenden Säulen des kulturellen Lebens in unserem Lande. In den letzten 20 Jahren hat sich die Landespolitik stets dazu bekannt und - gemeinsam mit den Gemeinden als Träger der Musikschulen - auch die notwendigen finanziellen Mittel zur Verfügung gestellt. Neben anderen wichtigen Themen wie Kinderbetreuung und Förderung der Familien kommt auch in Zeiten einer wirtschaftlich angespannten Situation der musikalischen Ausbildung unserer Jugend im politischen Bewusstsein weiterhin ein sehr hoher Stellenwert zu.

Die Erfolgsgeschichte des Tiroler Musikschulwerkes ist untrennbar mit der Tatsache verbunden, dass auf der einen Seite engagierte und kompetente MitarbeiterInnen stehen und es andererseits eine enorm positive Entwicklung in allen Bereichen der Musikschularbeit gegeben hat.

Es ist nach wie vor eine wesentliche Zielsetzung des Tiroler Musikschulwerkes, ein umfassendes Fächerangebot in allen Tiroler Regionen sicherzustellen. Dadurch wird es ermöglicht, dass mittlerweile ca. 25.000 musikinteressierte Menschen in Tirol dieses Angebot der musischen Bildung nutzen können. Um diese Standards zu halten, aber auch weiterzuentwickeln, setzt das Land Tirol umfangreiche Maßnahmen zur Qualitätssicherung.

In der vorliegenden Statistik für das Schuljahr 2008/2009 werden Entwicklungen und Tendenzen im fachlichen und im personellen Bereich festgehalten. Diese Zahlen und Fakten dienen einerseits als Grundlage für zukünftige Entscheidungen, andererseits bestätigen sie den vom Land Tirol und den Tiroler Gemeinden eingeschlagenen Weg in der Musikschulausbildung.

Ich bedanke mich bei allen Mitarbeiterinnen und Mitarbeitern des Tiroler Musikschulwerkes für ihr großes Engagement um die musikalische Ausbildung in Tirol und hoffe, dass weiterhin viele junge Menschen das Angebot der Tiroler Musikschulen nutzen.

Ihre



Dr. Beate Palfrader
Kulturlandesrätin

Landesmusikschulen im Überblick

17.782
SchülerInnen
in Landesmusikschulen
(7.169 männl. / 10.613 weibl.)

15.420
SchülerInnen bis 24 Jahre
(6.252 männl. / 9.168 weibl.)

über 26.200
belegte Unterrichtsfächer in Tirol
(Landesmusikschulen und sonstige Musikschulen)

601 LehrerInnen
(359 männl. / 242 weibl.)

Landesmusikschulen im Überblick

2.238
Übertrittsprüfungen

2.665
Veranstaltungen an Landesmusikschulen

413
TeilnehmerInnen bei Prima la Musica
Landeswettbewerb 2009

80
TeilnehmerInnen bei Prima la Musica
Bundeswettbewerb 2009

Fortbildungskalender
mit umfangreichem Bildungsangebot
(Details Seite 144)



Schülerstatistik

Bei den nachfolgenden Schülerzahlen handelt es sich um Kopfzahlen, d.h. Schüler, die mehrere Hauptfächer belegen werden nur einmal gezählt.

Folgende **Statistiken** wurden erhoben:

- Schülerzahlen im Überblick
- Altersstatistik
- Die Schülerzahlen nach Altersgruppen
- Herkunft der Schüler nach Gemeinden
- Standortgemeinde - Schüleranteil
- Unterrichtsorte der Schüler (Fächerbelegung)

Die Landesmusikschulen: Veränderung seit 9 Schuljahren (Kopfzahlen)

Landesmusikschule	Gesamt 2008/09	Gesamt 07/08	Veränderung in % zum Vorjahr	99/00	Veränderung in % von 99/00 auf 08/09
St. Johann in Tirol	1285	1224	4,98 %	1112	15,56 %
Landeck	1274	1245	2,33 %	978	30,27 %
Reutte - Außerfern	1273	1269	0,32 %	1112	14,48 %
Wörgl	980	975	0,51 %	870	12,64 %
Lienzer Talboden	874	922	-5,21 %	825	5,94 %
Zirl	857	869	-1,38 %	379	126,12 %
Zillertal	857	812	5,54 %	699	22,60 %
Schwaz	849	846	0,35 %	736	15,35 %
Kufstein und Umgebung	811	802	1,12 %	619	31,02 %
Kramsach	750	726	3,31 %	363	106,61 %
Brixental	732	700	4,57 %	427	71,43 %
Kitzbühel und Umgebung	728	711	2,39 %	530	37,36 %
Imst	660	634	4,10 %	534	23,60 %
Ötztal	637	672	-5,21 %	561	13,55 %
Wipptal	627	610	2,79 %	437	43,48 %
Matrei - Iseltal	560	559	0,18 %	464	20,69 %
Westliches Mittelgebirge	484	481	0,62 %	403	20,10 %
Untere Schranne	473	462	2,38 %	356	32,87 %
Jenbach/Achental	470	416	12,98 %	390	20,51 %
Stubaital	452	448	0,89 %	311	45,34 %
Sillian	416	425	-2,12 %	258	61,24 %
Südöstliches Mittelgebirge	405	414	-2,17 %	322	25,78 %
Pitztal	391	381	2,62 %	336	16,37 %
Sölllandl	365	376	-2,93 %	313	16,61 %
Kematen	342	331	3,32 %	254	34,65 %
Völs	230	228	0,88 %	192	19,79 %
Gesamt	17782	17538	1,39 %	13781	29,03 %

Altersstatistik (Kopfzahlen)

Alter	männlich	weiblich	Summe
3	17	16	33
4	53	48	101
5	162	257	419
6	242	444	686
7	272	534	806
8	312	637	949
9	492	839	1331
10	603	966	1569
11	700	1005	1705
12	666	972	1638
13	598	891	1489
14	553	735	1288
15	423	564	987
16	311	361	672
17	227	285	512
18	220	217	437
19	110	120	230
20	79	66	145
21	74	59	133
22	55	59	114
23	44	45	89
24	39	48	87
25	32	48	80
26	29	55	84
27	24	42	66
28	18	35	53
29	17	47	64
30	31	20	51
31	21	34	55
32	18	34	52
33	23	28	51
34	28	31	59
35	16	37	53
36	26	43	69
37	20	42	62
38	28	48	76
39	29	49	78
40	39	57	96
41	23	60	83
42	24	64	88

Alter	männlich	weiblich	Summe
43	39	65	104
44	38	63	101
45	43	47	90
46	34	45	79
47	29	39	68
48	32	47	79
49	30	37	67
50	23	29	52
51	29	41	70
52	20	22	42
53	12	33	45
54	23	21	44
55	16	15	31
56	7	16	23
57	11	8	19
58	7	20	27
59	6	8	14
60	9	13	22
61	6	14	20
62	12	10	22
63	5	11	16
64	5	9	14
65	7	13	20
66	3	9	12
67	5	3	8
68	5	2	7
69	6	4	10
70	1	12	13
71	2	3	5
72	2	2	4
73	1	3	4
74	0	2	2
75	1	1	2
76	1	0	1
77	0	1	1
79	0	1	1
80	1	1	2
81	0	1	1
Gesamt	7169	10613	17782

Die Schülerzahlen nach Altersgruppen (Kopfzahlen)

Alter	männlich	weiblich	Summe		Abweichung %
			2008/2009	2007/08	
3 bis 5	232	321	553	387	42,89 %
6 bis 10	1921	3420	5341	5117	4,38 %
11 bis 15	2940	4167	7107	7186	-1,10 %
16 bis 24	1159	1260	2419	2438	-0,78 %
über 24	917	1445	2362	2410	-1,99 %

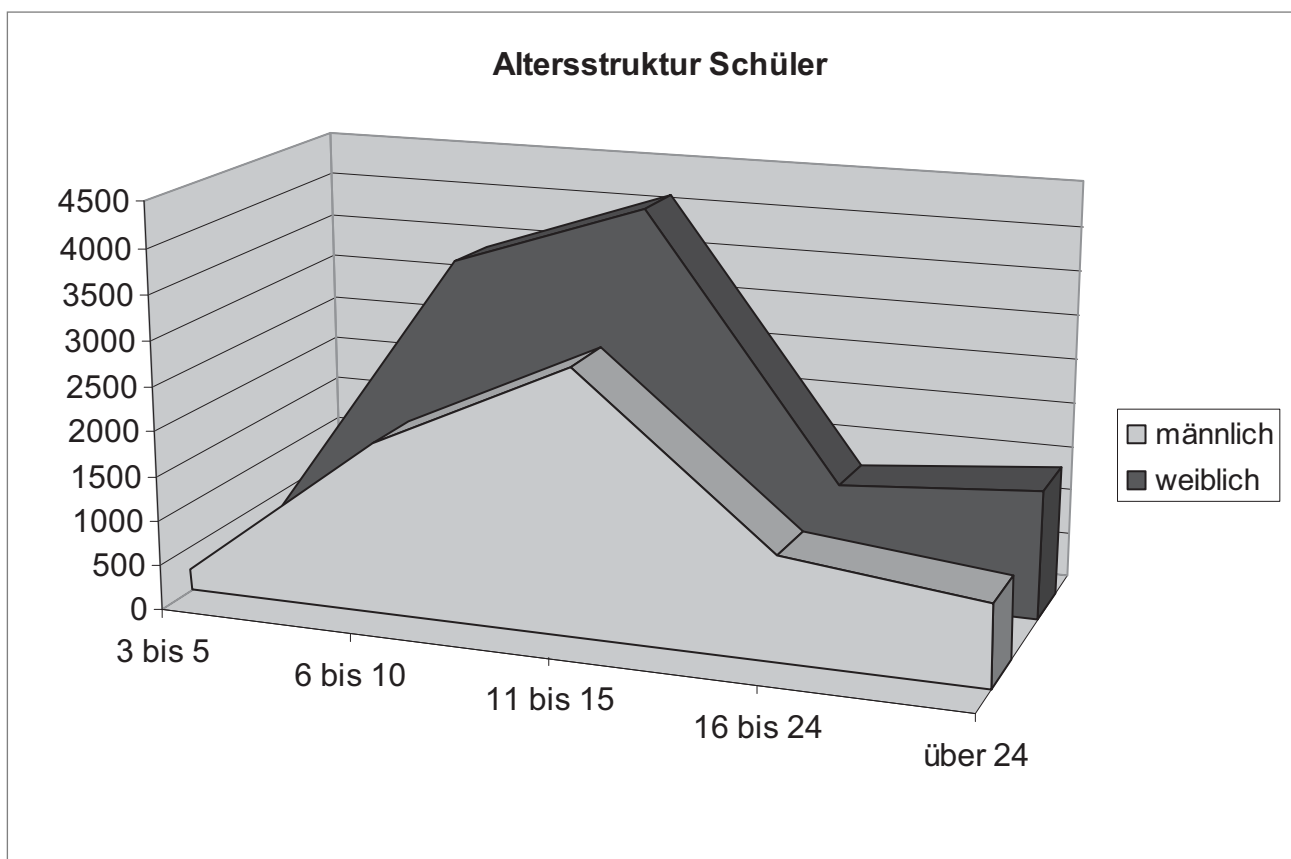

2362 Schüler sind über 24 Jahre alt, davon sind 1430 aktive Mitglieder einer musikalischen Vereinigung die im öffentlichen Interesse steht.

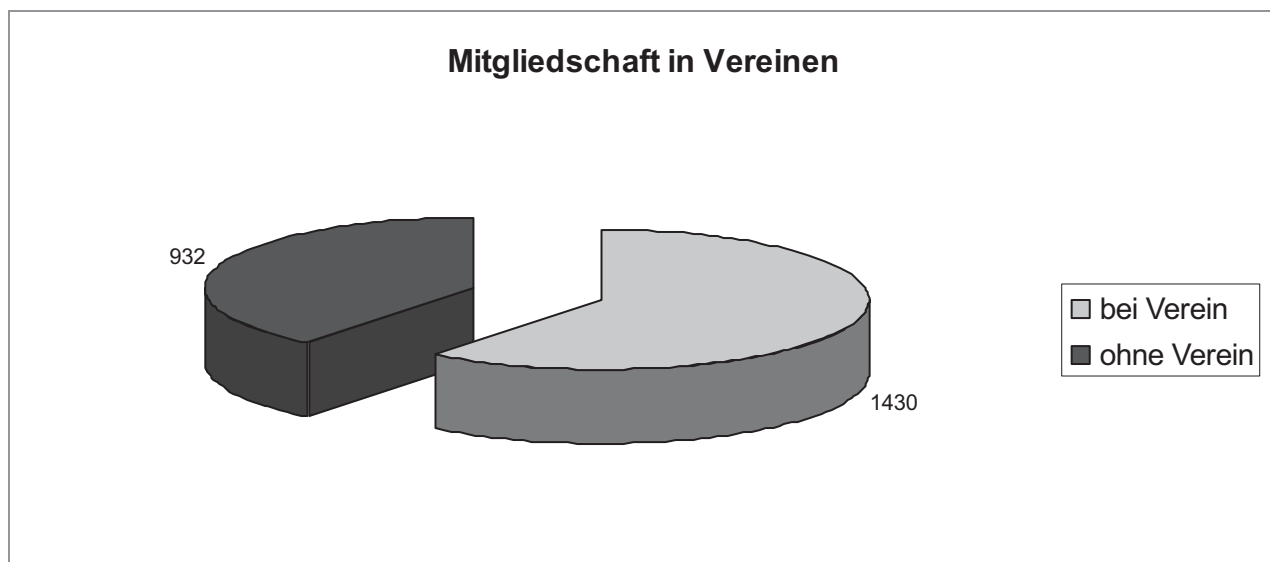

Herkunft der Schüler nach Gemeinden (Kopfzahlen)

Wohnsitzgemeinde	Schuljahr 2008/2009			2007/2008	Veränderung in Prozent
	< 24	> 24	Gesamt	Gesamt	
Abfaltersbach	31	5	36	37	-3 %
Achenkirch	63	2	65	66	-2 %
Ainet	43	3	46	52	-12 %
Aldrans	63	8	71	77	-8 %
Alpbach	95	6	101	104	-3 %
Amlach	8	0	8	6	33 %
Ampass	1	0	1	0	100 %
Angath	40	2	42	45	-7 %
Angerberg	76	12	88	79	11 %
Anras	33	3	36	48	-25 %
Arzl	110	49	159	164	-3 %
Aschau	29	3	32	29	10 %
Assling	65	8	73	82	-11 %
Aurach	36	6	42	46	-9 %
Außervillgraten	21	0	21	25	-16 %
Axams	123	12	135	124	9 %
Bach	19	5	24	27	-11 %
Bad Häring	72	7	79	80	-1 %
Berwang	27	4	31	33	-6 %
Biberwier	26	4	30	33	-9 %
Bichlbach	32	4	36	41	-12 %
Birgitz	27	2	29	32	-9 %
Bozen	1	0	1	1	0 %
Brandberg	6	0	6	9	-33 %
Brandenberg	52	11	63	69	-9 %
Breitenbach	75	23	98	77	27 %
Breitenwang	66	7	73	73	0 %
Brixen im Thale	101	7	108	104	4 %
Brixlegg	44	21	65	76	-14 %
Bruck am Ziller	21	0	21	15	40 %
Buch bei Jenbach	58	9	67	73	-8 %
Dölsach	91	11	102	109	-6 %
Ebbs	214	19	233	214	9 %
Eben-Maurach	64	6	70	36	94 %
Egg	0	1	1	0	100 %
Ehenbichl	35	7	42	38	11 %
Ehrwald	73	11	84	89	-6 %
Elbigenalp	28	0	28	34	-18 %
Ellbögen	35	7	42	43	-2 %
Ellmau	95	9	104	103	1 %
Elmen	19	1	20	20	0 %
Erl	54	4	58	59	-2 %
Erpfendorf	47	10	57	41	39 %
Faggen	10	1	11	12	-8 %
Fendels	10	1	11	11	0 %
Fieberbrunn	132	25	157	152	3 %
Finkenberg	41	0	41	42	-2 %
Fiss	32	2	34	26	31 %
Flauring	1	0	1	0	100 %
Fließ	88	8	96	92	4 %
Flirsch	17	3	20	32	-38 %

Wohnsitzgemeinde	Schuljahr 2008/2009			2007/2008	Veränderung in Prozent
	< 24	> 24	Gesamt	Gesamt	
Forchach	12	2	14	17	-18 %
Fügen	70	15	85	87	-2 %
Fügenberg	35	3	38	35	9 %
Fulpmes	109	17	126	129	-2 %
Gaflenz	0	1	1	1	0 %
Gaimberg	26	5	31	29	7 %
Gallzein	13	3	16	19	-16 %
Galtür	16	2	18	18	0 %
Gendersheim	0	1	1	1	0 %
Gerlos	21	1	22	13	69 %
Gerlosberg	10	0	10	10	0 %
Ginzling	6	1	7	0	700 %
Going	81	17	98	86	14 %
Götzens	67	8	75	53	42 %
Grän	26	2	28	28	0 %
Gries	59	4	63	55	15 %
Gries im Sellrain	29	0	29	28	4 %
Grins	29	6	35	30	17 %
Grinzens	62	1	63	65	-3 %
Großkirchheim	1	0	1	1	0 %
Gschnitz	11	2	13	22	-41 %
Haiming	4	4	8	11	-27 %
Hainzenberg	12	0	12	8	50 %
Hall	0	1	1	2	-50 %
Hart im Zillertal	36	4	40	43	-7 %
Häselgehr	36	2	38	36	6 %
Hatting	56	5	61	61	0 %
Heinfels	66	6	72	69	4 %
Heiterwang	17	5	22	22	0 %
Hinterhornbach	1	0	1	1	0 %
Hintertux	2	0	2	0	200 %
Hippach	36	5	41	45	-9 %
Hochfilzen	27	4	31	28	11 %
Höfen	24	8	32	43	-26 %
Holzgau	16	3	19	18	6 %
Hopfgarten im Brixental	196	33	229	206	-11 %
Hopfgarten in Deferegggen	40	14	54	63	-14 %
Igls	2	1	3	6	-50 %
Imst	288	37	325	299	9 %
Imsterberg	45	7	52	45	16 %
Innervillgraten	39	4	43	45	-4 %
Innichen	1	0	1	0	100 %
Innsbruck	11	8	19	24	-21 %
Inzing	173	34	207	204	1 %
Ischgl	43	8	51	35	46 %
Iselsberg-Stronach	27	2	29	28	4 %
Itter	58	13	71	68	4 %
Jenbach	155	20	175	148	18 %
Jenig	0	1	1	0	100 %
Jerzens	26	12	38	37	3 %
Jochberg	70	22	92	76	21 %
Jungholz	18	1	19	16	19 %
Kaisers	4	0	4	4	0 %

Wohnsitzgemeinde	Schuljahr 2008/2009			2007/2008	Veränderung in Prozent
	< 24	> 24	Gesamt	Gesamt	
Kals	74	8	82	84	-2 %
Kaltenbach	28	1	29	28	4 %
Kappl	45	10	55	58	-5 %
Karres	20	6	26	20	30 %
Karrösten	21	3	24	21	14 %
Kartitsch	45	14	59	47	26 %
Kaunerberg	12	0	12	9	33 %
Kaunertal	26	2	28	26	8 %
Kauns	19	5	24	28	-14 %
Kematen	101	11	112	107	5 %
Kiefersfelden	5	0	5	5	0 %
Kirchbach	0	3	3	3	0 %
Kirchberg	187	29	216	222	-3 %
Kirchbichl	152	15	167	165	1 %
Kirchdorf	79	10	89	78	14 %
Kitzbühel	257	45	302	279	8 %
Kolsass	1	0	1	0	100 %
Kössen	140	21	161	166	-3 %
Kötschach-Mauthen	1	1	2	2	0 %
Kramsach	213	32	245	226	8 %
Kufstein	401	45	446	438	2 %
Kühtai	1	0	1	1	0 %
Kundl	139	29	168	172	-2 %
Ladis	17	5	22	17	29 %
Landeck	205	19	224	220	2 %
Längenfeld	189	29	218	226	-4 %
Langkampfen	108	5	113	110	3 %
Lans	47	8	55	57	-4 %
Lavant	3	0	3	1	200 %
Lechaschau	62	9	71	84	-15 %
Leisach	9	3	12	23	-48 %
Lermoos	41	1	42	40	5 %
Leutasch	50	5	55	60	-8 %
Lienz	243	56	299	304	-2 %
Maria Luggau	3	0	3	2	50 %
Mariastein	16	2	18	16	13 %
Matrei am Brenner	26	10	36	31	16 %
Matrei in Osttirol	189	11	200	187	7 %
Mayrhofen	72	4	76	64	19 %
Mieders	71	13	84	79	6 %
Mieming	0	1	1	1	0 %
Mils bei Hall	1	0	1	0	100 %
Mils bei Imst	28	4	32	29	10 %
Mittersill	1	0	1	1	0 %
Mösern	5	0	5	6	-17 %
Mühlbachl	60	8	68	71	-4 %
Münster	65	7	72	64	13 %
Musau	13	5	18	21	-14 %
Mutters	82	10	92	108	-15 %
Namlos	4	1	5	7	-29 %
Nassereith	57	12	69	72	-4 %
Natters	82	10	92	104	-12 %

Wohnsitzgemeinde	Schuljahr 2008/2009			2007/2008	Veränderung in Prozent
	< 24	> 24	Gesamt	Gesamt	
Nauders	42	7	49	46	7 %
Navis	87	17	104	88	18 %
Nesselwängle	7	7	14	15	-7 %
Neustift	124	22	146	136	7 %
Niederndorf	74	8	82	74	11 %
Niederndorferberg	21	0	21	19	11 %
Nikolsdorf	17	3	20	26	-23 %
Nußdorf-Debant	66	9	75	73	3 %
Oberaudorf	2	1	3	4	-25 %
Oberhofen	0	1	1	0	100 %
Oberlienz	47	4	51	56	-9 %
Obernberg	26	3	29	30	-3 %
Oberndorf	79	19	98	103	-5 %
Oberperfuss	112	8	120	114	5 %
Obertilliach	29	2	31	35	-11 %
Ötz	73	14	87	93	-6 %
Ötztal Bahnhof	1	0	1	2	-50 %
Patsch	30	6	36	40	-10 %
Pertisau	1	2	3	9	-67 %
Pettneu	4	0	4	2	100 %
Pettneu	38	3	41	41	0 %
Pfafflar	5	0	5	4	25 %
Pflach	48	10	58	55	5 %
Pfons	52	21	73	70	4 %
Pfunds	30	5	35	45	-22 %
Pians	26	2	28	24	17 %
Pill	25	4	29	24	21 %
Pinswang	14	2	16	14	14 %
Prägraten	40	1	41	43	-5 %
Prutz	48	1	49	47	4 %
Radfeld	85	8	93	83	12 %
Ramsau	39	2	41	29	41 %
Ranggen	50	7	57	57	0 %
Rattenberg	12	1	13	13	0 %
Reith bei Kitzbühel	72	5	77	89	-13 %
Reith bei Seefeld	36	4	40	46	-13 %
Reith im Alpbachtal	81	6	87	82	6 %
Retzenschöss	12	1	13	17	-24 %
Reutte	201	36	237	213	11 %
Ried im Oberinntal	36	11	47	56	-16 %
Ried im Zillertal	35	5	40	51	-22 %
Rietz	12	1	13	2	550 %
Rinn	53	2	55	60	-8 %
Rohrberg	10	0	10	5	100 %
Roppen	44	7	51	58	-12 %
Sautens	39	6	45	54	-17 %
Scharnitz	32	2	34	37	-8 %
Schattwald	18	6	24	17	41 %
Scheffau	60	7	67	71	-6 %
Schlaiten	27	1	28	37	-24 %
Schlitters	28	3	31	34	-9 %

Wohnsitzgemeinde	Schuljahr 2008/2009			2007/2008	Veränderung in Prozent
	< 24	> 24	Gesamt	Gesamt	
Schmirn	36	1	37	42	-12 %
Schönberg	21	3	24	25	-4 %
Schönwies	50	5	55	51	8 %
Schwaz	335	80	415	411	1 %
Schwendau	43	2	45	30	50 %
Schwendt	35	8	43	36	19 %
Schwoich	98	8	106	115	-8 %
See	40	4	44	45	-2 %
Seefeld	89	8	97	87	11 %
Sellrain	27	1	28	26	8 %
Serfaus	41	5	46	38	21 %
Sillian	65	19	84	83	1 %
Silz	3	2	5	2	150 %
Sistrans	122	15	137	124	10 %
Sölden	121	15	136	152	-11 %
Söll	163	28	191	194	-2 %
St. Anton am Arlberg	63	12	75	88	-15 %
St. Jakob in Deferegggen	47	5	52	50	4 %
St. Jakob in Haus	26	3	29	31	-6 %
St. Johann in Tirol	288	64	352	344	2 %
St. Johann im Walde	19	0	19	12	58 %
St. Leonhard	63	3	66	53	25 %
St. Sigmund	2	0	2	4	-50 %
St. Ulrich am Pillersee	73	13	86	72	19 %
St. Veit in Deferegggen	38	7	45	42	7 %
Stans	55	11	66	71	-7 %
Stanz	21	5	26	19	37 %
Stanzach	19	4	23	16	44 %
Steeg	20	0	20	20	0 %
Steinach am Brenner	89	19	108	105	3 %
Steinberg am Rofan	9	3	12	13	-8 %
Steinhaus	0	0	0	1	-100 %
Strass im Zillertal	31	5	36	34	6 %
Strassen	21	3	24	22	9 %
Strengen	22	1	23	22	5 %
Stumm	48	1	49	51	-4 %
Stummerberg	14	0	14	11	27 %
Tannheim	24	4	28	26	8 %
Tarrenz	51	4	55	75	-27 %
Telfes	59	14	73	80	-9 %
Telfs	5	0	5	4	25 %
Terfens	8	4	12	11	9 %
Thiersee	123	14	137	131	5 %
Thüringerberg	1	0	1	1	0 %
Thurn	42	6	48	53	-9 %
Tobadill	15	3	18	15	20 %
Tösens	10	3	13	11	18 %
Trins	59	12	71	75	-5 %
Tristach	42	3	45	42	7 %
Tulfes	3	1	4	3	33 %
Tux	79	5	84	92	-9 %
Uderns	26	3	29	25	16 %
Umhausen	113	30	143	138	4 %
Unterperfuss	3	0	3	1	200 %

Wohnsitzgemeinde	Schuljahr 2008/2009			2007/2008	Veränderung in Prozent
	< 24	> 24	Gesamt	Gesamt	
Untertilliach	3	0	3	2	50 %
Vals	30	0	30	28	7 %
Vils	61	14	75	73	3 %
Virgen	57	7	64	77	-17 %
Volders	1	0	1	0	100 %
Völs	157	43	200	195	3 %
Vomp	195	30	225	219	3 %
Vorderhornbach	13	2	15	16	-6 %
Vorderstoder	0	1	1	1	0 %
Waidring	73	9	82	81	1 %
Walchsee	60	10	70	81	-14 %
Wald	0	0	0	1	-100 %
Wängle	26	5	31	32	-3 %
Weer	0	1	1	1	0 %
Weerberg	64	2	66	64	3 %
Weißenbach	33	9	42	41	2 %
Wenns	76	27	103	100	3 %
Westendorf	123	25	148	155	-5 %
Wiesing	54	4	58	54	7 %
Wildschönau	141	25	166	165	1 %
Wörgl	286	45	331	351	-6 %
Zams	98	11	109	107	2 %
Zell am Ziller	38	3	41	33	24 %
Zellberg	13	0	13	16	-19 %
Zirl	289	57	346	356	-3 %
Zöblen	8	1	9	9	0 %

Standortgemeinde - Schüleranteil (Kopfzahlen)

Landesmusikschule	Standort	Sonstige	Gesamt	Standort in %	Standortgemeinde
Brixental	229	503	732	31,28 %	Hopfgarten i. B.
Imst	325	335	660	49,24 %	Imst
Jenbach/Achental	175	295	470	37,23 %	Jenbach
Kematen	112	230	342	32,75 %	Kematen
Kitzbühel und Umgebung	302	426	728	41,48 %	Kitzbühel
Kramsach	245	505	750	32,67 %	Kramsach
Kufstein und Umgebung	446	365	811	54,99 %	Kufstein
Landeck	224	1050	1274	17,58 %	Landeck
Lienzer Talboden	299	575	874	34,21 %	Lienz
Matrei - Iseltal	200	360	560	35,71 %	Matrei i. O.
Ötztal	218	419	637	34,22 %	Längenfeld
Pitztal	103	288	391	26,34 %	Wenns
Reutte - Außerfern	237	1036	1273	18,62 %	Reutte
Schwaz	415	434	849	48,88 %	Schwaz
Sillian	84	332	416	20,19 %	Sillian
Söllandl	191	174	365	52,33 %	Söll
St. Johann in Tirol	352	933	1285	27,39 %	St. Johann in Tirol
Stubaital	126	326	452	27,88 %	Fulpmes
Südöstliches MGB	137	268	405	33,83 %	Sistrans
Untere Schranne	233	240	473	49,26 %	Ebbs
Völs	200	30	230	86,96 %	Völs
Westliches MGB	63	421	484	13,02 %	Grinzens
Wipptal	108	519	627	17,22 %	Steinach am Brenner
Wörgl	331	649	980	33,78 %	Wörgl
Zillertal	41	816	857	4,78 %	Zell am Ziller
Zirl	346	511	857	40,37 %	Zirl
Gesamt	5742	12040	17782	32,29 %	

Standortgemeinde - Schüleranteil

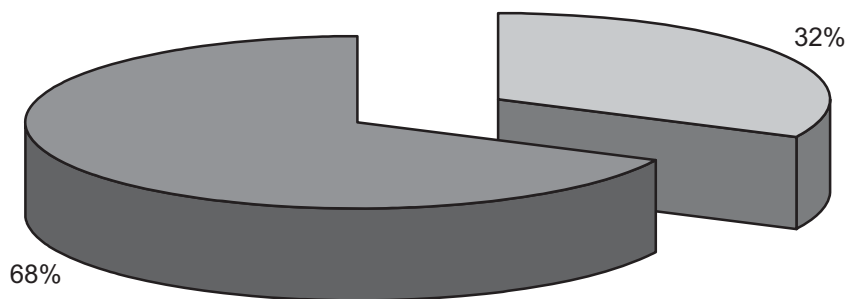

Standort
 Sonstige

Unterrichtsorte - LMS Brixental bis LMS Kramsach (Hauptfächerbelegungen)

LMS Brixental	Unterrichtsort	Schüler*	Fächer
	Brixen im Thale	97	102
	Hopfgarten	322	339
	Itter	39	39
	Söll	1	1
	St. Johann	1	1
	Westendorf	121	126
	Wildschönau	155	159
	Gesamt (von 732 Schülern)	736	767

LMS Imst	Unterrichtsort	Schüler*	Fächer
	Imst	611	643
	Imsterberg	10	10
	Karres	4	4
	Nassereith	30	31
	Roppen	3	3
	Tarrenz	7	7
	Zirl	1	1
	Gesamt (von 660 Schülern)	666	699

LMS Jenbach/Achental	Unterrichtsort	Schüler*	Fächer
	Achenkirch	49	49
	Buch	8	8
	Eben/Maurach	71	72
	Hopfgarten	1	1
	Jenbach	337	350
	Strass	1	1
	Wiesing	7	7
	Gesamt (von 470 Schülern)	474	488

LMS Kematen	Unterrichtsort	Schüler*	Fächer
	Grieß i. S.	10	10
	Kematen	215	222
	Oberperfuss	68	69
	Ranggen	27	27
	Sellrain	19	19
	Völs	2	2
	Zirl	2	2
	Gesamt (von 342 Schülern)	343	351

LMS Kitzbühel und Umgebung	Unterrichtsort	Schüler*	Fächer
	Aschau	19	19
	Aurach	23	24
	Hopfgarten	2	2
	Jochberg	63	67
	Kirchberg	155	165
	Kitzbühel	421	461
	Reith b. Kitzbühel	61	64
	Gesamt (von 728 Schülern)	744	802

Sepp Tanzer LMS Kramsach	Unterrichtsort	Schüler*	Fächer
	Alpbach	78	82
	Brandenberg	23	23
	Brixlegg	25	25
	Jenbach	2	2
	Kramsach	517	541
	Münster	31	31
	Radfeld	30	30
	Reith i. A.	57	58
	Gesamt (von 750 Schülern)	763	792

* Schüler, welche mehrere Fächer an verschiedenen Unterrichtsorten besuchen werden hier mehrfach gezählt.

Unterrichtsorte

- LMS Kufstein bis LMS Lienz (Hauptfächerbelegungen)

LMS Kufstein und Umgebung	Unterrichtsort	Schüler*	Fächer
	Kufstein	704	762
	Langkampfen	37	37
	Oberlangkampfen	16	16
	Schwoich	50	51
	Thiersee	6	6
	Gesamt (von 811 Schülern)	813	872

LMS Landeck	Unterrichtsort	Schüler*	Fächer
	Feichten	3	3
	Fiss	75	76
	Fliess	18	19
	Flirsch	5	5
	Galtür	5	5
	Imst	1	1
	Ischgl	33	33
	Kappl	68	68
	Landeck	582	606
	Nauders	23	24
	Pettneu	4	5
	Pfunds	46	48
	Pians	1	1
	Prutz	74	74
	Prutz/Ried	123	125
	Ried	14	14
	Schönwies	28	29
	See	32	32
St. Anton	94	98	
St. Jakob	6	6	
Zams	58	60	
Gesamt (von 1274 Schülern)	1293	1332	

LMS Lienzer Talboden	Unterrichtsort	Schüler*	Fächer
	Ainet	28	28
	Assling	12	12
	Bannberg	5	5
	Dölsach	73	75
	Gaimberg	5	5
	Iselsberg/Stronach	14	14
	Leisach	1	1
	Lienz	597	643
	Nikolsdorf	14	14
	Nußdorf/Debant	41	43
	Oberlienz	30	30
	Schlaiten	9	9
	Thurn	38	41
	Tristach	11	11
Gesamt (von 874 Schülern)	878	931	

* Schüler, welche mehrere Fächer an verschiedenen Unterrichtsorten besuchen werden hier mehrfach gezählt.

Unterrichtsorte - LMS Matri bis LMS Reutte (Hauptfächerbelegungen)

LMS Matri - Iseltal	Unterrichtsort	Schüler*	Fächer
	Feld	17	17
	Hopfgarten	44	45
	Huben	55	56
	Kals	49	49
	Lienz	21	21
	Matri	214	228
	Prägraten	32	32
	St. Jakob	46	46
	St. Johann im Walde	20	21
	St. Veit	14	14
	Virgen	57	61
	Zedlach	3	3
	Gesamt (von 560 Schülern)	572	593

LMS Ötztal	Unterrichtsort	Schüler*	Fächer
	Arzl	1	1
	Fulpmes	1	1
	Haiming	1	1
	Imst	6	6
	Längenfeld	235	245
	Obergurgl	10	10
	Ötz	115	116
	Rietz	1	1
	Sautens	38	40
	Silz	2	2
	Sölden	103	104
	Umhausen	132	136
	Gesamt (von 637 Schülern)	645	663

LMS Pitztal	Unterrichtsort	Schüler*	Fächer
	Arzl	135	141
	Imst	5	5
	Jenbach	1	1
	Jerzens	33	33
	Piller	14	14
	Plangeroß	4	4
	Roppen	5	6
	St. Leonhard	32	32
	Tarrenz	3	3
	Wald	27	28
	Wenns	125	136
	Zaunhof	13	13
	Gesamt (von 391 Schülern)	397	416

LMS Reutte - Außerfern	Unterrichtsort	Schüler*	Fächer
	Biberwier	29	29
	Bichlbach	17	17
	Breitenwang	16	16
	Ehrwald	58	58
	Elbigenalp	126	133
	Hägerau	5	5
	Häselgehr	11	11
	Jungholz	7	7
	Lermoos	54	55
	Nesselwängle	1	1
	Reutte	828	877
	Stanzach	7	7
	Steeg	7	7
	Tannheim	87	87
	Vils	17	17
	Weißbach	9	9
	Gesamt (von 1273 Schülern)	1279	1336

* Schüler, welche mehrere Fächer an verschiedenen Unterrichtsorten besuchen werden hier mehrfach gezählt.

Unterrichtsorte

- LMS Schwaz bis LMS Stubaital (Hauptfächerbelegungen)

LMS Schwaz	Unterrichtsort	Schüler*	Fächer
	Schwaz	771	816
	Stans	9	9
	Vomp	28	28
	Weerberg	42	42
	Gesamt (von 849 Schülern)	850	895

LMS Sillian	Unterrichtsort	Schüler*	Fächer
	Abfaltersbach	57	57
	Anras	11	11
	Außervillgraten	8	8
	Heinfels	44	45
	Innervillgraten	20	20
	Kartitsch	56	56
	Lienz	27	27
	Obertilliach	21	21
	Sillian	173	181
	Strassen	10	10
Gesamt (von 416 Schülern)	427	436	

LMS Sölllandl	Unterrichtsort	Schüler*	Fächer
	Ellmau	97	105
	Hopfgarten	1	2
	Kufstein	1	1
	Scheffau	42	44
	Söll	230	252
	Gesamt (von 365 Schülern)	371	404

LMS St. Johann in Tirol	Unterrichtsort	Schüler*	Fächer
	Erfendorf	13	13
	Fieberbrunn	197	210
	Going	44	44
	Kirchdorf	22	22
	Kössen	201	216
	Oberndorf	42	43
	St. Jakob i. Haus	12	12
	St. Johann i. Tirol	630	697
	St. Ulrich a. P.	62	62
	Waidring	69	70
Gesamt (von 1285 Schülern)	1292	1389	

LMS Stubaital	Unterrichtsort	Schüler*	Fächer
	Fulpmes	128	132
	Innsbruck	1	1
	Mieders	106	107
	Neustift	136	139
	Schönberg	22	23
	Steinach	3	3
	Telfes	74	75
Gesamt (von 452 Schülern)	470	480	

* Schüler, welche mehrere Fächer an verschiedenen Unterrichtsorten besuchen werden hier mehrfach gezählt.

Unterrichtsorte

- LMS Südöstl. Mittelgeb. bis LMS Wipptal (Hauptfächerbelegungen)

LMS Südöstliches Mittelgebirge	Unterrichtsort	Schüler*	Fächer
	Aldrans	42	42
	Eilbögen	26	26
	Lans	43	43
	Patsch	21	21
	Rinn	34	35
	Sistrans	240	254
	Gesamt (von 405 Schülern)	406	421

LMS Untere Schranne	Unterrichtsort	Schüler*	Fächer
	Ebbs	347	377
	Erl	37	37
	Niederndorf	64	64
	Walchsee	33	33
	Gesamt (von 473 Schülern)	481	511

LMS Völs	Unterrichtsort	Schüler*	Fächer
	Natters	1	1
	Völs	236	264
	Gesamt (von 230 Schülern)	237	265

LMS Westliches Mittelgebirge	Unterrichtsort	Schüler*	Fächer
	Axams	129	133
	Birgitz	23	24
	Götzens	149	154
	Grinzens	39	39
	Mutters	79	80
	Natters	95	102
	Gesamt (von 484 Schülern)	514	532

LMS Wipptal	Unterrichtsort	Schüler*	Fächer
	Gries	52	52
	Gschnitz	7	7
	Innsbruck	1	1
	Matrei	232	244
	Navis	28	28
	Obernberg	15	15
	Schmirn	10	10
	St. Jodok	22	22
	Steinach	271	284
	Trins	19	19
	Gesamt (von 627 Schülern)	657	682

* Schüler, welche mehrere Fächer an verschiedenen Unterrichtsorten besuchen werden hier mehrfach gezählt.

Unterrichtsorte

- LMS Wörgl bis LMS Zirl (Hauptfächerbelegungen)

LMS Wörgl	Unterrichtsort	Schüler*	Fächer
	Angath	16	16
	Angererberg	45	45
	Bad Häring	48	48
	Breitenbach	19	19
	Expositur Kundl	242	246
	Kirchbichl	115	115
	Wörgl	503	532
	Gesamt (von 980 Schülern)	988	1021

LMS Zillertal	Unterrichtsort	Schüler*	Fächer
	Aschau	1	1
	Fügen	276	282
	Mayrhofen	116	117
	Schwendau	85	85
	Strass	2	2
	Stumm	117	118
	Tux	95	101
	Zell am Ziller	171	173
	Gesamt (von 857 Schülern)	863	879

LMS Zirl	Unterrichtsort	Schüler*	Fächer
	Leutasch	30	30
	Inzing	174	175
	Imst	1	1
	Kematen	3	3
	Hatting	35	35
	Seefeld	148	150
	Reith	19	19
	Scharnitz	21	21
	Zirl	440	451
	Gesamt (von 857 Schülern)	871	885

* Schüler, welche mehrere Fächer an verschiedenen Unterrichtsorten besuchen werden hier mehrfach gezählt.



Fächerstatistik

Bei den Fächerstatistiken wurden Schüler mehrmals gezählt, wenn diese mehr als ein Hauptfach besuchen. Aus diesem Grund gibt es eine Differenz zwischen Schülerzahl (Kopfzahl) und der Anzahl der belegten Hauptfächer.

Folgende **Statistiken** wurden erhoben:

- **Hauptfächerzahlen pro Landesmusikschule**
- **Ergänzungsfächerzahlen pro Landesmusikschule**
- **Leistungsstufen**
- **Wettbewerbe**
- **Übertrittsprüfungen in den Schulen**
- **Altersstatistik**
- **Veranstaltungsstatistik**

Landesmusikschule **Brixental**

Anschrift: Marktgasse 9
6361 Hopfgarten

Leitung: Josef Gandler

Telefon: 05335 / 50066

Sekretariat: Maria Ringler

E-Mail: brixental@lms.tsn.at

Internet: www.musikschulen.at/brixental



	Hauptfächer	E1	E2	Einzel	G2/M2	G3/M3	Gruppen	Ens./ K./M4	Gesamt Schüler
Elementar	Kindersingen	0	0	0	0	0	0	0	0
	Kindertanz / Ballett	0	0	0	0	0	0	0	0
	Musik. Früherz. (MFE)	0	0	0	0	0	0	23	23
	Musik. Grundausb. (MGA)	0	0	0	0	0	0	0	0
				0			0		23
Holz	Blockflöte	0	3	3	24	9	33	0	36
	Alt-, Tenor-, Baßblockflöte	0	0	0	0	0	0	0	0
	Querflöte	1	16	17	24	3	27	4	48
	Oboe	3	2	5	0	0	0	0	5
	Fagott	4	2	6	0	0	0	0	6
	Klarinette	4	15	19	26	0	26	4	49
	Saxophon	11	6	17	12	0	12	3	32
				67			98		176
Blech	Trompete	3	7	10	15 *	0	15	0	25
	Flügelhorn	4	4	8	5 *	0	5	0	13
	Waldhorn	2	5	7	6	0	6	0	13
	Posaune	4	4	8	11 *	0	11	0	19
	Tenorhorn	4	2	6	13 *	0	13	0	19
	Tuba	2	2	4	0	0	0	0	4
				43			50		93
Tasten	Klavier	15	11	26	21 *	0	21	0	47
	Cembalo	0	0	0	0	0	0	0	0
	Akkordeon	2	10	12	10	0	10	0	22
	Orgel	2	0	2	0	0	0	0	2
	steir. Harmonika	8	20	28	28	0	28	0	56
				68			59		127
S Streicher	Violine	5	3	8	4	0	4	0	12
	Viola	0	0	0	0	0	0	0	0
	Violoncello	0	0	0	0	0	0	0	0
	Kontrabass	0	0	0	0	0	0	0	0
				8			4		12
Saiten	E-Bass	2	1	3	0	0	0	0	3
	E-Gitarre	4	6	10	5	0	5	0	15
	Gitarre	12	21	33	86	15	101	4	138
	Hackbrett	0	7	7	14	0	14	0	21
	Harfe	2	14	16	6	0	6	0	22
	Zither	5	7	12	2	0	2	0	14
				81			128		213
Ges.	Gesang & Stimme - Solo	0	0	0	0	0	0	0	0
	Gesang & Stimme - Stimmbildung	8	16	24	16	0	16	0	40
				24			16		40
S Sonstige	Schlagwerk	3	8	11	16	0	16	0	27
	Bewegung & Tanz	0	0	0	0	0	0	0	0
	Keyboard	0	0	0	11 *	3	14	0	14
	Coaching	0	0	0	0	0	0	34	34
	Ensembleleitung / Dirigieren	0	0	0	0	0	0	6	6
	Ensembles als HF	0	0	0	0	0	0	2	2
	Sonstige Hauptfächer	0	0	0	0	0	0	0	0
	Ergänzungsfach als HF	0	0	0	0	0	0	0	0
				11			30		83
Gesamt-Hauptfächer		110	192	302	355	30	385	80	767

* Kombiniertes Unterrichts mit einem anderen Hauptfach

Leistungsstufen

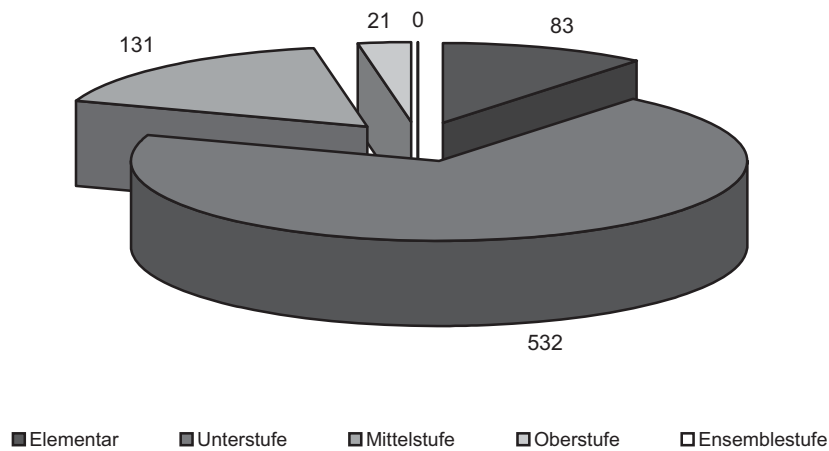

Leistungsstufen (Fächerzahl)

Leistungsstufe	Anzahl
Elementar	83
Unterstufe	532
Mittelstufe	131
Oberstufe	21
Ensemblestufe	0
Gesamt	767

Ergänzungsfächer (Fächerzahl)

Musikkunde	103
Ensembles	35
Blasorchester	64
Streicherorchester	0
(Schüler-)Chor	0
Sonstige Ergänzungsfächer	0
Gesamt Ergänzungsfächer	202

Wettbewerbe (Schülerzahl)

Bezeichnung	Teilnehmer
Prima La Musica Landeswettbewerb	16
Prima La Musica Bundeswettbewerb	7
Musik in kleinen Gruppen	0
Jugendblasorchesterwettbewerb	75
sonstige Wettbewerbe	4

Alter (Schülerzahl)

	männlich	weiblich	Summe
3 bis 5	5	4	9
6 bis 10	74	95	169
11 bis 15	139	179	318
16 bis 24	43	55	98
über 24	65	61	126

Übertrittsprüfungen (Fächerzahl)

Hauptfach	U in M	M in O	Ab-schluss	Gesamt
Akkordeon	5	2	0	7
E-Gitarre	3	0	0	3
Ensembleleitung	0	0	5	5
Fagott	2	0	0	2
Flügelhorn	3	0	0	3
Ges. & St. - Stimmb.	6	1	0	7
Gitarre	9	0	0	9
Hackbrett	1	0	0	1
Harfe	1	0	0	1
Klarinette	6	2	0	8
Klavier	7	1	0	8
Oboe	1	0	0	1

Hauptfach	U in M	M in O	Ab-schluss	Gesamt
Posaune	1	1	1	3
Querflöte	12	2	0	14
Saxophon	6	1	0	7
Schlagwerk	3	0	0	3
steir. Harmonika	7	0	0	7
Tenorhorn	4	2	0	6
Trompete	5	4	0	9
Tuba	1	0	0	1
Violine	3	0	0	3
Waldhorn	3	2	0	5
Zither	3	1	0	4

Veranstaltungen

Interne Vorspiele	31	Schulkonzerte (Semester-, Schluss-, Preisträger-Konzerte)	3
Prüfungskonzerte	2	Konzerte in Zusammen- arbeit mit Vereinen/ Schulen	5
Auftritte in Kirchen	14	sonst. Konzerte/Auftritte	26

Kommentar

Schwerpunkt der Ausbildung im Schuljahr 08/09:

In den vergangenen beiden Schuljahren lag der Ausbildungsschwerpunkt vor allem im Hauptfach Ensembleleitung/Dirigieren, welches unter der Leitung von Bezirkskapellmeister Stefan Reiter im Juni 2009 von 5 Schülern erfolgreich absolviert wurde.

Alle Absolventen sind bereits als Kplm. Stellvertreter, bzw. als Jugendbetreuer in ihren eigenen Musikkapellen tätig und können so ihr erlerntes Wissen hervorragend in die Praxis umsetzen.

Aber auch die Blasmusikjugend wurde wieder besonders gefördert, es gab zwei Jugendblasorchester, welche im Laufe des Schuljahres mehrere große Auftritte hatten, unter anderem auch beim JBO - Wettbewerb in St. Johann, wo sie sich landesweit im guten Mittelfeld behaupten konnten.

Öffentlichkeitsarbeit:

Ergänzend zu den rund 30 Klassenvorspielen, zu denen immer die Öffentlichkeit geladen war, gab es auch einen sehr gut besuchten Volksmusikabend, sowie zwei große Schlusskonzerte, welche von auserwählten Schülern unserer Schule bestritten wurden.

Unzählige Auftritte von verschiedensten Ensembles, in und außerhalb des Sprengelgebietes runden die öffentliche Präsenz während des gesamten Schuljahres ab.

Die Gestaltung von Gottesdiensten gehört hier genauso dazu, wie die Umrahmung von diversen Feiern in Altenwohnheimen, oder sonstigen öffentlichen Einrichtungen.

All diese Anlässe werden stets mit viel Stolz und Freude von den mitwirkenden Schülern und Lehrern wahrgenommen.

Zu den Statistiken:

Es besteht ein umfangreiches Angebot mit rund 30 Hauptfächern und mehreren Ergänzungsfächern, die Hitliste wird von den Saiteninstrumenten angeführt, gefolgt von den Holzbläsern und Tasteninstrumenten.

117 absolvierte Übertrittsprüfungen bestätigen den Leistungsnachweis in sämtlichen Ausbildungsbe-
reichen. Weiters gab es noch 2 Kandidaten, die die Abschlussprüfung ablegten.

Besonders erfolgreich verlief in diesem Schuljahr die Teilnahme am Wettbewerb „Prima la Musica“, mit fünf 1. Preisen beim Landeswettbewerb, sowie einem 1. Preis beim Bundeswettbewerb waren unsere Schüler speziell im Bereich Akkordeon- und Zupfinstrumentenkammermusik (Zither) im absoluten Spitzenfeld vertreten, dies unterstreicht auch die hervorragende Arbeit unserer Lehrer.

Landesmusikschule **Imst**

Anschrift: Karl von Lutterottstraße 6 **Leitung:** Karl Schuchter
6460 Imst

Telefon: 05412 / 65111 **Sekretariat:** Doris Gstrein

E-Mail: imst@lms.tsn.at

Internet: www.musikschulen.at/imst



	Hauptfächer	E1	E2	Einzel	G2/M2	G3/M3	Gruppen	Ens./ K./M4	Gesamt Schüler
Elementar	Kindersingen	0	0	0	0	0	0	2	2
	Kindertanz / Ballett	0	0	0	0	0	0	0	0
	Musik. Früherz. (MFE)	0	0	0	0	0	0	40	40
	Musik. Grundausb. (MGA)	0	0	0	0	0	0	9	9
				0			0		51
Holz	Blockflöte	2	2	4	16	6	22	0	26
	Alt-, Tenor-, Baßblockflöte	0	0	0	0	0	0	0	0
	Querflöte	4	9	13	30	9	39	5	57
	Oboe	0	3	3	0	0	0	0	3
	Fagott	1	1	2	0	0	0	0	2
	Klarinette	5	15	20	22	3	25	0	45
	Saxophon	4	4	8	10	0	10	0	18
				50			96		151
Blech	Trompete	1	2	3	33 *	0	33	0	36
	Flügelhorn	0	0	0	11 *	0	11	0	11
	Waldhorn	1	10	11	6	0	6	0	17
	Posaune	2	6	8	0	3	3	0	11
	Tenorhorn	0	9	9	4	0	4	0	13
	Tuba	0	2	2	4	0	4	0	6
				33			61		94
Tasten	Klavier	5	28	33	41 *	0	41	0	74
	Cembalo	0	0	0	0	0	0	0	0
	Akkordeon	0	2	2	10	0	10	0	12
	Orgel	0	6	6	3 *	0	3	0	9
	steir. Harmonika	0	0	0	4	9	13	0	13
				41			67		108
Streicher	Violine	2	4	6	16	0	16	0	22
	Viola	0	1	1	0	0	0	0	1
	Violoncello	0	3	3	8	3	11	0	14
	Kontrabass	1	4	5	4	0	4	0	9
				15			31		46
Saiten	E-Bass	0	2	2	4	1 *	5	0	7
	E-Gitarre	0	2	2	8	8 *	16	0	18
	Gitarre	5	18	23	40	27	67	9	99
	Hackbrett	1	6	7	6	0	6	0	13
	Harfe	1	4	5	0	0	0	0	5
	Zither	0	0	0	0	0	0	0	0
				39			94		142
Ges.	Gesang & Stimme - Solo	2	0	2	0	0	0	0	2
	Gesang & Stimme - Stimmbildung	1	6	7	8	6	14	3	24
				9			14		26
Sonstige	Schlagwerk	3	2	5	32	3	35	0	40
	Bewegung & Tanz	0	0	0	0	0	0	0	0
	Keyboard	0	1	1	8	0	8	1	10
	Coaching	0	0	0	0	0	0	7	7
	Ensembleleitung / Dirigieren	0	0	0	0	0	0	8	8
	Ensembles als HF	0	0	0	0	0	0	2	2
	Sonstige Hauptfächer	0	0	0	0	0	0	0	0
	Ergänzungsfach als HF	0	0	0	0	0	0	14	14
				6			43		81
Gesamt-Hauptfächer		41	152	193	328	78	406	100	699

* Kombiniertes Unterrichts mit einem anderen Hauptfach

Leistungsstufen

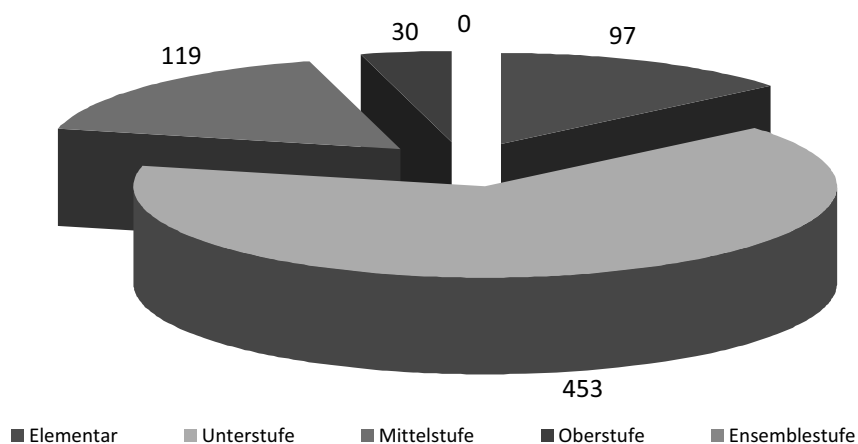

Leistungsstufen (Fächerzahl)	
Leistungsstufe	Anzahl
Elementar	97
Unterstufe	453
Mittelstufe	119
Oberstufe	30
Ensemblestufe	0
Gesamt	699

Ergänzungsfächer (Fächerzahl)	
Musikkunde	60
Ensembles	71
Blasorchester	19
Streicherorchester	14
(Schüler-)Chor	13
Sonstige Ergänzungsfächer	1
Gesamt Ergänzungsfächer	178

Wettbewerbe (Schülerzahl)	
Bezeichnung	Teilnehmer
Prima La Musica Landeswettbewerb	16
Prima La Musica Bundeswettbewerb	5
Musik in kleinen Gruppen	0
Jugendblasorchesterwettbewerb	0
sonstige Wettbewerbe	1

Alter (Schülerzahl)			
	männlich	weiblich	Summe
3 bis 5	13	12	25
6 bis 10	61	91	152
11 bis 15	117	166	283
16 bis 24	65	51	116
über 24	46	38	84

Übertrittsprüfungen (Fächerzahl)

Hauptfach	U in M	M in O	Ab-schluss	Gesamt
Blockflöte	1	0	0	1
Ensembleleitung I	0	6	0	6
Ensembleleitung II	1	0	0	1
Flügelhorn	1	2	0	3
Gitarre	9	0	0	9
Harfe	1	0	0	1
Keyboard	1	0	0	1
Klarinette	8	3	1	12
Klavier	4	0	1	5
Kontrabass	1	0	0	1
Musikkunde I	1	0	0	1

Hauptfach	U in M	M in O	Ab-schluss	Gesamt
Musikkunde II	0	5	0	5
Posaune	0	4	2	6
Querflöte	12	10	0	22
Saxophon	2	2	0	4
Schlagwerk	3	1	0	4
steir. Harmonika	3	0	0	3
Trompete	8	1	0	9
Tuba	0	1	0	1
Violine	2	0	0	2
Violoncello	1	2	0	3

Veranstaltungen

Interne Vorspiele	57	Schulkonzerte (Semester-, Schluss-, Preisträger-Konzerte)	8
Prüfungskonzerte	11	Konzerte in Zusammen- arbeit mit Vereinen/ Schulen	5
Auftritte in Kirchen	10	sonst. Konzerte/Auftritte	13

Kommentar

Schwerpunkt der Ausbildung im Schuljahr 08/09:

Neben dem regulären Musikunterricht finden sehr viele Aktivitäten im Bereich Ensemble- und Orchestermusizieren statt. In allen Fachgruppen werden Gruppen gebildet die das Erlernete zum Erlebnis durch das Zusammenspiel machen. Dabei finden übergreifende Aktionen mit anderen Institutionen wie die Zusammenarbeit mit der Landesmusikschule Ötztal, der Musikhauptschule Imst, den Volksschulen in Imst, dem Gymnasium Imst, dem Mozarteum Salzburg und dem Theaterverein Humiste großen Anklang und stellen eine wertvolle Bereicherung für alle Institutionen dar. Somit kommen auch sehr viele Kinder aus den Pflichtschulen mit der Ausbildung an der LMS Imst in Kontakt. Ein weiteres Anliegen ist uns die Vokalausbildung die mit dem Kinderchor beginnt und sich im Vokalensemble weiterentwickelt. Im Streicherbereich versuchen wir vom Unterstufenorchester bis zum Symphonieorchester alles abzudecken. Eine Besonderheit stellt die neue Orgel in unserer Schule dar, somit steht der Ausbildung für weitere Organisten nichts mehr im Wege.

Öffentlichkeitsarbeit:

KULTURAUFTTRITTE - Viele Ensembles der LMS Imst haben bei verschiedensten Auftritten bei Kulturveranstaltungen, wie Vernissagen, Lesungen im Museum, Ausstellungen, Eröffnungen, Einweihungen oder Messgestaltungen, mitgewirkt. **PROJEKTE** - Die Projektarbeiten der LMS Imst finden vorzugsweise in Zusammenarbeit mit anderen Institutionen statt. **GEBÄUDE** - Durch die gegebenen Räumlichkeiten und die Mitarbeit des Leiters an verschiedenen Arbeitsgruppen im Tiroler Musikschulwerk, finden in Imst auch einige Fortbildungen des Landes Tirol statt. **TIROLER MUSIKSCHULWERK** - Die Zusammenarbeit auf der Ebene des TMSW ist für die LMS Imst ein sehr wichtiger Bereich und für die Weiterentwicklung unserer Schule sehr wertvoll. **WETTBEWERBE** - Der gesamt Tiroler Landeswettbewerb „Prima la Musica“ mit nahezu 800 Teilnehmern wurde in Imst erfolgreich durchgeführt. Die hervorragenden Leistungen aller TeilnehmerInnen und ausgezeichneten Preise unserer SchülerInnen erfüllen uns mit Stolz.

Zu den Statistiken:

Der Elementar- und der Unterstufenbereich stellen das Fundament unserer Schule dar. Der Kernbereich ist die Mittelstufe wo die meisten in Ensembles und Orchesterspiel einen zusätzlichen Unterricht belegen.

Die Oberstufe ist die Spitze der Musikschullaufbahn und nicht selten Sprungbrett für eine höhere musikalische Ausbildung. Vier SchülerInnen haben die Abschlussprüfung erfolgreich absolviert. Immer mehr BlasmusikantInnen streben das Goldene Leistungsabzeichen an und werden von unseren Lehrkräften dafür vorbereitet.

Da einige SchülerInnen mehr als ein Hauptfach besuchen, ergibt sich der Unterschied zwischen Kopf- und Fächerstatistik.

Landesmusikschule Jenbach - Achenal

Anschrift: Südtirolerplatz 3
6200 Jenbach

Leitung: Günter Dibiasi

Telefon: 05244 / 6930-71

Sekretariat: Gabriele Widner

E-Mail: jenbach@lms.tsn.at



	Hauptfächer	E1	E2	Einzel	G2/M2	G3/M3	Gruppen	Ens./ K./M4	Gesamt Schüler
Elementar	Kindersingen	0	0	0	0	0	0	4	4
	Kindertanz / Ballett	0	0	0	0	0	0	0	0
	Musik. Früherz. (MFE)	0	0	0	0	0	0	39	39
	Musik. Grundausb. (MGA)	0	0	0	0	0	0	0	0
				0			0		43
Holz	Blockflöte	1	7	8	8	18	26	0	34
	Alt-, Tenor-, Baßblockflöte	0	0	0	0	0	0	0	0
	Querflöte	4	12	16	22	0	22	0	38
	Oboe	0	0	0	0	0	0	0	0
	Fagott	0	2	2	0	0	0	0	2
	Klarinette	5	0	5	34	0	34	0	39
	Saxophon	2	6	8	10	0	10	0	18
				39			92		131
Blech	Trompete	3	1	4	14	10 *	24	4	32
	Flügelhorn	1	1	2	2	2 *	4	0	6
	Waldhorn	2	1	3	8	3	11	0	14
	Posaune	0	2	2	4	3	7	0	9
	Tenorhorn	1	1	2	2	3	5	0	7
	Tuba	1	0	1	0	0	0	0	1
				14			51		69
Tasten	Klavier	4	20	24	28	3	31	0	55
	Cembalo	0	0	0	0	0	0	0	0
	Akkordeon	0	0	0	0	0	0	0	0
	Orgel	0	0	0	0	0	0	0	0
	steir. Harmonika	0	1	1	8	0	8	0	9
				25			39		64
Sireicher	Violine	2	3	5	4	6	10	0	15
	Viola	0	0	0	0	0	0	0	0
	Violoncello	0	3	3	4	0	4	0	7
	Kontrabass	0	0	0	0	0	0	0	0
				8			14		22
Saiten	E-Bass	0	1	1	1 *	0	1	0	2
	E-Gitarre	0	5	5	15 *	0	15	0	20
	Gitarre	2	13	15	28	24	52	0	67
	Hackbrett	0	2	2	2	1 *	3	0	5
	Harfe	1	1	2	0	1 *	1	0	3
	Zither	2	4	6	0	1 *	1	0	7
				31			73		104
Ges.	Gesang & Stimme - Solo	7	0	7	2	0	2	0	9
	Gesang & Stimme - Stimmbildung	1	3	4	6	3	9	0	13
				11			11		22
Sonstige	Schlagwerk	3	7	10	20	0	20	0	30
	Bewegung & Tanz	0	0	0	0	0	0	0	0
	Keyboard	0	0	0	0	0	0	0	0
	Coaching	0	0	0	0	0	0	0	0
	Ensembleleitung / Dirigieren	0	0	0	0	0	0	1	1
	Ensembles als HF	0	0	0	0	0	0	0	0
	Sonstige Hauptfächer	0	0	0	0	0	0	0	0
	Ergänzungsfach als HF	0	0	0	0	0	0	2	2
				10			20		33
Gesamt-Hauptfächer		42	96	138	222	78	300	50	488

* Kombiniertes Unterrichts mit einem anderen Hauptfach

Leistungsstufen

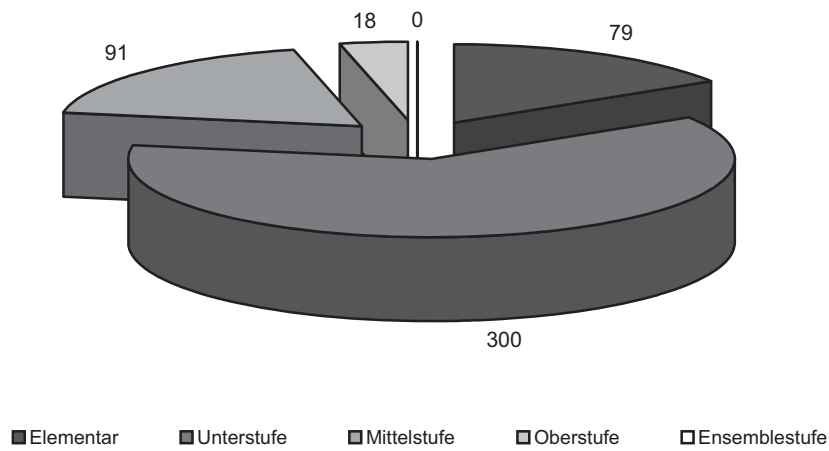

Leistungsstufen (Fächerzahl)	
Leistungsstufe	Anzahl
Elementar	79
Unterstufe	300
Mittelstufe	91
Oberstufe	18
Ensemblestufe	0
Gesamt	488

Ergänzungsfächer (Fächerzahl)	
Musikkunde	52
Ensembles	36
Blasorchester	40
Streichorchester	7
(Schüler-)Chor	7
Sonstige Ergänzungsfächer	10
Gesamt Ergänzungsfächer	152

Wettbewerbe (Schülerzahl)	
Bezeichnung	Teilnehmer
Prima La Musica Landeswettbewerb	6
Prima La Musica Bundeswettbewerb	0
Musik in kleinen Gruppen	0
Jugendblasorchesterwettbewerb	0
sonstige Wettbewerbe	0

Alter (Schülerzahl)			
	männlich	weiblich	Summe
3 bis 5	7	14	21
6 bis 10	56	78	134
11 bis 15	82	115	197
16 bis 24	35	33	68
über 24	19	31	50

Übertrittsprüfungen (Fächerzahl)									
Hauptfach	U in M	M in O	Ab-schluss	Gesamt	Hauptfach	U in M	M in O	Ab-schluss	Gesamt
Blockflöte	4	1	0	5	Posaune	3	0	0	3
E-Bass	1	0	0	1	Querflöte	5	0	0	5
E-Gitarre	1	0	0	1	Saxophon	2	0	0	2
Flügelhorn	0	1	0	1	Schlagwerk	4	2	0	6
Ges. & St. - Solo	1	2	0	3	Tenorhorn	2	0	0	2
Gitarre	9	1	0	10	Trompete	3	3	0	6
Harfe	1	0	0	1	Violine	2	1	0	3
Klarinette	4	3	0	7	Zither	0	1	0	1
Klavier	4	0	0	4					

Veranstaltungen

Interne Vorspiele	39	Schulkonzerte (Semester-, Schluss-, Preisträger-Konzerte)	10
Prüfungskonzerte	4	Konzerte in Zusammen- arbeit mit Vereinen/ Schulen	5
Auftritte in Kirchen	14	sonst. Konzerte/Auftritte	10

Kommentar

Schwerpunkt der Ausbildung im Schuljahr 08/09:

Grundsätzlich bildeten Ausbildungsinhalte wie die Teilnahme an Wettbewerben, die Veranstaltung fachspezifischer Konzerte, eine verstärkte Präsenz in den Sprengelgemeinden und eine Veranstaltungsreihe mit insgesamt 10 Konzerten den Schwerpunkt des Schuljahres 2008/09. Fachgruppenintern lag wie schon in den vergangenen Jahren der Schwerpunkt im Bläser- und Schlagwerksbereich in der gezielten Ausbildung von NachwuchsmusikerInnen für die Musikkapellen des Schulsprengels. Die Basis dazu bildeten ein enger Kontakt zu den Vereinsverantwortlichen sowie ein regelmäßiger Informationsaustausch. Mit einem ersten kleinen Streicherprojekt konnte der seit einigen Jahren bestehende Aufbau eines schuleigenen Streichorchesters wieder ein gutes Stück vorangetrieben werden. Verbunden mit der Veranstaltung fachspezifischer Konzerte waren die Intensivierung des Ensemblespiels sowie die Zusammenstellung projektbezogener Orchesterformationen.

Öffentlichkeitsarbeit:

Im Bereich der Öffentlichkeitsarbeit wurden auch im Schuljahr 2008/09 wieder zahlreiche Akzente gesetzt. Dazu gehörten die Veranstaltung sogenannter Fokuskonzerte, in denen sich die einzelnen Fachgruppen präsentierten, eine 10 Konzertabende umfassende Veranstaltungsreihe in der Standortgemeinde und den Sprengelgemeinden, die zusätzliche Ausrichtung zahlreicher Klassen- und Vortragsabende sowie die Gestaltung von Gottesdiensten, Gemeindefeierlichkeiten und die Mitgestaltung diverser Vereinsveranstaltungen. Ergänzt wurde dieses Angebot durch ein Musicalprojekt in Zusammenarbeit mit der Volksschule St. Margarethen, eine Elternwoche, und einen Tag der offenen Tür. Regelmäßige Einschaltungen in den Gemeindezeitungen sowie eines überregionalen Informationsblattes, die Erstellung eines Jahresberichtes, und die Betreuung zweier Schaukästen stellten eine zusätzliche Maßnahme dar, Informationen über den Schulbetrieb und Veranstaltungen zu transportieren.

Zu den Statistiken:

Der Trend der letzten Jahre, nämlich ein längerer Verbleib an der Musikschule, setzte sich auch im Schuljahr 2008/09 fort. Sowohl die Mittelstufe (+17%), als auch die Oberstufe (+12%) verzeichneten einen Anstieg in Bezug auf die SchülerInnenzahl.

Weiter zulegen konnte auch der Bereich der Ergänzungsfächer mit einer Steigerungsrate von 15%. Dies wiederum bestätigt, zusätzlich zu einer längeren Verweildauer, den Trend zu einer intensiveren musikalischen Ausbildung. Ein hohes Potential an Leistungsbereitschaft und Motivation zeigt auch die große Zahl an PrüfungskandidatInnen zu den Übertrittsprüfungen.

Bezüglich der Altersstruktur zeigen Steigerungen im Bereich der 3-5 Jährigen (+2100%) und der 6-10 Jährigen (+5%) die Bestrebungen hinsichtlich einer verstärkten frühinstrumentalen Ausbildung. Gleichzeitig ist der Erwachsenenanteil mit -6% leicht rückläufig.

Landesmusikschule **Kematen**

Anschrift: Bahnhofstrasse 9
6175 Kematen

Leitung: Luis Schwarzenberger

Telefon: 05232 / 3555

Sekretariat: Maria Markt

E-Mail: kematen@lms.tsn.at



	Hauptfächer	E1	E2	Einzel	G2/M2	G3/M3	Gruppen	Ens./ K./M4	Gesamt Schüler
Elementar	Kindersingen	0	0	0	0	0	0	0	0
	Kindertanz / Ballett	0	0	0	0	0	0	0	0
	Musik. Früherz. (MFE)	0	0	0	0	0	0	39	39
	Musik. Grundausb. (MGA)	0	0	0	0	0	0	0	0
				0			0		39
Holz	Blockflöte	0	5	5	10	21	31	8	44
	Alt-, Tenor-, Baßblockflöte	0	0	0	0	0	0	0	0
	Querflöte	4	3	7	16	0	16	0	23
	Oboe	0	1	1	0	0	0	0	1
	Fagott	0	0	0	0	0	0	0	0
	Klarinette	1	3	4	26	0	26	0	30
	Saxophon	0	3	3	10	0	10	0	13
				20			83		111
Blech	Trompete	0	1	1	9 *	3	12	0	13
	Flügelhorn	1	0	1	5 *	0	5	0	6
	Waldhorn	0	5	5	2	0	2	0	7
	Posaune	1	5	6	2	0	2	0	8
	Tenorhorn	1	3	4	4	0	4	0	8
	Tuba	2	1	3	0	0	0	0	3
				20			25		45
Tasten	Klavier	4	19	23	4	0	4	0	27
	Cembalo	0	0	0	0	0	0	0	0
	Akkordeon	0	6	6	2	0	2	0	8
	Orgel	0	0	0	0	0	0	0	0
	steir. Harmonika	0	3	3	6	0	6	0	9
				32			12		44
Sireicher	Violine	0	5	5	8	3	11	0	16
	Viola	0	0	0	0	0	0	0	0
	Violoncello	0	3	3	0	0	0	0	3
	Kontrabass	0	0	0	0	0	0	0	0
				8			11		19
Saiten	E-Bass	0	3	3	0	0	0	0	3
	E-Gitarre	1	3	4	2	0	2	0	6
	Gitarre	5	13	18	16	3	19	0	37
	Hackbrett	0	0	0	8	3	11	0	11
	Harfe	0	2	2	0	0	0	0	2
	Zither	0	0	0	0	0	0	0	0
				27			32		59
Ges.	Gesang & Stimme - Solo	0	0	0	0	0	0	0	0
	Gesang & Stimme - Stimmbildung	0	4	4	0	6	6	0	10
				4			6		10
Sonstige	Schlagwerk	0	0	0	8	15	23	0	23
	Bewegung & Tanz	0	0	0	0	0	0	0	0
	Keyboard	0	0	0	0	0	0	0	0
	Coaching	0	0	0	0	0	0	0	0
	Ensembleleitung / Dirigieren	0	0	0	0	0	0	1	1
	Ensembles als HF	0	0	0	0	0	0	0	0
	Sonstige Hauptfächer	0	0	0	0	0	0	0	0
	Ergänzungsfach als HF	0	0	0	0	0	0	0	0
				0			23		24
Gesamt-Hauptfächer		20	91	111	138	54	192	48	351

* Kombiniertes Unterrichts mit einem anderen Hauptfach

Leistungsstufen

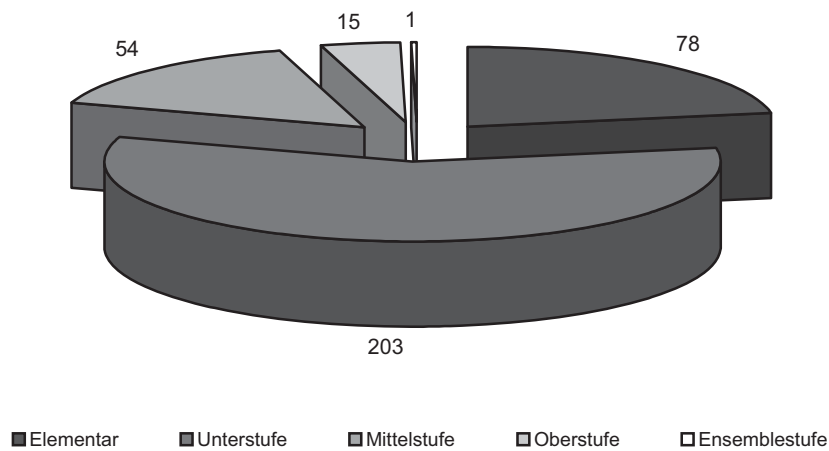

Leistungsstufen (Fächerzahl)	
Leistungsstufe	Anzahl
Elementar	78
Unterstufe	203
Mittelstufe	54
Oberstufe	15
Ensemblestufe	1
Gesamt	351

Ergänzungsfächer (Fächerzahl)	
Musikkunde	42
Ensembles	21
Blasorchester	40
Streicherorchester	0
(Schüler-)Chor	0
Sonstige Ergänzungsfächer	0
Gesamt Ergänzungsfächer	103

Wettbewerbe (Schülerzahl)	
Bezeichnung	Teilnehmer
Prima La Musica Landeswettbewerb	6
Prima La Musica Bundeswettbewerb	0
Musik in kleinen Gruppen	0
Jugendblasorchesterwettbewerb	40
sonstige Wettbewerbe	2

Alter (Schülerzahl)			
	männlich	weiblich	Summe
3 bis 5	4	9	13
6 bis 10	45	67	112
11 bis 15	46	105	151
16 bis 24	28	16	44
über 24	8	14	22

Übertrittsprüfungen (Fächerzahl)									
Hauptfach	U in M	M in O	Ab-schluss	Gesamt	Hauptfach	U in M	M in O	Ab-schluss	Gesamt
Akkordeon	1	0	0	1	Posaune	3	1	0	4
Blockflöte	2	0	0	2	Querflöte	5	1	0	6
E-Gitarre	1	0	0	1	Saxophon	1	2	0	3
Flügelhorn	0	1	0	1	Schlagwerk	1	0	0	1
Ges. & St. - Stimmb.	1	0	0	1	Tenorhorn	4	0	0	4
Gitarre	4	0	0	4	Trompete	4	1	0	5
Hackbrett	2	2	0	4	Tuba	0	2	0	2
Klarinette	2	1	0	3	Violine	1	0	0	1
Klavier	3	1	0	4	Violoncello	2	0	0	2
Oboe	1	0	0	1	Waldhorn	4	0	0	4

Veranstaltungen

Interne Vorspiele	32	Schulkonzerte (Semester-, Schluss-, Preisträger-Konzerte)	3
Prüfungskonzerte	3	Konzerte in Zusammen- arbeit mit Vereinen/ Schulen	2
Auftritte in Kirchen	8	sonst. Konzerte/Auftritte	15

Kommentar

Schwerpunkt der Ausbildung im Schuljahr 08/09:

Der seit Jahren eingeschlagene Weg den Nachwuchs im Blasmusikbereich zu fördern, wird konsequent fortgesetzt. Durch ein produktives Miteinander aller Blasmusikfunktionäre, vor allem der Jugendreferenten, gibt es keine Probleme von lernwilligen jungen Menschen, auch nicht im Bereich vom tiefen Blech - gemeinsam sind wir stark.

Sehr gut angenommen wird auch unser Angebot - MGA mit rhythmischem Schwerpunkt - der für alle weiterführenden Studien wichtig ist. Dafür ein Lob unserem jungen Lehrer.

Ein weiteres Ziel bleibt der Ausbau von Ensembles im Streich-, Pop- und Volksmusikbereich.

Mit unserem motivierten Lehrerteam werden wir die uns vorgenommenen Ziele erreichen.

Öffentlichkeitsarbeit:

Ein Großteil der Klassen- und Vortragsabende finden im Saal der LMS Kematen statt. Auch in allen Mitgliedsgemeinden finden schon traditionell Konzertabende statt, die von Eltern, Funktionären der Kulturvereine und vom jeweiligen Bürgermeister gerne besucht werden. Dass bei den Frühjahrskonzerten der örtlichen Musikkapellen überall eine eigene Jugendkapelle musiziert - vor viel Publikum - sind sicher die Früchte einer kompetenten Zusammenarbeit.

Das Schlusskonzert - Openair - erfreut sich größter Beliebtheit und ist ein unkompliziertes Treffen von Schülern, Eltern, Lehrern, Vereins- und Gemeindevertretern in einem sehr sympathischen Rahmen.

Zu den Statistiken:

In den einzelnen Fachgruppen liegen wir ähnlich dem Landesdurchschnitt.

Einzig im Vokalbereich und Fach Akkordeon gibt es momentan Rückgänge.

Auffallend ist die hohe Zahl an Übertrittsprüfungen in die Mittel- und Oberstufe. Mit 15,1 % haben wir einen neuen Höchststand erreicht.

Unsere Bestrebung für die Zukunft wird ein breit gefächertes Angebot für die jungen und älteren Menschen in den Mitgliedsgemeinden sein und so weiterhin einen Beitrag zur Musikkultur in der Region zu leisten.

MSL Luis Schwarzenberger

Landesmusikschule Kitzbühel und Umgebung

Anschrift: Josef-Herold Strasse 10 **Leitung:** Mag. Peter Gasteiger
6370 Kitzbühel

Telefon: 05356 / 64456 **Sekretariat:** Saskia Pendl

E-Mail: kitzbuehel@lms.tsn.at

Internet: www.musikschulen.at/kitzbuehel



	Hauptfächer	E1	E2	Einzel	G2/M2	G3/M3	Gruppen	Ens./ K./M4	Gesamt Schüler
Elementar	Kindersingen	0	0	0	0	0	0	7	7
	Kindertanz / Ballett	0	0	0	0	0	0	0	0
	Musik. Früherz. (MFE)	0	0	0	0	0	0	45	45
	Musik. Grundausb. (MGA)	0	0	0	0	0	0	20	20
				0			0		72
Holz	Blockflöte	0	7	7	18 *	6	24	0	31
	Alt-, Tenor-, Baßblockflöte	0	0	0	0	3	3	0	3
	Querflöte	10	11	21	20	9	29	1	51
	Oboe	2	3	5	0	0	0	0	5
	Fagott	3	0	3	0	0	0	0	3
	Klarinette	7	6	13	16	9	25	0	38
	Saxophon	3	4	7	8	6	14	1	22
				56			95		153
Blech	Trompete	2	7	9	13 *	0	13	0	22
	Flügelhorn	1	2	3	3 *	0	3	0	6
	Waldhorn	2	1	3	8	0	8	0	11
	Posaune	2	5	7	8	0	8	0	15
	Tenorhorn	0	5	5	3 *	0	3	0	8
	Tuba	3	3	6	1 *	0	1	0	7
				33			36		69
Tasten	Klavier	7	7	14	81 *	6	87	0	101
	Cembalo	0	0	0	0	0	0	0	0
	Akkordeon	0	1	1	1 *	0	1	0	2
	Orgel	1	0	1	2	0	2	0	3
	steir. Harmonika	9	7	16	26 *	3	29	4	49
				32			119		155
Sireicher	Violine	0	10	10	8	0	8	0	18
	Viola	0	0	0	0	0	0	0	0
	Violoncello	2	0	2	4	9	13	0	15
	Kontrabass	2	1	3	0	0	0	0	3
				15			21		36
Saiten	E-Bass	0	4	4	0	0	0	0	4
	E-Gitarre	1	0	1	14	0	14	0	15
	Gitarre	8	13	21	50	18	68	4	93
	Hackbrett	2	6	8	18	9	27	0	35
	Harfe	2	4	6	6	3	9	0	15
	Zither	2	4	6	2	0	2	0	8
				46			120		170
Ges.	Gesang & Stimme - Solo	0	0	0	0	0	0	0	0
	Gesang & Stimme - Stimmbildung	4	2	6	10	0	10	11	27
				6			10		27
Sonstige	Schlagwerk	6	5	11	14	9	23	0	34
	Bewegung & Tanz	0	0	0	0	0	0	33	33
	Keyboard	0	0	0	6	0	6	0	6
	Coaching	0	0	0	0	0	0	30	30
	Ensembleleitung / Dirigieren	0	0	0	0	0	0	2	2
	Ensembles als HF	0	0	0	0	0	0	11	11
	Sonstige Hauptfächer	0	0	0	0	0	0	0	0
	Ergänzungsfach als HF	0	0	0	0	0	0	4	4
				11			29		120
Gesamt-Hauptfächer		81	118	199	340	90	430	173	802

* Kombiniertes Unterrichts mit einem anderen Hauptfach

Leistungsstufen

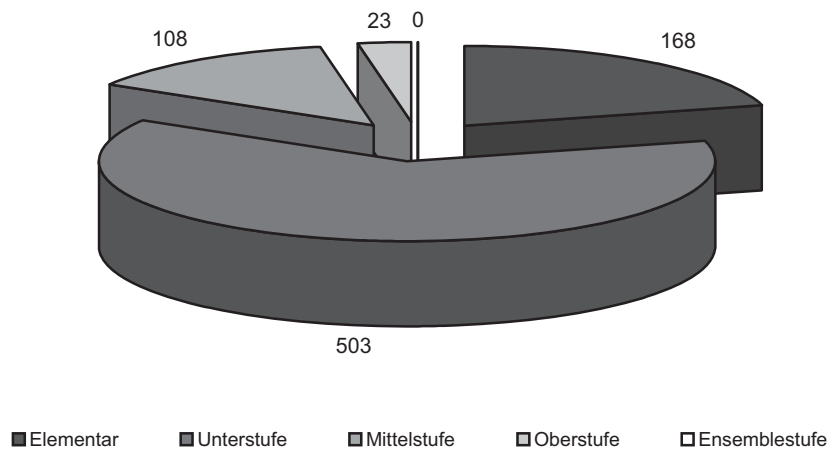

Leistungsstufen (Fächerzahl)	
Leistungsstufe	Anzahl
Elementar	168
Unterstufe	503
Mittelstufe	108
Oberstufe	23
Ensemblestufe	0
Gesamt	802

Ergänzungsfächer (Fächerzahl)	
Musikkunde	82
Ensembles	59
Blasorchester	22
Streichorchester	0
(Schüler-)Chor	62
Sonstige Ergänzungsfächer	0
Gesamt Ergänzungsfächer	225

Wettbewerbe (Schülerzahl)	
Bezeichnung	Teilnehmer
Prima La Musica Landeswettbewerb	11
Prima La Musica Bundeswettbewerb	0
Musik in kleinen Gruppen	0
Jugendblasorchesterwettbewerb	27
sonstige Wettbewerbe	3

Alter (Schülerzahl)			
	männlich	weiblich	Summe
3 bis 5	6	12	18
6 bis 10	75	166	241
11 bis 15	108	140	248
16 bis 24	40	72	112
über 24	42	67	109

Übertrittsprüfungen (Fächerzahl)									
Hauptfach	U in M	M in O	Ab-schluss	Gesamt	Hauptfach	U in M	M in O	Ab-schluss	Gesamt
Flügelhorn	1	1	0	2	Saxophon	5	2	0	7
Gitarre	9	0	0	9	Schlagwerk	10	1	0	11
Hackbrett	6	0	0	6	steir. Harmonika	4	2	0	6
Harfe	1	0	0	1	Tenorhorn	2	2	0	4
Keyboard	2	0	0	2	Trompete	4	0	0	4
Klarinette	5	2	0	7	Tuba	0	2	0	2
Klavier	9	0	0	9	Violine	1	0	0	1
Posaune	1	3	0	4	Waldhorn	3	0	0	3
Querflöte	4	1	0	5	Zither	5	0	0	5

Veranstaltungen

Interne Vorspiele	42	Schulkonzerte (Semester-, Schluss-, Preisträger-Konzerte)	9
Prüfungskonzerte	0	Konzerte in Zusammen- arbeit mit Vereinen/ Schulen	4
Auftritte in Kirchen	1	sonst. Konzerte/Auftritte	15

Kommentar

Schwerpunkt der Ausbildung im Schuljahr 08/09:

In diesem Schuljahr wurden alle im Lehrplan vorgesehenen Hauptfächer angeboten. Erweitert wurde heuer unser Angebot durch die Fächer Streichensembel und Big Band. Für das große Ziel, ein Orchester auf die Beine zu stellen engagierten sich unsere Streicherlehrkräfte sehr. Mit der neu gegründeten Big Band, wurde ein Projekt das schon länger in der Schublade lag, umgesetzt. Weiters konnte durch die Neubesetzung einer Orgellehrkraft der Unterricht mit 3 Schülern wieder neu gestartet werden. Den Schülern wird dankenswerterweise die Möglichkeit geboten ihren Unterricht in der Stadtpfarrkirche zu absolvieren. Einer der Schwerpunkte im Schuljahr 08/09 war sicher die Wettbewerbsvorbereitung für Prima la Musica sowie der Jugendblasorchesterwettbewerb. Das fächerübergreifende Zusammenspiel, welches sich sehr positiv auf die musikalische Entwicklung auswirkt, ist eine Stärke unserer Schule und konnte bei 2 großartigen Veranstaltungen präsentiert werden.

Öffentlichkeitsarbeit:

Mit 15 Aufführungen beim Weihnachtsmarkt, einem Adventkonzert in der Pfarrkirche in Reith, sowie vielen zusätzlichen Veranstaltungen für die jeweiligen Gemeinden und Kirchen, trug die Landesmusikschule in der Weihnachtszeit sehr viel zur vorweihnachtlichen Einstimmung bei. Einer der Höhepunkte in diesem Schuljahr waren das Konzert unter dem Motto „Folklore aus aller Welt“ sowie das „Ensemble - Open Air“ in der Kitzbühler Innenstadt. Beide Veranstaltungen wurden vom Kulturreferat der Stadt Kitzbühel unterstützt. Das alljährliche mit viel Fleiß und Engagement durchgeführte Kindermusical, konnte für Schulen und Kindergärten aufgeführt werden. Die Premiere wurde durch Tirol TV und Kitz TV aufgezeichnet. Durch die gute Zusammenarbeit mit den örtlichen Medien sowie Gemeindezeitungen werden viele Konzerte mit Berichterstattungen beworben. Alle Veranstaltungen und öffentlichen Aktivitäten sind in unserer Musikschulzeitung „Der Musikus“ ersichtlich.

Zu den Statistiken:

An der Landesmusikschule Kitzbühel wurden heuer 802 HauptfachschrülerInnen aus Jochberg, Aurach, Kitzbühel, Reith, Kirchberg und Aschau von 29 LehrerInnen in 46 unterschiedlichen Fächern unterrichtet. Die Leistungsstufen sind etwa im gleichen Bereich, wie im vergangenen Schuljahr. Erfreulich ist, dass die Oberstufe etwas zulegen konnte und somit der gesamte Ausbildungsweg angestrebt wird. Abschlussprüfungen sind in diesem Schuljahr keine zu verzeichnen, da alle Kandidaten zuerst das JMLA in Gold abgelegt haben. Beim Wettbewerb Prima la Musica wurde heuer erstmals ein Rückgang der Teilnehmerzahl spürbar. Das Schülerblasorchester, welches mit wenigen Ausnahmen zur Gänze aus einer Musikkapelle stammt, konnte sich beim Wettbewerb im guten Mittelfeld behaupten. Im Bereich der Übertrittsprüfungen haben wir heuer den bisherigen Höchststand erreicht. Die Leistungs- und Lernbereitschaft der Schülerinnen und Schüler ist bemerkenswert.

Sepp Tanzer Landesmusikschule **Kramsach**

Anschrift: Achenrain 40
6233 Kramsach

Leitung: Margot Unterrader

Telefon: 05337 / 63873

Sekretariat: Claudia Kofler

E-Mail: kramsach@lms.tsn.at

Internet: www.musikschulen.at/kramsach



	Hauptfächer	E1	E2	Einzel	G2/M2	G3/M3	Gruppen	Ens./ K./M4	Gesamt Schüler
Elementar	Kindersingen	0	0	0	0	0	0	6	6
	Kindertanz / Ballett	0	0	0	0	0	0	0	0
	Musik. Früherz. (MFE)	0	0	0	0	0	0	59	59
	Musik. Grundausb. (MGA)	0	0	0	0	0	0	0	0
				0			0		65
Holz	Blockflöte	0	0	0	19 *	17 *	36	4	40
	Alt-, Tenor-, Baßblockflöte	2	0	2	1 *	4 *	5	0	7
	Querflöte	5	5	10	22	9	31	0	41
	Oboe	3	1	4	0	3	3	0	7
	Fagott	0	0	0	0	0	0	0	0
	Klarinette	8	2	10	46	0	46	0	56
	Saxophon	3	5	8	10	0	10	0	18
				34			131		169
Blech	Trompete	2	5	7	15 *	0	15	0	22
	Flügelhorn	3	1	4	7 *	0	7	0	11
	Waldhorn	3	2	5	8	0	8	0	13
	Posaune	4	0	4	6	0	6	0	10
	Tenorhorn	0	0	0	8	0	8	0	8
	Tuba	2	0	2	6	0	6	0	8
				22			50		72
Tasten	Klavier	15	17	32	52	9	61	0	93
	Cembalo	0	0	0	0	0	0	0	0
	Akkordeon	3	0	3	8	0	8	0	11
	Orgel	0	0	0	2	0	2	0	2
	steir. Harmonika	5	2	7	28	6	34	0	41
				42			105		147
Sireicher	Violine	6	3	9	26	3	29	0	38
	Viola	0	1	1	0	0	0	0	1
	Violoncello	4	4	8	0	0	0	0	8
	Kontrabass	4	0	4	0	0	0	0	4
				22			29		51
Saiten	E-Bass	4	0	4	2	0	2	0	6
	E-Gitarre	7	0	7	18	0	18	0	25
	Gitarre	10	8	18	88	3	91	0	109
	Hackbrett	1	2	3	12	0	12	0	15
	Harfe	7	1	8	28	0	28	0	36
	Zither	0	3	3	4	0	4	0	7
				43			155		198
Ges.	Gesang & Stimme - Solo	0	0	0	0	0	0	0	0
	Gesang & Stimme - Stimmbildung	5	0	5	24	0	24	0	29
				5			24		29
Sonstige	Schlagwerk	8	1	9	38	0	38	0	47
	Bewegung & Tanz	0	0	0	0	0	0	0	0
	Keyboard	0	0	0	10	0	10	0	10
	Coaching	0	0	0	0	0	0	0	0
	Ensembleleitung / Dirigieren	0	0	0	0	0	0	0	0
	Ensembles als HF	0	0	0	0	0	0	3	3
	Sonstige Hauptfächer	0	0	0	0	0	0	0	0
	Ergänzungsfach als HF	0	0	0	0	0	0	1	1
				9			48		61
Gesamt-Hauptfächer		114	63	177	488	54	542	73	792

* Kombiniertes Unterrichts mit einem anderen Hauptfach

Leistungsstufen

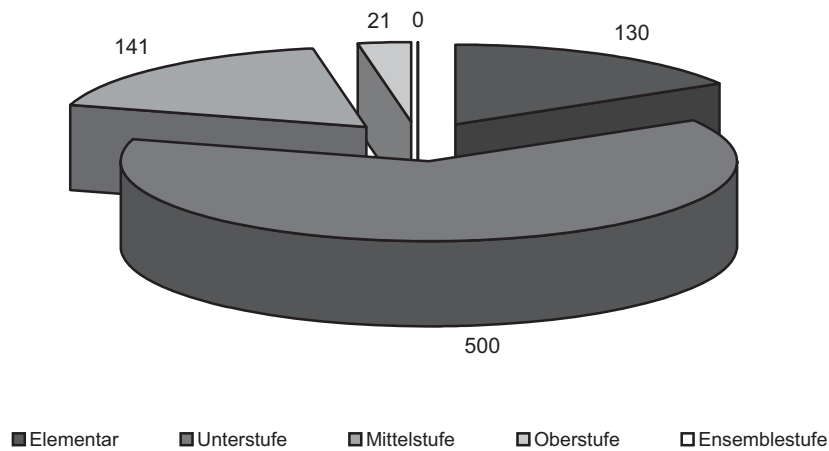

Leistungsstufen (Fächerzahl)	
Leistungsstufe	Anzahl
Elementar	130
Unterstufe	500
Mittelstufe	141
Oberstufe	21
Ensemblestufe	0
Gesamt	792

Ergänzungsfächer (Fächerzahl)	
Musikkunde	102
Ensembles	71
Blasorchester	0
Streichorchester	27
(Schüler-)Chor	17
Sonstige Ergänzungsfächer	5
Gesamt Ergänzungsfächer	222

Wettbewerbe (Schülerzahl)	
Bezeichnung	Teilnehmer
Prima La Musica Landeswettbewerb	16
Prima La Musica Bundeswettbewerb	0
Musik in kleinen Gruppen	0
Jugendblasorchesterwettbewerb	0
sonstige Wettbewerbe	0

Alter (Schülerzahl)			
	männlich	weiblich	Summe
3 bis 5	5	18	23
6 bis 10	83	130	213
11 bis 15	158	166	324
16 bis 24	44	48	92
über 24	34	64	98

Übertrittsprüfungen (Fächerzahl)									
Hauptfach	U in M	M in O	Ab-schluss	Gesamt	Hauptfach	U in M	M in O	Ab-schluss	Gesamt
Blockflöte - Alt	1	0	0	1	Orgel	0	1	0	1
E-Bass	0	1	0	1	Posaune	1	4	0	5
E-Gitarre	1	0	0	1	Querflöte	4	1	0	5
E-Piano	1	0	0	1	Saxophon	5	2	0	7
Flügelhorn	2	0	0	2	Schlagwerk	9	2	0	11
Ges. & St. - Stimmb.	4	1	0	5	steir. Harmonika	10	0	0	10
Gitarre	19	4	0	23	Tenorhorn	0	1	0	1
Hackbrett	3	0	0	3	Trompete	2	2	0	4
Harfe	2	0	0	2	Tuba	0	1	0	1
Keyboard	3	0	0	3	Violine	2	0	0	2
Klarinette	7	5	0	12	Violoncello	1	0	0	1
Klavier	14	5	0	19	Waldhorn	0	3	0	3

Veranstaltungen

Interne Vorspiele	40	Schulkonzerte (Semester-, Schluss-, Preisträger-Konzerte)	13
Prüfungskonzerte	1	Konzerte in Zusammen- arbeit mit Vereinen/ Schulen	5
Auftritte in Kirchen	20	sonst. Konzerte/Auftritte	61

Kommentar

Schwerpunkt der Ausbildung im Schuljahr 08/09:

Der Schwerpunkt im diesjährigen Schuljahr lag eindeutig im Ensemblesmusizieren. So konnten zahlreiche diesbezügliche Projekte durchgeführt werden. Ein highlight war das Musicalprojekt „Piccolinos Traum“, das im vergangenen Herbst mit knapp 100 Kindern unserer Schule über die Bühne ging. Ein Besucherrekord von insgesamt 1500 Zusehern -und Hörern bestätigte uns in unserer Arbeit. Auch der Ensemblefaktor im Streicherbereich gab uns insofern Recht, dass sich gemeinsames Musizieren positiv auf die Leistung auswirkt. Mit dem regionalen Kammerorchester konnten, bei dem ein Großteil aus Kramsacher Schülern besteht, konnten wunderschöne Konzerte unter anderem auch beim Orchestertag in Oberhofen gestaltet werden.

Die Schlussveranstaltung in Zusammenarbeit mit dem Tourismus Alpbach Tiroler Seenland brachte dann nochmals ein Riesenaufgebot von insgesamt 150 Mitwirkenden auf die Bühne, wo die verschiedensten Ensembleformationen ihr Können bestätigt bekamen.

Öffentlichkeitsarbeit:

Die Sepp Tanzer Landesmusikschule konnte im vergangenen Schuljahr durch gezielt gesetzte und vor allem qualitative Projekte auf sich aufmerksam machen. Das schon erwähnte Kinderprojekt „Piccolinos Traum“, ein immer wieder beeindruckendes Neujahrskonzert, gestaltet von LehrerInnen der LMS Kramsach in Zusammenarbeit mit dem Rotary Club Rattenberg, ein vom musikalischen Niveau stetig steigendes Kammerorchesterprojekt sind nur einige Fixpunkte, um unsere Schule in der Öffentlichkeit zu positionieren. Sehr wichtig finde ich aber auch den unermüdlichen Einsatz unseres Lehrkörpers in der musikalischen Mitgestaltung von externen Veranstaltungen wie Auftritte beim Rattenberger Advent, beim Congress in Alpbach oder bei Veranstaltungen des Kramsacher Höfemuseums.

Die Zusammenarbeit mit anderen Institutionen wie Schulen oder auch kirchlichen Einrichtungen trägt ebenfalls stark zu einer sehr positiven Grundstimmung bei. Die Unterstützung unserer Blasmusikkapellen spiegelt sich auch in den im vergangenen Jahr hervorragenden Leistungen beim Blasorchesterwettbewerb wider.

Zu den Statistiken:

Im vergangenen Schuljahr gab es einen Höchststand von insgesamt 124 Übertrittsprüfungen. Damit wird auch angezeigt, dass Schüler und Schülerinnen generell längere Zeit an der Schule verbleiben, um hier eine gut fundierte Ausbildung zu bekommen. Der Elementarbereich hat sich mehr auf die Unterstufe verlagert, was die längere Verbleibdauer an der Schule bestätigt. Mittelstufen- und Oberstufenbereich sind in etwa gleich wie im Vorjahr. Es gab im vergangenen Schuljahr zwei hervorragend bestandene Abschlussprüfungen auf der Tuba und im Fach Gesang, was gerade in diesen beiden Sparten sehr beachtlich ist.

Landesmusikschule Kufstein und Umgebung

Anschrift: Krankenhausgasse 16
6330 Kufstein

Leitung: Günther Klausner

Telefon: 05372 / 602 - 175

Sekretariat: Karin Streicher

E-Mail: kufstein@lms.tsn.at

Internet: www.musikschulen.at/kufstein



	Hauptfächer	E1	E2	Einzel	G2/M2	G3/M3	Gruppen	Ens./ K./M4	Gesamt Schüler
Elementar	Kindersingen	0	0	0	0	0	0	12	12
	Kindertanz / Ballett	0	0	0	0	0	0	0	0
	Musik. Früherz. (MFE)	0	0	0	0	0	0	51	51
	Musik. Grundausb. (MGA)	0	0	0	0	0	0	15	15
				0			0		78
Holz	Blockflöte	0	2	2	18	42	60	8	70
	Alt-, Tenor-, Baßblockflöte	0	0	0	0	3	3	0	3
	Querflöte	6	0	6	28	6	34	4	44
	Oboe	2	1	3	2	0	2	0	5
	Fagott	0	0	0	0	0	0	0	0
	Klarinette	16	2	18	30	3	33	0	51
	Saxophon	3	1	4	14	3	17	0	21
				33			149		194
Blech	Trompete	9	1	10	18	1 *	19	0	29
	Flügelhorn	1	0	1	4	2 *	6	0	7
	Waldhorn	7	1	8	4	0	4	0	12
	Posaune	7	0	7	2	0	2	0	9
	Tenorhorn	8	0	8	8	0	8	0	16
	Tuba	1	0	1	0	0	0	0	1
				35			39		74
Tasten	Klavier	40	5	45	60	0	60	0	105
	Cembalo	0	0	0	0	0	0	0	0
	Akkordeon	2	0	2	12	0	12	0	14
	Orgel	1	0	1	0	0	0	0	1
	steir. Harmonika	6	0	6	16	3	19	0	25
				54			91		145
Sireicher	Violine	7	2	9	9 *	0	9	0	18
	Viola	1	0	1	1 *	0	1	0	2
	Violoncello	2	0	2	6	0	6	0	8
	Kontrabass	5	0	5	4	0	4	0	9
				17			20		37
Saiten	E-Bass	3	2	5	4	0	4	0	9
	E-Gitarre	1	1	2	18	9	27	0	29
	Gitarre	12	2	14	92	12	104	0	118
	Hackbrett	4	0	4	6	0	6	0	10
	Harfe	2	0	2	6	0	6	0	8
	Zither	0	0	0	6	0	6	0	6
				27			153		180
Ges.	Gesang & Stimme - Solo	0	0	0	0	0	0	0	0
	Gesang & Stimme - Stimmbildung	3	0	3	18	15	33	0	36
				3			33		36
Sonstige	Schlagwerk	4	0	4	36	3	39	0	43
	Bewegung & Tanz	0	0	0	0	0	0	70	70
	Keyboard	0	0	0	0	0	0	0	0
	Coaching	0	0	0	0	0	0	0	0
	Ensembleleitung / Dirigieren	0	0	0	0	0	0	7	7
	Ensembles als HF	0	0	0	0	0	0	4	4
	Sonstige Hauptfächer	0	0	0	0	0	0	0	0
	Ergänzungsfach als HF	0	0	0	0	0	0	4	4
				4			39		128
Gesamt-Hauptfächer		153	20	173	422	102	524	175	872

* Kombiniertes Unterrichts mit einem anderen Hauptfach

Leistungsstufen

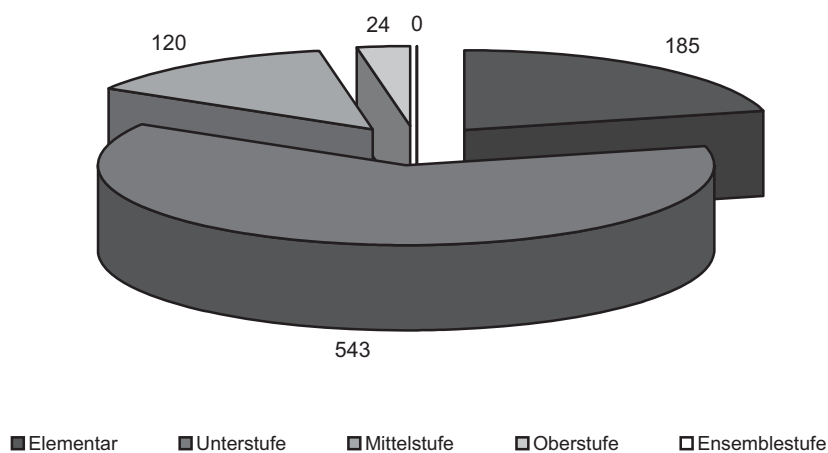

Leistungsstufen (Fächerzahl)	
Leistungsstufe	Anzahl
Elementar	185
Unterstufe	543
Mittelstufe	120
Oberstufe	24
Ensemblestufe	0
Gesamt	872

Ergänzungsfächer (Fächerzahl)	
Musikkunde	90
Ensembles	188
Blasorchester	41
Streichorchester	25
(Schüler-)Chor	24
Sonstige Ergänzungsfächer	128
Gesamt Ergänzungsfächer	496

Wettbewerbe (Schülerzahl)	
Bezeichnung	Teilnehmer
Prima La Musica Landeswettbewerb	20
Prima La Musica Bundeswettbewerb	3
Musik in kleinen Gruppen	0
Jugendblasorchesterwettbewerb	0
sonstige Wettbewerbe	0

Alter (Schülerzahl)			
	männlich	weiblich	Summe
3 bis 5	7	6	13
6 bis 10	96	197	293
11 bis 15	114	186	300
16 bis 24	60	64	124
über 24	28	53	81

Übertrittsprüfungen (Fächerzahl)									
Hauptfach	U in M	M in O	Ab-schluss	Gesamt	Hauptfach	U in M	M in O	Ab-schluss	Gesamt
Akkordeon	0	2	0	2	Kontrabass	0	1	0	1
Blockflöte	1	0	0	1	Oboe	1	0	0	1
E-Gitarre	2	0	0	2	Posaune	1	0	0	1
Ensemble	2	0	0	2	Querflöte	13	2	0	15
Flügelhorn	1	2	0	3	Saxophon	3	1	0	4
Gesang & Stimme	2	1	0	3	Schlagwerk	9	0	0	9
Gitarre	9	2	0	11	steir. Harmonika	1	1	0	2
Hackbrett	2	0	0	2	Tenorhorn	2	2	0	4
Harfe	1	0	0	1	Trompete	4	1	0	5
Klarinette	12	5	0	17	Waldhorn	4	1	0	5
Klavier	7	2	1	10					

Veranstaltungen

Interne Vorspiele	31	Schulkonzerte (Semester-, Schluss-, Preisträger-Konzerte)	8
Prüfungskonzerte	0	Konzerte in Zusammen- arbeit mit Vereinen/ Schulen	20
Auftritte in Kirchen	5	sonst. Konzerte/Auftritte	7

Kommentar

Schwerpunkt der Ausbildung im Schuljahr 08/09:

Im heurigen Jahr stand naturgemäß die Implementierung des neuen Lehrplanes im Mittelpunkt unserer Unterrichtstätigkeit. Daraus resultiert auch, dass das Angebot im Bereich des Ensembleunterrichts, der Orchester- und Chortätigkeit noch mal ausgebaut wurde. Uns ist es wichtig, dass soviel Schülerinnen und Schüler wie möglich die Gelegenheit haben, sich außerhalb des „normalen“ Unterrichtes in irgendeiner Form in der Gruppe zu betätigen.

Öffentlichkeitsarbeit:

Das größere Angebot an Ensembles usw. bringt auch eine höhere Präsenz in der Öffentlichkeit. So konnten wieder Bands, Orchester und diverse Ensembles bei den verschiedensten Gelegenheiten ihr Können unter Beweis stellen. Ein großes Benefizkonzert im Februar, bei dem ca. 150 Schülerinnen und Schüler auftraten, brachte auf Grund des unglaublichen Besucherandranges und der Anwesenheit vieler lokaler Persönlichkeiten auch einen sensationellen materiellen Erfolg. Die Schirmherrin dieses Konzertes - Maria Marschitz, Gattin des Bürgermeisters der Stadt Kufstein - konnte der Familie eines kleinen, schwerstkranken Mädchens einen Geldbetrag von über 3.700,- Euro überreichen. Auch durch das Solistenkonzert und der Konzerte an allen Außenstellen am Schulschluss, das große Open Air auf der Festung Kufstein und vieler anderer Veranstaltungen auch außerhalb unseres Gebäudes war die Musikschule in der breiteren Öffentlichkeit richtiggehend „spürbar“.

Zu den Statistiken:

Schwerpunktsetzungen in den letzten Jahren schlugen sich auch in den Statistiken positiv nieder. So konnte der elementare Bereich genauso ausgebaut werden, wie der Streicherbereich oder das Ensemblemusizieren. Die Übertrittsprüfungen betreffend war heuer ein Rekordjahr. Noch nie haben so viele Schülerinnen und Schüler eine Prüfung absolviert. Dadurch ergibt sich auch ein kleiner Zuwachs bei der Schülerzahl in der oberen Leistungsstufe.

MSL Günther Klausner

Landesmusikschule **Landeck**

Anschrift: Schulhausplatz 1
6500 Landeck

Leitung: Luis Sprenger

Telefon: 05442/66154

Sekretariat: Anni Pascher

E-Mail: landeck@lms.tsn.at

Internet: www.musikschulen.at/landeck



	Hauptfächer	E1	E2	Einzel	G2/M2	G3/M3	Gruppen	Ens./ K./M4	Gesamt Schüler
Elementar	Kindersingen	0	0	0	0	0	0	4	4
	Kindertanz / Ballett	0	0	0	0	0	0	0	0
	Musik. Früherz. (MFE)	0	0	0	0	0	0	78	78
	Musik. Grundausb. (MGA)	0	0	0	0	0	0	13	13
				0			0		95
Holz	Blockflöte	2	8	10	8	6	14	0	24
	Alt-, Tenor-, Baßblockflöte	0	0	0	0	0	0	0	0
	Querflöte	4	23	27	114	12	126	0	153
	Oboe	4	2	6	2	0	2	0	8
	Fagott	0	3	3	4	0	4	0	7
	Klarinette	12	19	31	106	18	124	0	155
	Saxophon	4	19	23	38	0	38	2	63
				100			308		410
Blech	Trompete	9	21	30	47 *	0	47	3	80
	Flügelhorn	1	2	3	11 *	0	11	1	15
	Waldhorn	6	7	13	28	6	34	0	47
	Posaune	2	6	8	27 *	0	27	0	35
	Tenorhorn	3	8	11	26	3	29	0	40
	Tuba	2	3	5	7 *	0	7	0	12
				70			155		229
Tasten	Klavier	7	24	31	89 *	6	95	0	126
	Cembalo	0	0	0	0	0	0	0	0
	Akkordeon	0	5	5	5 *	0	5	0	10
	Orgel	0	1	1	0	0	0	0	1
	steir. Harmonika	0	5	5	10	5 *	15	0	20
				42			115		157
Sireicher	Violine	5	4	9	25 *	3	28	0	37
	Viola	1	2	3	3 *	0	3	0	6
	Violoncello	2	3	5	0	3	3	0	8
	Kontrabass	1	5	6	4	0	4	0	10
				23			38		61
Saiten	E-Bass	0	5	5	0	0	0	0	5
	E-Gitarre	0	6	6	16	0	16	0	22
	Gitarre	3	25	28	76	15	91	0	119
	Hackbrett	1	7	8	22	1 *	23	0	31
	Harfe	0	0	0	4	0	4	0	4
	Zither	0	5	5	0	0	0	0	5
				52			134		186
Ges.	Gesang & Stimme - Solo	0	0	0	0	0	0	0	0
	Gesang & Stimme - Stimmbildung	3	11	14	30	0	30	1	45
				14			30		45
Sonstige	Schlagwerk	9	22	31	82	3	85	0	116
	Bewegung & Tanz	0	0	0	0	0	0	0	0
	Keyboard	0	0	0	0	0	0	0	0
	Coaching	0	0	0	0	0	0	9	9
	Ensembleleitung / Dirigieren	0	0	0	0	0	0	4	4
	Ensembles als HF	0	0	0	0	0	0	8	8
	Sonstige Hauptfächer	0	0	0	0	0	0	0	0
	Ergänzungsfach als HF	0	1	1	0	0	0	11	12
				32			85		149
Gesamt-Hauptfächer		81	252	333	784	81	865	134	1332

* Kombiniertes Unterrichts mit einem anderen Hauptfach

Leistungsstufen

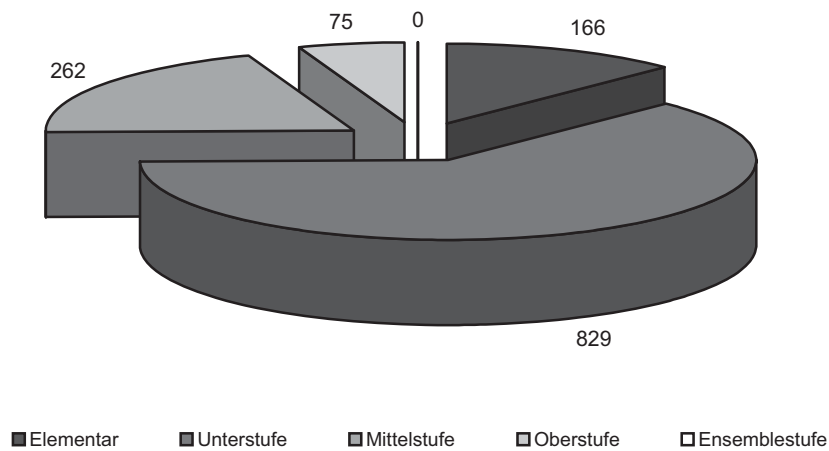

Leistungsstufen (Fächerzahl)

Leistungsstufe	Anzahl
Elementar	166
Unterstufe	829
Mittelstufe	262
Oberstufe	75
Ensemblestufe	0
Gesamt	1332

Ergänzungsfächer (Fächerzahl)

Musikkunde	183
Ensembles	126
Blasorchester	77
Streichorchester	1
(Schüler-)Chor	31
Sonstige Ergänzungsfächer	4
Gesamt Ergänzungsfächer	422

Wettbewerbe (Schülerzahl)

Bezeichnung	Teilnehmer
Prima La Musica Landeswettbewerb	25
Prima La Musica Bundeswettbewerb	3
Musik in kleinen Gruppen	0
Jugendblasorchesterwettbewerb	0
sonstige Wettbewerbe	0

Alter (Schülerzahl)

	männlich	weiblich	Summe
3 bis 5	12	26	38
6 bis 10	102	173	275
11 bis 15	267	351	618
16 bis 24	104	90	194
über 24	64	85	149

Übertrittsprüfungen (Fächerzahl)

Hauptfach	U in M	M in O	Ab-schluss	Gesamt
Akkordeon	1	0	0	1
Blockflöte	2	0	0	2
Dirigieren	0	3	0	3
E-Gitarre	1	0	0	1
Fagott	1	0	0	1
Flügelhorn	2	0	0	2
Gesang & Stimme	2	0	0	2
Gitarre	13	1	0	14
Hackbrett	2	2	0	4
Klarinette	15	10	1	26
Klavier	11	3	0	14
Kontrabass	1	0	0	1

Hauptfach	U in M	M in O	Ab-schluss	Gesamt
Oboe	2	0	0	2
Posaune	2	1	0	3
Querflöte	28	8	0	36
Saxophon	9	6	0	15
Schlagwerk	12	3	0	15
steir. Harmonika	3	0	0	3
Tenorhorn	6	2	0	8
Trompete	4	7	1	12
Tuba	2	1	0	3
Violine	1	0	0	1
Waldhorn	7	1	2	10
Zither	2	0	0	2

Veranstaltungen

Interne Vorspiele	87	Schulkonzerte (Semester-, Schluss-, Preisträger-Konzerte)	14
Prüfungskonzerte	16	Konzerte in Zusammen- arbeit mit Vereinen/ Schulen	20
Auftritte in Kirchen	22	sonst. Konzerte/Auftritte	14

Kommentar

Schwerpunkt der Ausbildung im Schuljahr 08/09:

Im Schuljahr 2008/09 wurden 1332 Fächer unterrichtet. CA. 50% der SchülerInnen werden an Blasmusikrelevanten Instrumenten unterrichtet. Die Qualität des Unterrichts ist unter anderem am Erfolg des Jugendblasorchesters, welches sich nun schon zum zweiten mal zum JBO Bundeswettbewerb qualifizieren konnte.

Im Streicherbereich ist eine stetige Zunahme an Schülern zu erkennen. Dies bietet nun auch die Möglichkeit in einem Kinder - und Jugendstreichorchester zu musizieren.

Im Bereich der Volksmusik gibt es immer mehr junge interessierte SchülerInnen.

Einen enormen Andrang gibt es im Bereich Jazz und Populärmusik.

Der in diesem Schuljahr neu installierte Musikschulchor konnte in drei Konzerten auf sehr hohem Niveau die Qualität der Gesangsausbildung eindrucksvoll unter Beweis stellen.

Ein weiterer Schwerpunkt an der LMS Landeck ist die musikalische Grundausbildung.

Öffentlichkeitsarbeit:

Die LMS Landeck veranstaltet in einem Schuljahr ca. 150 Konzerte. Neben Chorprojekten, Orchesterkonzerten, Klassenabenden, Ensemble und Solistenkonzerten, Rockkonzerten, die in allen Orten des Bezirks Landeck stattfinden, wurde dieses Jahr ein Schlusskonzert im Stadtsaal Landeck veranstaltet. Die positive Zusammenarbeit mit den Festwochen der Stadt Landeck ermöglichte, dass drei Workshops mit internationalen MusikerInnen nur für Schüler der LMS Landeck organisiert werden konnten.

Zu den Statistiken:

Die Entwicklung in der Fächerstruktur ist sehr positiv zu sehen. Erfreulich ist, dass die Schülerzahl bei „Mangelinstrumenten“ stetig steigt. Im Bereich EMI konnte die Schülerzahl, gesteigert werden. In diesem Bereich sollte es in den nächsten Jahren eine Steigerung um ca. 20% geben.

MSL Luis Sprenger

Landesmusikschule **Lienzer Talboden**

Anschrift: Messinggasse 24
9900 Lienz

Leitung: Mag. Dr. Martin Brunner

Telefon: 04852 / 62864

Sekretariat: Elfriede Brunner

E-Mail: lienz@lms.tsn.at

Internet: www.musikschulen.at/lienz



	Hauptfächer	E1	E2	Einzel	G2/M2	G3/M3	Gruppen	Ens./ K./M4	Gesamt Schüler
Elementar	Kindersingen	0	0	0	0	0	0	0	0
	Kindertanz / Ballett	0	0	0	0	0	0	0	0
	Musik. Früherz. (MFE)	0	0	0	0	0	0	54	54
	Musik. Grundausb. (MGA)	0	0	0	0	0	0	0	0
				0			0		54
Holz	Blockflöte	0	8	8	16	0	16	0	24
	Alt-, Tenor-, Baßblockflöte	0	0	0	0	0	0	0	0
	Querflöte	8	16	24	36	3	39	0	63
	Oboe	3	2	5	0	0	0	0	5
	Fagott	4	0	4	0	0	0	0	4
	Klarinette	15	10	25	42	9	51	0	76
	Saxophon	3	16	19	36	0	36	3	58
				85			142		230
Blech	Trompete	11	17	28	39 *	0	39	0	67
	Flügelhorn	2	3	5	15 *	0	15	0	20
	Waldhorn	6	3	9	8	0	8	0	17
	Posaune	3	4	7	6	0	6	0	13
	Tenorhorn	0	5	5	6	3	9	0	14
	Tuba	0	2	2	2	0	2	0	4
				56			79		135
Tasten	Klavier	22	12	34	83 *	0	83	0	117
	Cembalo	0	0	0	0	0	0	0	0
	Akkordeon	3	1	4	4	0	4	0	8
	Orgel	2	1	3	1 *	0	1	0	4
	steir. Harmonika	0	11	11	18	0	18	0	29
				52			106		158
Sireicher	Violine	6	4	10	26	0	26	0	36
	Viola	0	0	0	0	0	0	0	0
	Violoncello	3	5	8	2	0	2	0	10
	Kontrabass	3	1	4	2	0	2	0	6
				22			30		52
Saiten	E-Bass	1	0	1	3 *	0	3	0	4
	E-Gitarre	0	5	5	6	0	6	0	11
	Gitarre	4	19	23	61 *	18	79	0	102
	Hackbrett	1	3	4	6	0	6	0	10
	Harfe	1	2	3	4	0	4	0	7
	Zither	2	7	9	2	0	2	1	12
				45			100		146
Ges.	Gesang & Stimme - Solo	0	0	0	0	0	0	0	0
	Gesang & Stimme - Stimmbildung	3	13	16	22	9	31	2	49
				16			31		49
Sonstige	Schlagwerk	3	10	13	38	3	41	0	54
	Bewegung & Tanz	0	0	0	0	0	0	0	0
	Keyboard	0	1	1	0	0	0	0	1
	Coaching	0	0	0	0	0	0	22	22
	Ensembleleitung / Dirigieren	0	0	0	0	0	0	2	2
	Ensembles als HF	0	0	0	24	3	27	1	28
	Sonstige Hauptfächer	0	0	0	0	0	0	0	0
	Ergänzungsfach als HF	0	0	0	0	0	0	0	0
				14			68		107
Gesamt-Hauptfächer		109	181	290	508	48	556	85	931

* Kombiniertes Unterrichts mit einem anderen Hauptfach

Leistungsstufen

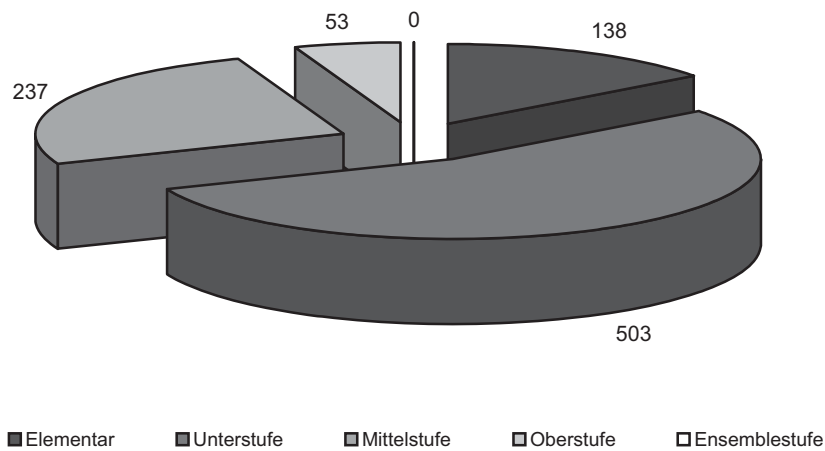

Leistungsstufen (Fächerzahl)	
Leistungsstufe	Anzahl
Elementar	138
Unterstufe	503
Mittelstufe	237
Oberstufe	53
Ensemblestufe	0
Gesamt	931

Ergänzungsfächer (Fächerzahl)	
Musikkunde	124
Ensembles	101
Blasorchester	36
Streicherorchester	20
(Schüler-)Chor	2
Sonstige Ergänzungsfächer	0
Gesamt Ergänzungsfächer	283

Wettbewerbe (Schülerzahl)	
Bezeichnung	Teilnehmer
Prima La Musica Landeswettbewerb	12
Prima La Musica Bundeswettbewerb	6
Musik in kleinen Gruppen	0
Jugendblasorchesterwettbewerb	36
sonstige Wettbewerbe	3

Alter (Schülerzahl)			
	männlich	weiblich	Summe
3 bis 5	6	12	18
6 bis 10	103	141	244
11 bis 15	164	227	391
16 bis 24	55	51	106
über 24	32	83	115

Übertrittsprüfungen (Fächerzahl)									
Hauptfach	U in M	M in O	Ab-schluss	Gesamt	Hauptfach	U in M	M in O	Ab-schluss	Gesamt
Blockflöte	1	0	0	1	Klavier	12	2	0	14
E-Bass	1	0	0	1	Kontrabass	1	0	0	1
Ensembleleitung	0	1	0	1	Posaune	2	0	0	2
Fagott	1	0	0	1	Querflöte	15	7	1	23
Flügelhorn	5	0	0	5	Saxophon	7	6	1	14
Ges. & St. - Solo	3	0	0	3	Schlagwerk	11	0	0	11
Ges. & St. - Stimmb.	1	2	0	3	steir. Harmonika	11	0	0	11
Gitarre	6	0	0	6	Trompete	5	5	1	11
Hackbrett	2	0	0	2	Tuba	2	0	0	2
Harfe	1	0	0	1	Violine	5	0	0	5
Jazz- & Popularmus.	2	0	0	2	Waldhorn	3	0	0	3
Klarinette	13	10	0	23					

Veranstaltungen

Interne Vorspiele	42	Schulkonzerte (Semester-, Schluss-, Preisträger-Konzerte)	12
Prüfungskonzerte	1	Konzerte in Zusammen- arbeit mit Vereinen/ Schulen	
Auftritte in Kirchen	8	sonst. Konzerte/Auftritte	6

Kommentar

Schwerpunkt der Ausbildung im Schuljahr 08/09:

Die LMS Lienzer Talboden ist eine Schwerpunktschule. Alle Mangelfächer werden angeboten. Die einzelnen Fachbereiche sind gut ausgebaut. Im Bereich „Tiefes Blech“ konnte in den vergangenen Jahren die Schüleranzahl deutlich angehoben werden. Im Fachgebiet „Streichinstrumente“ wurde nach sinkenden bzw. stagnierenden Schülerzahlen eine Trendumkehr erreicht. Während die Ausbildungsmöglichkeiten in den Bereichen „Musikalische Früherziehung“ gut angenommen werden, bleibt das Fach „Kindersingen“ ein Sorgenkind. Es wird aber auch dort versucht durch Jugendsingprojekte Kinder und Jugendliche fürs Singen zu begeistern.

Öffentlichkeitsarbeit:

Die einzelnen Musikstile sind an der Musikschule gut vertreten. Neben dem stets präsenten klassischen Bereich ist die Volksmusikabteilung bei allen Konzerten gut vertreten. Die Populärmusikabteilung veranstaltete mit ihren Ensembles Rock-Band, Jazz-Band und der Big Band wieder eigene Konzerte. Im Blasmusikbereich beteiligte sich das Jugendblasorchester Junge Harmonie Osttirol und das Jugendblasorchester der LMS Lienzer Talboden am Landeswettbewerb in St. Johann. Erfolgreich waren die 14 Schülerinnen und Schüler beim Landeswettbewerb „Prima la Musica“. Davon nahmen 6 TeilnehmerInnen aus den Bereichen Oboe Klarinette, Fagott Horn, Schlagzeug und Klavier beim Bundeswettbewerb erfolgreich teil. Beim 18. Alpenländischen Volksmusikwettbewerb wurden eine Solistin und ein Duo ausgezeichnet. Die 12 Musikschulkonzerte, 42 Klassenabende und 14 Umrahmungen belegen die gute Öffentlichkeitsarbeit der LMS Lienzer Talboden.

Zu den Statistiken:

Die 143 Übertrittsprüfungen dokumentieren den geordneten Ablauf des Ausbildungssystems. Von den 3 Abschlussprüfungen legten 2 diese Prüfung mit ausgezeichnetem und 1 Schülerin mit sehr gutem Erfolg ab. 3 SchülerInnen legten die Jungmusiker- und Musikerleistungsabzeichenprüfung in Gold erfolgreich ab. Wegen der nicht allzu großen Warteliste ist der hohe Erwachsenenanteil vertretbar.

MSL Mag. Dr. Martin Brunner

Landesmusikschule **Matrei - Iseltal**

Anschrift: Tauerntalstrasse 8
9971 Matrei in Osttirol

Leitung: Johann Mair

Telefon: 04875 / 5490

Sekretariat: Bettina Rainer

E-Mail: matrei.i.o@lms.tsn.at

Internet: www.musikschulen.at/matrei



	Hauptfächer	E1	E2	Einzel	G2/M2	G3/M3	Gruppen	Ens./ K./M4	Gesamt Schüler
Elementar	Kindersingen	0	0	0	0	0	0	0	0
	Kindertanz / Ballett	0	0	0	0	0	0	0	0
	Musik. Früherz. (MFE)	0	0	0	0	0	0	14	14
	Musik. Grundausb. (MGA)	0	0	0	0	0	0	0	0
				0			0		14
Holz	Blockflöte	0	4	4	18	21	39	0	43
	Alt-, Tenor-, Baßblockflöte	0	1	1	0	0	0	0	1
	Querflöte	3	13	16	22	6	28	0	44
	Oboe	6	0	6	0	0	0	0	6
	Fagott	0	2	2	0	0	0	0	2
	Klarinette	2	33	35	2	3	5	0	40
	Saxophon	7	15	22	0	0	0	0	22
				86			72		158
Blech	Trompete	1	8	9	30	3	33	0	42
	Flügelhorn	1	2	3	6	0	6	0	9
	Waldhorn	0	10	10	6	0	6	0	16
	Posaune	0	5	5	2	0	2	0	7
	Tenorhorn	0	4	4	8	0	8	0	12
	Tuba	0	4	4	0	0	0	0	4
				35			55		90
Tasten	Klavier	6	23	29	14	3	17	0	46
	Cembalo	0	0	0	0	0	0	0	0
	Akkordeon	0	2	2	0	0	0	0	2
	Orgel	0	1	1	0	0	0	0	1
	steir. Harmonika	3	21	24	10	0	10	0	34
				56			27		83
Sireicher	Violine	6	10	16	20	0	20	0	36
	Viola	0	0	0	0	0	0	0	0
	Violoncello	0	2	2	2	0	2	0	4
	Kontrabass	1	1	2	2	0	2	0	4
				20			24		44
Saiten	E-Bass	0	0	0	0	0	0	0	0
	E-Gitarre	0	0	0	8	6	14	0	14
	Gitarre	3	14	17	18	33	51	26	94
	Hackbrett	0	7	7	10	0	10	0	17
	Harfe	0	8	8	0	0	0	0	8
	Zither	3	2	5	0	0	0	0	5
				37			75		138
Ges.	Gesang & Stimme - Solo	0	1	1	0	0	0	0	1
	Gesang & Stimme - Stimmbildung	0	6	6	0	6	6	4	16
				7			6		17
Sonstige	Schlagwerk	0	3	3	28	6	34	0	37
	Bewegung & Tanz	0	0	0	0	0	0	0	0
	Keyboard	0	0	0	8	3	11	0	11
	Coaching	0	0	0	0	0	0	0	0
	Ensembleleitung / Dirigieren	0	1	1	0	0	0	0	1
	Ensembles als HF	0	0	0	0	0	0	0	0
	Sonstige Hauptfächer	0	0	0	0	0	0	0	0
	Ergänzungsfach als HF	0	0	0	0	0	0	0	0
				4			45		49
Gesamt-Hauptfächer		42	203	245	214	90	304	44	593

Leistungsstufen

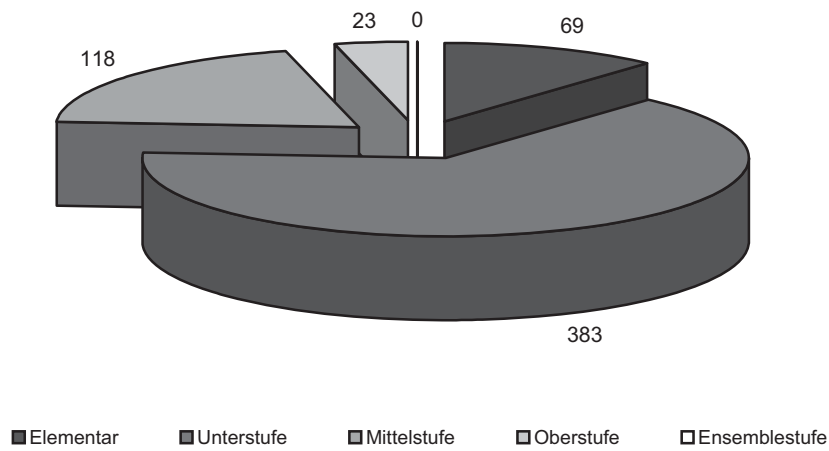

Leistungsstufen (Fächerzahl)	
Leistungsstufe	Anzahl
Elementar	69
Unterstufe	383
Mittelstufe	118
Oberstufe	23
Ensemblestufe	0
Gesamt	593

Ergänzungsfächer (Fächerzahl)	
Musikkunde	107
Ensembles	24
Blasorchester	54
Streichorchester	27
(Schüler-)Chor	16
Sonstige Ergänzungsfächer	1
Gesamt Ergänzungsfächer	229

Wettbewerbe (Schülerzahl)	
Bezeichnung	Teilnehmer
Prima La Musica Landeswettbewerb	3
Prima La Musica Bundeswettbewerb	0
Musik in kleinen Gruppen	0
Jugendblasorchesterwettbewerb	0
sonstige Wettbewerbe	0

Alter (Schülerzahl)			
	männlich	weiblich	Summe
3 bis 5	0	1	1
6 bis 10	41	103	144
11 bis 15	107	171	278
16 bis 24	33	52	85
über 24	18	34	52

Übertrittsprüfungen (Fächerzahl)									
Hauptfach	U in M	M in O	Ab-schluss	Gesamt	Hauptfach	U in M	M in O	Ab-schluss	Gesamt
Blockflöte	2	0	0	2	Querflöte	5	3	1	9
Flügelhorn	0	2	0	2	Saxophon	1	1	2	4
Gitarre	4	1	0	5	Schlagwerk	6	1	0	7
Hackbrett	1	0	0	1	steir. Harmonika	2	1	0	3
Keyboard	4	0	0	4	Tenorhorn	4	1	0	5
Klarinette	11	4	0	15	Trompete	7	3	0	10
Oboe	0	1	1	2	Violine	3	3	0	6
Posaune	1	0	0	1	Waldhorn	3	2	0	5
Gesang & Stimme	1	0	0	1	Zither	2	0	0	2
Fagott	0	1	0	1	Klavier	4	1	0	5

Veranstaltungen

Interne Vorspiele	52	Schulkonzerte (Semester-, Schluss-, Preisträger-Konzerte)	6
Prüfungskonzerte	9	Konzerte in Zusammenarbeit mit Vereinen/Schulen	1
Auftritte in Kirchen	32	sonst. Konzerte/Auftritte	23

Kommentar

Schwerpunkt der Ausbildung im Schuljahr 08/09:

Im zweijährigen Rhythmus wird an unserer Landesmusikschule das Jugendblasorchester als Schwerpunkt Projekt durchgeführt. Im Teamteaching der Kollegen Klemens Bstieler und Fritz Köck wurden zwei Konzerte und die Teilnahme am Jugendblasorchesterwettbewerb durchgeführt. Im Streicherbereich wurden zwei Konzerte einstudiert und abgehalten. Das Weihnachtskonzert mit Beteiligung des Musikschulchores hat mittlerweile schon Tradition. Beim Schlusskonzert wurden zwei Werke mit Kammerorchester und vier Matreier Chören aufgeführt. Im Team mit Sonja Theresiak, Ihren StreicherkollegInnen und Musikschulleiter Mair wird dieses Orchester betreut. Auch das „Keep on Grooving“ Konzert ist ein Fixpunkt in unserem Musikschuljahr. Heuer wurden Solisten und Ensembles aus vielen Instrumentalklassen von der Schulband unter der Leitung von Ulrich Santner begleitet.

Öffentlichkeitsarbeit:

Die Bewerbung für unsere Konzerte hat seit zwei Jahren ein einheitliches Erscheinungsbild. Durch den Hauptsponsor für die Werbung können wir uns professionelle Plakate im Vierfarbdruck leisten, die das Corporate Design des Musikschulwerkes eins zu eins umsetzen. Alle unsere Veranstaltungen werden in den Regionalmedien und im Regionalradio sowie durch Postwürfe in den einzelnen Gemeinden oder im ganzen Sprengel beworben. Erstmals haben wir heuer eine vierseitige Broschüre zur Neuanmeldung an alle Haushalte unseres Musikschulsprengels gesendet. In dieser Broschüre waren alle relevanten Informationen zur Neuanmeldung sowie über den Stand der Wartelisten und die Kriterien zur Aufnahme in das Musikschulwerk angeführt. Das positive Echo war überwältigend. Ein Höhepunkt ist jedes Jahr auch die Urkundenverleihung welche im festlichen Rahmen stattfindet. Alle Schülerinnen und Schüler die eine Über- oder Abschlussprüfung absolviert haben, werden persönlich zu dieser Urkundenverleihung eingeladen. Die vielen Auftritte unserer MusikschülerInnen in der Öffentlichkeit sind natürlich die beste Art der Werbung.

Zu den Statistiken:

Im Elementarbereich konnten wir im vergangenen Schuljahr gute Öffentlichkeitsarbeit leisten. Die Früchte dieser Arbeit ernten wir im laufenden Schuljahr, da sich die Schülerzahl in diesem Bereich verdreifachen wird. Die Verteilung nach den Leistungsstufen ist nach wie vor harmonisch und für unsere ländliche Lage typisch. Die vielen E2 Einheiten erklären sich durch die dislozierte Lage vieler SchülerInnen und den unterschiedlichen Ausbildungsstand. Die wenigen E1 Stunden resultieren aus der hohen Auslastung der zur Verfügung stehenden Stunden von 1,78 SchülerInnen pro erteilte Unterrichtsstunde und einer Schülerauslastung von rund 47 Schülern je Dienstposten. Insgesamt betreuten wir an unserer Landesmusikschule im letzten Schuljahr 4,9% der Bevölkerung unseres Musikschulsprengels.

MSL Johann Mair

Landesmusikschule Ötztal

Anschrift: Oberlängenfeld 25
6444 Längenfeld

Leitung: Tobias Lämmle

Telefon: 05253 / 6222

Sekretariat: Theresia Schmid

E-Mail: oetztal@lms.tsn.at

Internet: www.musikschulen.at/oetztal



	Hauptfächer	E1	E2	Einzel	G2/M2	G3/M3	Gruppen	Ens./ K./M4	Gesamt Schüler
Elementar	Kindersingen	0	0	0	0	0	0	0	0
	Kindertanz / Ballett	0	0	0	0	0	0	0	0
	Musik. Früherz. (MFE)	0	0	0	0	0	0	61	61
	Musik. Grundausb. (MGA)	0	0	0	0	0	0	0	0
				0			0		61
Holz	Blockflöte	0	2	2	6	9	15	20	37
	Alt-, Tenor-, Baßblockflöte	0	1	1	0	0	0	0	1
	Querflöte	19	4	23	18	6	24	0	47
	Oboe	0	2	2	0	0	0	0	2
	Fagott	0	2	2	0	0	0	0	2
	Klarinette	6	9	15	19 *	6	25	0	40
	Saxophon	3	8	11	9 *	0	9	0	20
				56			73		149
Blech	Trompete	20	3	23	9 *	0	9	0	32
	Flügelhorn	8	0	8	1 *	0	1	0	9
	Waldhorn	2	1	3	2	3	5	0	8
	Posaune	4	6	10	8	0	8	2	20
	Tenorhorn	8	4	12	6	0	6	0	18
	Tuba	1	2	3	2	0	2	0	5
				59			31		92
Tasten	Klavier	6	16	22	20	9	29	0	51
	Cembalo	0	0	0	0	0	0	0	0
	Akkordeon	1	3	4	4	0	4	0	8
	Orgel	4	1	5	6	0	6	0	11
	steir. Harmonika	2	9	11	18	0	18	0	29
				42			57		99
Sireicher	Violine	12	7	19	10	0	10	2	31
	Viola	0	0	0	0	0	0	0	0
	Violoncello	1	0	1	4	0	4	0	5
	Kontrabass	0	1	1	0	0	0	0	1
				21			14		37
Saiten	E-Bass	0	0	0	0	0	0	0	0
	E-Gitarre	2	1	3	4	0	4	0	7
	Gitarre	2	11	13	26	33	59	12	84
	Hackbrett	1	1	2	10	2 *	12	0	14
	Harfe	1	2	3	6	1 *	7	0	10
	Zither	0	0	0	4	0	4	0	4
				21			86		119
Ges.	Gesang & Stimme - Solo	0	0	0	0	0	0	0	0
	Gesang & Stimme - Stimmbildung	2	4	6	6	6	12	7	25
				6			12		25
Sonstige	Schlagwerk	5	8	13	34	9	43	4	60
	Bewegung & Tanz	0	0	0	0	0	0	0	0
	Keyboard	0	0	0	0	0	0	0	0
	Coaching	0	0	0	0	0	0	15	15
	Ensembleleitung / Dirigieren	0	0	0	0	0	0	5	5
	Ensembles als HF	0	0	0	0	0	0	0	0
	Sonstige Hauptfächer	0	0	0	0	0	0	0	0
	Ergänzungsfach als HF	0	0	0	0	0	0	1	1
				13			43		81
Gesamt-Hauptfächer		110	108	218	232	84	316	129	663

* Kombiniertes Unterrichts mit einem anderen Hauptfach

Leistungsstufen

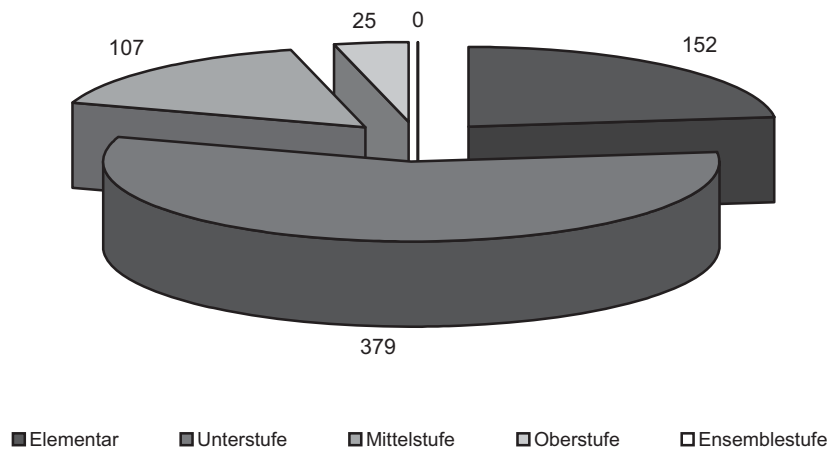

Leistungsstufen (Fächerzahl)	
Leistungsstufe	Anzahl
Elementar	152
Unterstufe	379
Mittelstufe	107
Oberstufe	25
Ensemblestufe	0
Gesamt	663

Ergänzungsfächer (Fächerzahl)	
Musikkunde	93
Ensembles	111
Blasorchester	90
Streicherorchester	17
(Schüler-)Chor	0
Sonstige Ergänzungsfächer	0
Gesamt Ergänzungsfächer	311

Wettbewerbe (Schülerzahl)	
Bezeichnung	Teilnehmer
Prima La Musica Landeswettbewerb	22
Prima La Musica Bundeswettbewerb	5
Musik in kleinen Gruppen	0
Jugendblasorchesterwettbewerb	90
sonstige Wettbewerbe	5

Alter (Schülerzahl)			
	männlich	weiblich	Summe
3 bis 5	6	16	22
6 bis 10	67	146	213
11 bis 15	93	130	223
16 bis 24	34	48	82
über 24	49	48	97

Übertrittsprüfungen (Fächerzahl)									
Hauptfach	U in M	M in O	Ab-schluss	Gesamt	Hauptfach	U in M	M in O	Ab-schluss	Gesamt
Akkordeon	1	0	0	1	Posaune	2	2	0	4
Blockflöte - Alt	1	0	0	1	Querflöte	4	0	0	4
Flügelhorn	1	2	0	3	Saxophon	2	5	0	7
Gitarre	11	0	0	11	Schlagwerk	9	4	0	13
Hackbrett	1	1	0	2	steir. Harmonika	1	1	0	2
Harfe	2	0	0	2	Tenorhorn	2	5	0	7
Klarinette	11	4	1	16	Trompete	1	3	0	4
Klavier	1	1	0	2	Violine	2	1	0	3
Orgel	3	0	0	3	Violoncello	2	0	0	2

Veranstaltungen

Interne Vorspiele	41	Schulkonzerte (Semester-, Schluss-, Preisträger-Konzerte)	6
Prüfungskonzerte	7	Konzerte in Zusammen- arbeit mit Vereinen/ Schulen	6
Auftritte in Kirchen	35	sonst. Konzerte/Auftritte	19

Kommentar

Schwerpunkt der Ausbildung im Schuljahr 08/09:

Besonders ausgeprägt sind an der LMS-Ötztal die Fachgruppen Holz- und Blechbläser, sowie Schlagwerk. Um eine nahtlose Ausbildungsstruktur zu gewährleisten fördern wir die jungen MusikerInnen mit größeren Ensembles und Orchestern in jeder Ausbildungsstufe. So gibt es ein „Unterstufenblasorchester“, ein Jugendblasorchester, eine Brass Band sowie einen Klarinettenchor. Weiters sind 2 Streichorchester im Aufbau und freuen sich großer Beliebtheit. Unser Ziel ist es, Lerninhalte im Zusammenspiel zu festigen und die Freude am Musizieren zu wecken und weiterzugeben. Der Bereich MFE und Kindersingen soll weiter ausgebaut und gefördert werden. Leider konnte der „Kinderchor“ in diesem Schuljahr nicht stattfinden, da zu Schulbeginn keine adäquate Lehrkraft gefunden werden konnte. Dieses Fach ist für das nächste Schuljahr wieder vorgesehen.

Öffentlichkeitsarbeit:

Das Projekt „1001 Weihnachtlied für Licht ins Dunkel“ hat auch dieses Jahr große Wirkung erzielt, was die mediale Präsenz und die Spendenbereitschaft betrifft.

Die gesamte Schule mit allen Fachgruppen war beteiligt und hat sich in 3 Konzerten sehr gut präsentiert. Weiters sind wir bemüht, für alle Instrumentengruppen mindestens ein Konzerthighlight zu organisieren. Besonders erfolgreich war das Lehrerkonzert, das Volksmusikkonzert in Zusammenarbeit mit dem „Herbert Pixner Trio“, die jährliche Instrumentenvorstellung, das Blasorchester, sowie das Streichorchesterkonzert und ein Kirchenkonzert.

Einen sehr schönen Abschluss im Konzertreigen der LMS-Ötztal bildete das Musical „The sound of music“, welches auf vielfachen Wunsch im kommenden Herbst nochmals aufgeführt werden soll.

Zu den Statistiken:

- **Fächerbelegung:** Leider fehlt im heurigen Schuljahr der Kinderchor (minus 20 SchülerInnen).
- Steigende Tendenz im Vergleich zum Vorjahr bei: Violine, Tiefes Blech, Waldhorn
- Fallende Tendenz im Vergleich zum Vorjahr bei: Blockflöte, Trompete (viele Abmeldungen), Stimmbildung
- **Alter:** Ideal und wünschenswert wäre eine höhere Anzahl im Alter von 3-5 Jahren
- **Leistungsstufen:** sehr erfreulich ist die deutlich gestiegene Anzahl der Schüler in der Oberstufe
- **Wettbewerbe:** Prima la musica: Größte Anzahl an Preisen in der bisherigen Geschichte der Schule
- **Übertrittsprüfungen:** auffällig viele Prüfungen in den Fächern Klarinette/Saxophon, Gitarre, Tenorhorn/Posaune und Schlagwerk. Sehr erfreulich ist die hohe Anzahl an 2. Übertrittsprüfungen im Fach Tenorhorn und Posaune.

Landesmusikschule Pitztal

Anschrift: Georg Matthäus Vischer Platz 37
6473 Wenns

Leitung: Rudolf Cehtl

Telefon: 05414 / 86957

Sekretariat: Sigrid Hellrigl

E-Mail: pitztal@lms.tsn.at



	Hauptfächer	E1	E2	Einzel	G2/M2	G3/M3	Gruppen	Ens./ K./M4	Gesamt Schüler
Elementar	Kindersingen	0	0	0	0	0	0	5	5
	Kindertanz / Ballett	0	0	0	0	0	0	0	0
	Musik. Früherz. (MFE)	0	0	0	0	0	0	20	20
	Musik. Grundausb. (MGA)	0	0	0	2	0	2	19	21
				0			2		46
Holz	Blockflöte	0	1	1	4	6	10	0	11
	Alt-, Tenor-, Baßblockflöte	0	0	0	0	0	0	0	0
	Querflöte	4	1	5	14	0	14	4	23
	Oboe	0	0	0	0	0	0	0	0
	Fagott	1	0	1	0	0	0	0	1
	Klarinette	4	2	6	10	0	10	0	16
	Saxophon	4	2	6	2	0	2	0	8
				19			36		59
Blech	Trompete	1	4	5	13 *	0	13	5	23
	Flügelhorn	1	2	3	1 *	0	1	0	4
	Waldhorn	0	4	4	2	0	2	0	6
	Posaune	2	3	5	1 *	2 *	3	0	8
	Tenorhorn	0	3	3	1 *	1 *	2	0	5
	Tuba	1	1	2	0	0	0	0	2
				22			21		48
Tasten	Klavier	10	14	24	6	0	6	0	30
	Cembalo	0	0	0	0	0	0	0	0
	Akkordeon	0	3	3	2	0	2	3	8
	Orgel	0	2	2	0	0	0	0	2
	steir. Harmonika	1	6	7	8	3	11	0	18
				36			19		58
Sireicher	Violine	0	5	5	8	0	8	0	13
	Viola	0	0	0	0	0	0	0	0
	Violoncello	0	4	4	2	0	2	0	6
	Kontrabass	0	0	0	0	0	0	0	0
				9			10		19
Saiten	E-Bass	0	0	0	1 *	3	4	0	4
	E-Gitarre	1	0	1	3 *	7 *	10	0	11
	Gitarre	0	8	8	10	17 *	27	0	35
	Hackbrett	0	3	3	4	0	4	0	7
	Harfe	0	0	0	0	0	0	0	0
	Zither	0	1	1	2	0	2	0	3
				13			47		60
Ges.	Gesang & Stimme - Solo	1	0	1	0	0	0	0	1
	Gesang & Stimme - Stimmbildung	1	24	25	10	3	13	20	58
				26			13		59
Sonstige	Schlagwerk	2	6	8	10	3	13	0	21
	Bewegung & Tanz	0	0	0	0	0	0	0	0
	Keyboard	0	0	0	6	12	18	0	18
	Coaching	0	0	0	0	0	0	22	22
	Ensembleleitung / Dirigieren	0	0	0	0	0	0	1	1
	Ensembles als HF	0	0	0	0	0	0	4	4
	Sonstige Hauptfächer	0	0	0	0	0	0	1	1
	Ergänzungsfach als HF	0	0	0	0	0	0	0	0
				8			31		67
Gesamt-Hauptfächer		34	99	133	122	57	179	104	416

* Kombiniertes Unterrichts mit einem anderen Hauptfach

Leistungsstufen

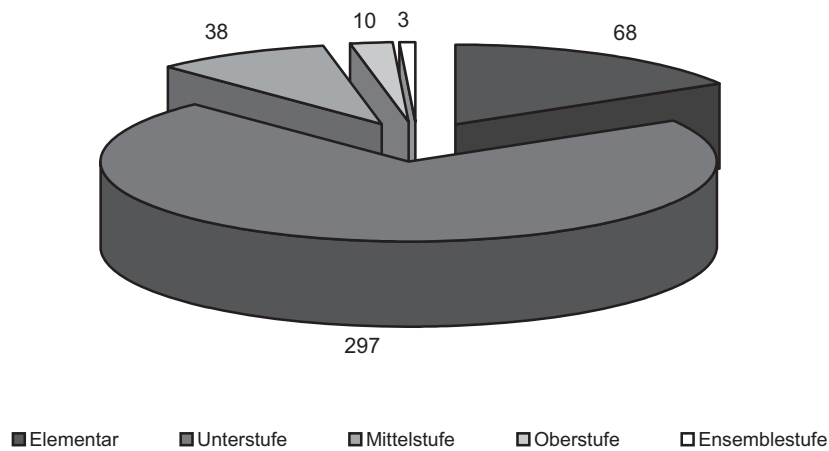

Leistungsstufen (Fächerzahl)	
Leistungsstufe	Anzahl
Elementar	68
Unterstufe	297
Mittelstufe	38
Oberstufe	10
Ensemblestufe	3
Gesamt	416

Ergänzungsfächer (Fächerzahl)	
Musikkunde	35
Ensembles	28
Blasorchester	9
Streicherorchester	3
(Schüler-)Chor	28
Sonstige Ergänzungsfächer	7
Gesamt Ergänzungsfächer	110

Wettbewerbe (Schülerzahl)	
Bezeichnung	Teilnehmer
Prima La Musica Landeswettbewerb	9
Prima La Musica Bundeswettbewerb	0
Musik in kleinen Gruppen	0
Jugendblasorchesterwettbewerb	0
sonstige Wettbewerbe	0

Alter (Schülerzahl)			
	männlich	weiblich	Summe
3 bis 5	4	8	12
6 bis 10	36	72	108
11 bis 15	57	80	137
16 bis 24	29	13	42
über 24	37	55	92

Übertrittsprüfungen (Fächerzahl)									
Hauptfach	U in M	M in O	Ab-schluss	Gesamt	Hauptfach	U in M	M in O	Ab-schluss	Gesamt
Akkordeon	1	0	0	1	Querflöte	5	2	0	7
Fagott	0	1	0	1	Saxophon	2	0	0	2
Ges. & St. - Stimmb.	2	0	0	2	Schlagwerk	4	0	0	4
Gitarre	2	0	0	2	Tenorhorn	1	0	0	1
Hackbrett	1	0	0	1	Trompete	3	2	0	5
Keyboard	4	0	0	4	Tuba	1	0	0	1
Klarinette	1	0	1	2	Waldhorn	0	2	0	2
Klavier	6	2	0	8	Zither	1	0	0	1
Posaune	2	0	0	2					

Veranstaltungen

Interne Vorspiele	36	Schulkonzerte (Semester-, Schluss-, Preisträger-Konzerte)	7
Prüfungskonzerte	4	Konzerte in Zusammen- arbeit mit Vereinen/ Schulen	5
Auftritte in Kirchen	4	sonst. Konzerte/Auftritte	10

Kommentar

Schwerpunkt der Ausbildung im Schuljahr 08/09:

An der Landesmusikschule Pitztal ist durch Zukauf von Kinderinstrumenten für Streicher und im EMP-Bereich ein erster Schwerpunkt erreicht worden. Zum ersten Mal hat die LMS Pitztal das Fach MuKi, aus dem Bereich EMP, mit sehr gutem Anklang angeboten. Ein weiterer Schwerpunkt war natürlich die Umsetzung des neuen Lehrplanes, welcher die Leistungen der Schüler bei der Übertrittsprüfung auf einen landesweit vergleichbaren Standard bringen soll.

Öffentlichkeitsarbeit:

Da die LMS Pitztal regelmäßig Einschaltungen in Gemeindezeitungen tätigt, genießt diese einen hohen Bekanntheits- und Anerkennungsgrad bei der Bevölkerung. Davon bezeugen sicherlich die stets hohen Schülerzahlen und das Interesse an der Musikschule unter Kindern und Erwachsenen. Im SJ 08/09 konnte die Musikschule die neu errichteten Musikschulräume in der Gemeinde Arzl beziehen, wo sich die Schüler und Lehrer auch über einen Vortragsaal freuen können.

Zu den Statistiken:

Die für die LMS Pitztal relativ hohen Schülerzahlen resultieren unter anderem daraus, dass auch die Musikkapellen gerne Registerbetreuungen in Anspruch nehmen. Prozentual gesehen hatten wir im SJ 08/09 eine kleine Steigerung der Schüler im EMP-Bereich und in der Fachgruppe Stimmbildung zu verzeichnen. Sonst ist die Verteilung der Fächer nach Fachgruppen an der LMS Pitztal durchaus mit der landesweiten TMSW Statistik vergleichbar. Die gesamte Anzahl der Übertrittsprüfungen - 45 und eine Abschlussprüfung - zeugen davon, dass sich die Verweildauer der Schüler an der LMS Pitztal vergleichsweise mit anderen Jahren deutlich gebessert hat.

MSL Rudolf Cehl

Landesmusikschule Reutte - Außerfern

Anschrift: Untermarkt 33
6600 Reutte

Leitung: Gotthard Schöpf

Telefon: 05672 / 71400

Sekretariat: Marianne Wörz

E-Mail: reutte@lms.tsn.at

Internet: www.musikschulen.at/reutte



	Hauptfächer	E1	E2	Einzel	G2/M2	G3/M3	Gruppen	Ens./ K./M4	Gesamt Schüler
Elementar	Kindersingen	0	0	0	0	0	0	0	0
	Kindertanz / Ballett	0	0	0	0	0	0	0	0
	Musik. Früherz. (MFE)	0	0	0	0	0	0	126	126
	Musik. Grundausb. (MGA)	0	0	0	0	0	0	0	0
				0			0		126
Holz	Blockflöte	5	3	8	42	69	111	2	121
	Alt-, Tenor-, Baßblockflöte	0	0	0	0	0	0	0	0
	Querflöte	4	8	12	84	30	114	0	126
	Oboe	4	1	5	0	0	0	0	5
	Fagott	1	1	2	0	0	0	0	2
	Klarinette	21	9	30	82	7 *	89	0	119
	Saxophon	6	6	12	30	5 *	35	0	47
				69			349		420
Blech	Trompete	9	5	14	44	17 *	61	0	75
	Flügelhorn	4	3	7	10	7 *	17	0	24
	Waldhorn	4	3	7	20	3	23	0	30
	Posaune	7	2	9	12	10 *	22	0	31
	Tenorhorn	9	1	10	8	8 *	16	0	26
	Tuba	3	2	5	6	0	6	0	11
				52			145		197
Tasten	Klavier	11	25	36	62	30	92	0	128
	Cembalo	0	0	0	0	0	0	0	0
	Akkordeon	2	4	6	18	15	33	0	39
	Orgel	4	0	4	8	0	8	0	12
	steir. Harmonika	1	5	6	16	3	19	0	25
				52			152		204
Sireicher	Violine	3	8	11	22	9	31	4	46
	Viola	0	0	0	0	0	0	0	0
	Violoncello	2	0	2	6	6	12	0	14
	Kontrabass	2	1	3	2	0	2	0	5
				16			45		65
Saiten	E-Bass	1	1	2	4	3	7	0	9
	E-Gitarre	1	2	3	12	3	15	0	18
	Gitarre	9	4	13	72	39	111	15	139
	Hackbrett	0	2	2	6	6	12	0	14
	Harfe	0	0	0	2	3	5	0	5
	Zither	0	0	0	0	0	0	0	0
				20			150		185
Ges.	Gesang & Stimme - Solo	0	0	0	0	0	0	0	0
	Gesang & Stimme - Stimmbildung	7	8	15	16	12	28	1	44
				15			28		44
Sonstige	Schlagwerk	3	1	4	70	6	76	5	85
	Bewegung & Tanz	0	0	0	0	0	0	0	0
	Keyboard	0	0	0	0	0	0	0	0
	Coaching	0	0	0	0	0	0	2	2
	Ensembleleitung / Dirigieren	0	0	0	0	0	0	7	7
	Ensembles als HF	0	0	0	0	0	0	0	0
	Sonstige Hauptfächer	0	0	0	0	0	0	0	0
	Ergänzungsfach als HF	0	0	0	0	0	0	1	1
				4			76		95
Gesamt-Hauptfächer		123	105	228	654	291	945	163	1336

* Kombiniertes Unterrichts mit einem anderen Hauptfach

Leistungsstufen

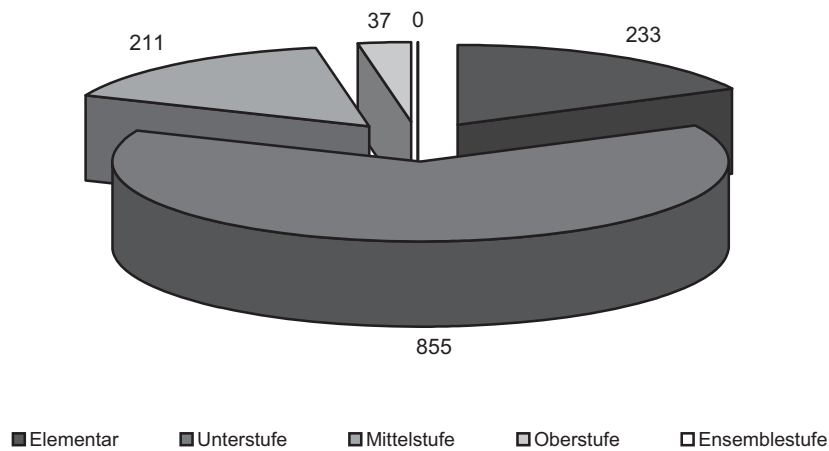

Leistungsstufen (Fächerzahl)	
Leistungsstufe	Anzahl
Elementar	233
Unterstufe	855
Mittelstufe	211
Oberstufe	37
Ensemblestufe	0
Gesamt	1336

Ergänzungsfächer (Fächerzahl)	
Musikkunde	163
Ensembles	210
Blasorchester	273
Streichorchester	66
(Schüler-)Chor	15
Sonstige Ergänzungsfächer	3
Gesamt Ergänzungsfächer	730

Wettbewerbe (Schülerzahl)	
Bezeichnung	Teilnehmer
Prima La Musica Landeswettbewerb	31
Prima La Musica Bundeswettbewerb	2
Musik in kleinen Gruppen	0
Jugendblasorchesterwettbewerb	125
sonstige Wettbewerbe	17

Alter (Schülerzahl)			
	männlich	weiblich	Summe
3 bis 5	32	30	62
6 bis 10	138	198	336
11 bis 15	210	306	516
16 bis 24	67	107	174
über 24	80	105	185

Übertrittsprüfungen (Fächerzahl)									
Hauptfach	U in M	M in O	Ab-schluss	Gesamt	Hauptfach	U in M	M in O	Ab-schluss	Gesamt
Akkordeon	4	0	0	4	Querflöte	14	4	0	18
Blockflöte	3	0	0	3	Saxophon	9	2	1	12
Fagott	1	0	0	1	Schlagwerk	14	1	0	15
Flügelhorn	4	0	0	4	steir. Harmonika	2	0	0	2
Ges. & St. - Stimmb.	8	1	0	9	Tenorhorn	4	0	0	4
Gitarre	6	1	0	7	Trompete	8	0	0	8
Hackbrett	2	0	0	2	Tuba	2	0	0	2
Harfe	2	0	0	2	Violine	2	2	0	4
Klarinette	15	1	4	20	Violoncello	0	2	0	2
Klavier	13	1	0	14	Waldhorn	5	2	1	8
Posaune	0	2	0	2					

Veranstaltungen

Interne Vorspiele	106	Schulkonzerte (Semester-, Schluss-, Preisträger-Konzerte)	21
Prüfungskonzerte	14	Konzerte in Zusammen- arbeit mit Vereinen/ Schulen	20
Auftritte in Kirchen	42	sonst. Konzerte/Auftritte	52

Kommentar

Schwerpunkt der Ausbildung im Schuljahr 08/09:

Bei einer Schülerzahl von mehr als 1.300 gibt es eine breite Schwerpunktsetzung, die sich im Laufe der Jahre als Standard profiliert hat. Das Gemeinschaftsmusizieren als Fundament der Begegnung in der Musikschule, das Miteinander in einer positiven Demonstration nach Außen. Somit wird der Bereich der Blas- und Schlaginstrumente, die den Nachwuchs unserer Musikkapellen fördern, der Bereich Gesang & Stimme, als Förderung unserer Chöre, der Bereich der Streichinstrumente, für die Mitgestaltung der Messfeiern, die Absolvierung von Workshops für Kinder und Erwachsene mit tollen Konzerten, sowie der Volksmusik, im Besonderen für das Familienmusizieren. Somit werden die Bedürfnisse für eine fundamentierte Musikausbildung in der gesamten Region Außerfern im Sinne des Landes, der Marktgemeinde Reutte und der Mitgliedsgemeinden abgedeckt.

Öffentlichkeitsarbeit:

Die Errichtung der neuen Musikschule durch die Marktgemeinde Reutte, mit ihrem Bürgermeister Helmut Wieseneck als großen Befürworter einer Musikausbildung, ermöglicht zahlreiche interne und externe Veranstaltungen, im Besonderen durch den wunderschönen „Lina Thyll Saal“. Damit wird der Stellenwert der Ausbildung bei der gesamten Bevölkerung um einiges gehoben. Durch die tolle Zusammenarbeit aller Lehrkräfte, werden Projekte, Konzerte, Wettbewerbe und Events geschaffen, die in der Öffentlichkeit mit Begeisterung aufgenommen werden und von den Printmedien in der Region aufgezeichnet. Als großen Beitrag zum Gedenkjahr 2009, mit dem Titel: „Geschichte trifft Zukunft“, wurde seitens der Landesmusikschule Reutte-Außerfern ein großartiger Beitrag mit drei Großkonzerten, mit dem Titel „Faszination, traditionelle Blasmusik“ geleistet. Neben den Konzerten in Sonthofen und Reutte, spielte das Wind Music Orchester Reutte auch das Festkonzert zur Eröffnung der Innsbrucker Promenadenkonzerte.

Zu den Statistiken:

- **Leistungsstufen:** Ein Großteil der Schülerinnen und Schüler befinden sich im Elementar und Unterstufenbereich. Durch die ausgezeichneten Lehrkräfte, wird jährlich der Verbleib an der Musikschule gesteigert. Mit 7 Abschlussprüfungen im Schuljahr 2008/09 wird diese Tendenz belegt.
- **Ergänzungsfächer:** Der Schwerpunkt der Musikschule liegt in diesem Bereich, daher auch die große Anzahl an Ergänzungsfächern, als Teil der Musikausbildung.
- **Übertrittsprüfungen:** Der Prozentsatz über die Ablegung von Prüfungen wird laut Statistik kontinuierlich gesteigert, sowie auch einer breiteren Instrumentengruppe zugeordnet.
- **Wettbewerbe:** Ein gesundes Maß an der Teilnahme von Wettbewerben wird von den Lehrkräften als sehr positiv betrachtet, wobei die Blas- und Schlaginstrumente derzeit als Spitzenreiter gelten.
- **Altersstruktur:** Die derzeitige Struktur wird im Sinne der Gegebenheiten umgesetzt und damit einer breiten Öffentlichkeit eine fundamentierte Ausbildung ermöglicht.

Landesmusikschule Schwaz

Anschrift: Lahnbachgasse 2
6130 Schwaz

Leitung: Dr. Sonja Melzer

Telefon: 05242 / 65038

Sekretariat: Gertraud Hupfauf

E-Mail: schwaz@lms.tsn.at



	Hauptfächer	E1	E2	Einzel	G2/M2	G3/M3	Gruppen	Ens./ K./M4	Gesamt Schüler
Elementar	Kindersingen	0	0	0	0	0	0	4	4
	Kindertanz / Ballett	0	0	0	0	0	0	0	0
	Musik. Früherz. (MFE)	0	0	0	0	0	0	73	73
	Musik. Grundausb. (MGA)	0	0	0	0	0	0	0	0
				0			0		77
Holz	Blockflöte	1	14	15	18	3	21	2	38
	Alt-, Tenor-, Baßblockflöte	0	0	0	0	0	0	0	0
	Querflöte	3	16	19	26	6	32	0	51
	Oboe	1	1	2	4	0	4	0	6
	Fagott	1	0	1	0	0	0	0	1
	Klarinette	4	4	8	24	0	24	0	32
	Saxophon	2	6	8	12	0	12	0	20
				53			93		148
Blech	Trompete	1	2	3	19 *	14 *	33	0	36
	Flügelhorn	1	0	1	7 *	1 *	8	0	9
	Waldhorn	2	4	6	4	0	4	0	10
	Posaune	4	2	6	11 *	0	11	0	17
	Tenorhorn	1	2	3	3 *	0	3	0	6
	Tuba	0	0	0	4	0	4	0	4
				19			63		82
Tasten	Klavier	17	35	52	76	0	76	0	128
	Cembalo	0	0	0	0	0	0	0	0
	Akkordeon	4	4	8	10	3	13	0	21
	Orgel	1	2	3	2	0	2	0	5
	steir. Harmonika	0	4	4	16	0	16	0	20
				67			107		174
Sireicher	Violine	2	6	8	28	6	34	0	42
	Viola	1	2	3	0	0	0	0	3
	Violoncello	4	7	11	4	0	4	0	15
	Kontrabass	0	1	1	0	0	0	0	1
				23			38		61
Saiten	E-Bass	1	1	2	6	0	6	0	8
	E-Gitarre	0	4	4	20	0	20	0	24
	Gitarre	8	32	40	88	15	103	1	144
	Hackbrett	2	10	12	6	0	6	2	20
	Harfe	3	10	13	2	0	2	0	15
	Zither	1	1	2	4	0	4	1	7
				73			141		218
Ges.	Gesang & Stimme - Solo	3	0	3	0	0	0	0	3
	Gesang & Stimme - Stimmbildung	6	18	24	20	0	20	13	57
				27			20		60
Sonstige	Schlagwerk	0	22	22	20	0	20	4	46
	Bewegung & Tanz	0	0	0	0	0	0	0	0
	Keyboard	0	7	7	10	0	10	0	17
	Coaching	0	0	0	0	0	0	0	0
	Ensembleleitung / Dirigieren	0	0	0	0	0	0	3	3
	Ensembles als HF	0	0	0	0	0	0	9	9
	Sonstige Hauptfächer	0	0	0	0	0	0	0	0
	Ergänzungsfach als HF	0	0	0	0	0	0	0	0
				29			30		75
Gesamt-Hauptfächer		74	217	291	444	48	492	112	895

* Kombiniertes Unterrichts mit einem anderen Hauptfach

Leistungsstufen

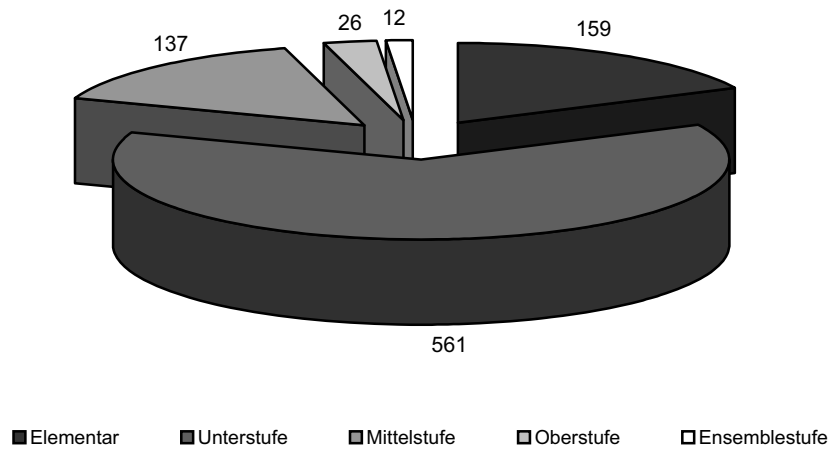

Leistungsstufen (Fächerzahl)	
Leistungsstufe	Anzahl
Elementar	159
Unterstufe	561
Mittelstufe	137
Oberstufe	26
Ensemblestufe	12
Gesamt	895

Ergänzungsfächer (Fächerzahl)	
Musikkunde	66
Ensembles	74
Blasorchester	16
Streichorchester	18
(Schüler-)Chor	37
Sonstige Ergänzungsfächer	4
Gesamt Ergänzungsfächer	215

Wettbewerbe (Schülerzahl)	
Bezeichnung	Teilnehmer
Prima La Musica Landeswettbewerb	11
Prima La Musica Bundeswettbewerb	2
Musik in kleinen Gruppen	0
Jugendblasorchesterwettbewerb	0
sonstige Wettbewerbe	0

Alter (Schülerzahl)			
	männlich	weiblich	Summe
3 bis 5	21	22	43
6 bis 10	90	133	223
11 bis 15	127	190	317
16 bis 24	52	70	122
über 24	43	101	144

Übertrittsprüfungen (Fächerzahl)									
Hauptfach	U in M	M in O	Ab-schluss	Gesamt	Hauptfach	U in M	M in O	Ab-schluss	Gesamt
Blockflöte	1	0	0	1	Klavier	11	3	0	14
E-Gitarre	2	0	0	2	Posaune	3	0	1	4
Ensembleleitung	1	2	0	3	Querflöte	3	5	0	8
Flügelhorn	1	2	0	3	Saxophon	1	2	0	3
Ges. & St. - Solo	0	2	0	2	Schlagwerk	2	2	0	4
Ges. & St. - Stimmb.	1	0	0	1	Tenorhorn	1	1	0	2
Gitarre	11	1	0	12	Trompete	4	3	0	7
Hackbrett	2	0	0	2	Violine	4	0	0	4
Harfe	1	0	0	1	Violoncello	1	2	0	3
Klarinette	2	0	0	2	Waldhorn	1	2	0	3

Veranstaltungen

Interne Vorspiele	54	Schulkonzerte (Semester-, Schluss-, Preisträger-Konzerte)	7
Prüfungskonzerte	0	Konzerte in Zusammen- arbeit mit Vereinen/ Schulen	15
Auftritte in Kirchen	22	sonst. Konzerte/Auftritte	39

Kommentar

Schwerpunkt der Ausbildung im Schuljahr 08/09:

Seit geraumer Zeit wird an der Landesmusikschule Schwaz wert darauf gelegt, dass Chorschulung in allen Altersgruppen einen besonderen Stellenwert hat. Das beginnt im Musikgarten, wo eineinhalb bis dreijährige Kinder mit Begleitperson mit Gesang, Rhythmik usw. beschäftigt werden, anschließend gibt es den Kinderchor, den Mädchenchor Boyz only und Girlz only. Parallel dazu laufen noch die Kurse Musikalische Früherziehung und Musikwerkstatt. In diesen Fächern werden an der LMS Schwaz 103 Schüler von 6 Lehrern ausgebildet. Projekte und Chorkonzerte in Zusammenarbeit mit anderen Schulen ermöglichen eine ausgezeichnete Zusammenarbeit.

Öffentlichkeitsarbeit:

Im März fand in Zusammenarbeit mit den Volks- und Hauptschulen das Festival „Come and Sing“ statt, mehr als 250 Schüler begeisterten das Publikum. Ohne Wettbewerbsgedanken, nur mit Freude und Spaß gemeinsam zu singen war ein Erlebnis. Beim Winterkonzert des Städtischen Orchesters wurde die schöne Tradition fortgesetzt, die jungen Musiker des Jugendstreicherorchesters der Landesmusikschule in einem Vorkonzert zu präsentieren. Ein weiterer Schwerpunkt bildet der Bereich Volksmusik. Auch heuer wurde zum 15. Mal das Volksmusikwochenende abgehalten, begeisterte Musikanten aus dem ganzen Land lernen mit erfahrenen Referenten neue Stücke kennen. Die Zusammenarbeit mit den Mitgliedsgemeinden ist uns sehr wichtig. Es wurden Weihnachtskonzerte, Kirchenkonzerte und Schlusskonzerte an den Außenstellen veranstaltet, die sehr positiv aufgenommen wurden.

Zu den Statistiken:

Die hohe Schüleranzahl der Vorschulkinder ist eine solide Basis für den Aufbau im Instrumentalbereich. 82 Schüler haben die Übertrittsprüfung bestanden, wobei die Anzahl der Auszeichnungen hoch ist. Beim Wettbewerb „Prima la Musica“ nahmen 11 Schüler teil, 2 davon wurden zum Bundeswettbewerb in Klagenfurt eingeladen. Die Qualität der musikalischen Arbeit lässt sich auch daran erkennen.

MSL Dr. Sonja Melzer

Landesmusikschule Sillian - Pustertal

Anschrift: Sillian 30
9920 Sillian

Leitung: Johann Pircher

Telefon: 04842 / 5311

Sekretariat: Karin Klammer

E-Mail: sillian@lms.tsn.at



	Hauptfächer	E1	E2	Einzel	G2/M2	G3/M3	Gruppen	Ens./ K./M4	Gesamt Schüler
Elementar	Kindersingen	0	0	0	0	0	0	0	0
	Kindertanz / Ballett	0	0	0	0	0	0	0	0
	Musik. Früherz. (MFE)	0	0	0	0	0	0	35	35
	Musik. Grundausb. (MGA)	0	0	0	0	0	0	0	0
				0			0		35
Holz	Blockflöte	0	6	6	4	3	7	0	13
	Alt-, Tenor-, Baßblockflöte	0	0	0	0	0	0	0	0
	Querflöte	2	18	20	20	0	20	0	40
	Oboe	2	3	5	2	0	2	0	7
	Fagott	0	1	1	2	0	2	0	3
	Klarinette	3	10	13	30	3	33	0	46
	Saxophon	0	7	7	10	0	10	0	17
				52			74		126
Blech	Trompete	17	4	21	14	0	14	0	35
	Flügelhorn	2	1	3	4	0	4	0	7
	Waldhorn	4	5	9	8	0	8	0	17
	Posaune	3	1	4	2	0	2	0	6
	Tenorhorn	4	5	9	2	0	2	0	11
	Tuba	0	2	2	0	0	0	0	2
				48			30		78
Tasten	Klavier	4	7	11	16	3	19	0	30
	Cembalo	0	0	0	0	0	0	0	0
	Akkordeon	1	0	1	0	0	0	0	1
	Orgel	1	1	2	0	0	0	0	2
	steir. Harmonika	0	3	3	6	3	9	0	12
				17			28		45
Sireicher	Violine	3	6	9	11 *	0	11	0	20
	Viola	0	0	0	1 *	0	1	0	1
	Violoncello	0	3	3	0	0	0	0	3
	Kontrabass	0	0	0	2	0	2	0	2
				12			14		26
Saiten	E-Bass	0	0	0	0	0	0	0	0
	E-Gitarre	0	1	1	0	0	0	0	1
	Gitarre	1	9	10	18	3	21	5	36
	Hackbrett	0	5	5	4	0	4	0	9
	Harfe	0	0	0	0	0	0	0	0
	Zither	1	0	1	2	0	2	0	3
				17			27		49
Ges.	Gesang & Stimme - Solo	0	8	8	2	0	2	0	10
	Gesang & Stimme - Stimmbildung	0	0	0	0	0	0	22	22
				8			2		32
Sonstige	Schlagwerk	3	5	8	20	0	20	0	28
	Bewegung & Tanz	0	0	0	0	0	0	0	0
	Keyboard	0	0	0	0	0	0	0	0
	Coaching	0	0	0	0	0	0	0	0
	Ensembleleitung / Dirigieren	0	0	0	0	0	0	14	14
	Ensembles als HF	0	0	0	0	0	0	0	0
	Sonstige Hauptfächer	0	0	0	0	0	0	0	0
	Ergänzungsfach als HF	0	0	0	0	0	0	3	3
				8			20		45
Gesamt-Hauptfächer		51	111	162	180	15	195	79	436

* Kombiniertes Unterrichts mit einem anderen Hauptfach

Leistungsstufen

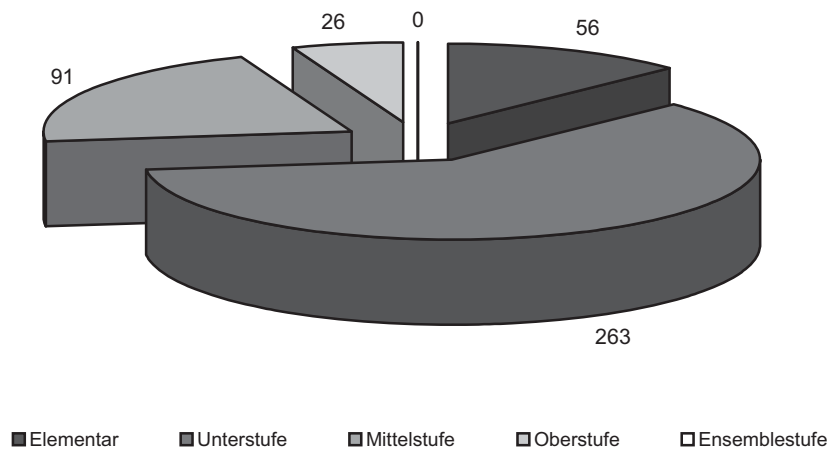

Leistungsstufen (Fächerzahl)	
Leistungsstufe	Anzahl
Elementar	56
Unterstufe	263
Mittelstufe	91
Oberstufe	26
Ensemblestufe	0
Gesamt	436

Ergänzungsfächer (Fächerzahl)	
Musikkunde	51
Ensembles	35
Blasorchester	0
Streichorchester	14
(Schüler-)Chor	0
Sonstige Ergänzungsfächer	0
Gesamt Ergänzungsfächer	100

Wettbewerbe (Schülerzahl)	
Bezeichnung	Teilnehmer
Prima La Musica Landeswettbewerb	11
Prima La Musica Bundeswettbewerb	2
Musik in kleinen Gruppen	0
Jugendblasorchesterwettbewerb	6
sonstige Wettbewerbe	1

Alter (Schülerzahl)			
	männlich	weiblich	Summe
3 bis 5	5	10	15
6 bis 10	31	55	86
11 bis 15	74	107	181
16 bis 24	37	34	71
über 24	32	31	63

Übertrittsprüfungen (Fächerzahl)									
Hauptfach	U in M	M in O	Ab-schluss	Gesamt	Hauptfach	U in M	M in O	Ab-schluss	Gesamt
Blockflöte	1	0	0	1	Posaune	1	2	0	3
Ensembleleitung	2	8	0	10	Querflöte	7	7	2	16
Flügelhorn	1	0	0	1	Saxophon	3	1	0	4
Ges. & St. - Solo	2	1	0	3	Schlagwerk	5	0	0	5
Gitarre	5	0	0	5	steir. Harmonika	4	0	0	4
Klarinette	4	8	0	12	Tenorhorn	1	2	0	3
Klavier	7	2	0	9	Trompete	4	1	5	10
Musikkunde I	1	0	0	1	Viola	1	0	0	1
Musikkunde II	0	1	0	1	Waldhorn	2	2	0	4
Oboe	0	1	0	1					

Veranstaltungen

Interne Vorspiele	35	Schulkonzerte (Semester-, Schluss-, Preisträger-Konzerte)	5
Prüfungskonzerte	1	Konzerte in Zusammen- arbeit mit Vereinen/ Schulen	1
Auftritte in Kirchen	3	sonst. Konzerte/Auftritte	3

Kommentar

Schwerpunkt der Ausbildung im Schuljahr 08/09:

Die Konzentration auf den Bereich der musikalischen Früherziehung im Schuljahr 08/09 brachte einen wachsenden Erfolg. Zahlreichen Neuanmeldung und das Interesse vieler Gemeinden für diesen Unterrichtsbereich bestätigen die geleistet Arbeit.

Das Chor- und Orchesterprojekt „Missa Katharina“ leistete wichtige Aufbauarbeit in Richtung Stimm-
bildung, Chor- und Orchesterarbeit sowie in Richtung Zusammenarbeit der Vereine.

Der Schwerpunkt Ensembleleitung erhielt im Schuljahr 08/09 großen Zuspruch. Erstmals wurde ein Prüfungskonzert durchgeführt.

Zu den Statistiken:

Besonders hervorzuheben ist die große Anzahl der Abschluss- und Goldprüfungen sowie die Teilnahmen an PLM.

PLM Teilnehmer: 11
Abschlussprüfungen: 7
Goldprüfungen: 2

MSL Johann Pircher

Landesmusikschule Sölllandl

Anschrift: Dorf 5
6306 Söll

Leitung: Oswald Mayr

Telefon: 05333 / 6321

Sekretariat: Elke Mayr

E-Mail: soellandl@lms.tsn.at



	Hauptfächer	E1	E2	Einzel	G2/M2	G3/M3	Gruppen	Ens./ K./M4	Gesamt Schüler
Elementar	Kindersingen	0	0	0	0	0	0	0	0
	Kindertanz / Ballett	0	0	0	0	0	0	0	0
	Musik. Früherz. (MFE)	0	0	0	0	0	0	26	26
	Musik. Grundausb. (MGA)	0	0	0	0	0	0	14	14
				0			0		40
Holz	Blockflöte	0	2	2	8	3	11	4	17
	Alt-, Tenor-, Baßblockflöte	0	0	0	0	0	0	0	0
	Querflöte	3	4	7	12	0	12	0	19
	Oboe	1	0	1	4	0	4	0	5
	Fagott	0	4	4	0	0	0	0	4
	Klarinette	7	4	11	10	0	10	0	21
	Saxophon	0	1	1	6	0	6	0	7
				26			43		73
Blech	Trompete	4	2	6	6	0	6	0	12
	Flügelhorn	3	2	5	2	0	2	0	7
	Waldhorn	1	5	6	2	0	2	0	8
	Posaune	0	3	3	3 *	0	3	2	8
	Tenorhorn	2	1	3	1 *	0	1	0	4
	Tuba	1	0	1	2	0	2	0	3
				24			16		42
Tasten	Klavier	2	8	10	15 *	0	15	0	25
	Cembalo	0	0	0	0	0	0	0	0
	Akkordeon	0	2	2	0	3	3	0	5
	Orgel	0	1	1	0	0	0	0	1
	steir. Harmonika	1	3	4	12	0	12	0	16
				17			30		47
Sireicher	Violine	3	0	3	6	0	6	0	9
	Viola	0	0	0	0	0	0	0	0
	Violoncello	1	0	1	0	0	0	0	1
	Kontrabass	0	0	0	0	0	0	0	0
				4			6		10
Saiten	E-Bass	2	0	2	0	0	0	0	2
	E-Gitarre	0	2	2	0	0	0	0	2
	Gitarre	0	10	10	36	0	36	0	46
	Hackbrett	0	10	10	18	0	18	0	28
	Harfe	0	1	1	10	0	10	0	11
	Zither	1	1	2	2	0	2	0	4
				27			66		93
Ges.	Gesang & Stimme - Solo	8	0	8	0	0	0	0	8
	Gesang & Stimme - Stimmbildung	0	4	4	4	3	7	0	11
				12			7		19
Sonstige	Schlagwerk	2	2	4	10	6	16	0	20
	Bewegung & Tanz	0	0	0	0	0	0	45	45
	Keyboard	0	0	0	5 *	0	5	0	5
	Coaching	0	0	0	0	0	0	7	7
	Ensembleleitung / Dirigieren	0	0	0	0	0	0	1	1
	Ensembles als HF	0	0	0	0	0	0	1	1
	Sonstige Hauptfächer	0	0	0	0	0	0	0	0
	Ergänzungsfach als HF	0	0	0	0	0	0	1	1
				4			21		80
Gesamt-Hauptfächer		42	72	114	174	15	189	101	404

* Kombiniertes Unterrichts mit einem anderen Hauptfach

Leistungsstufen

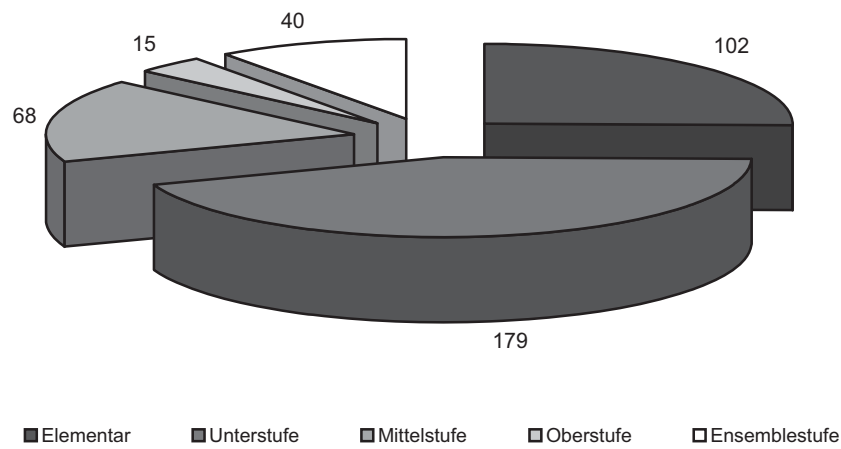

Leistungsstufen (Fächerzahl)	
Leistungsstufe	Anzahl
Elementar	102
Unterstufe	179
Mittelstufe	68
Oberstufe	15
Ensemblestufe	40
Gesamt	404

Ergänzungsfächer (Fächerzahl)	
Musikkunde	44
Ensembles	25
Blasorchester	0
Streicherorchester	0
(Schüler-)Chor	10
Sonstige Ergänzungsfächer	0
Gesamt Ergänzungsfächer	79

Wettbewerbe (Schülerzahl)	
Bezeichnung	Teilnehmer
Prima La Musica Landeswettbewerb	14
Prima La Musica Bundeswettbewerb	0
Musik in kleinen Gruppen	0
Jugendblasorchesterwettbewerb	0
Alpenländ. Volksmusikwettbewerb	5

Alter (Schülerzahl)			
	männlich	weiblich	Summe
3 bis 5	2	8	10
6 bis 10	47	88	135
11 bis 15	64	73	137
16 bis 24	22	16	38
über 24	15	30	45

Übertrittsprüfungen (Fächerzahl)									
Hauptfach	U in M	M in O	Ab-schluss	Gesamt	Hauptfach	U in M	M in O	Ab-schluss	Gesamt
E-Bass	1	0	0	1	Saxophon	1	0	0	1
Gitarre	4	0	0	4	Schlagwerk	11	0	0	11
Hackbrett	3	0	0	3	steir. Harmonika	1	0	0	1
Klarinette	2	1	0	3	Trompete	1	2	0	3
Klavier	0	1	0	1	Violine	0	1	0	1
Oboe	1	1	0	2	Waldhorn	1	0	0	1
Querflöte	0	1	0	1	Zither	1	0	0	1

Veranstaltungen

Interne Vorspiele	16	Schulkonzerte (Semester-, Schluss-, Preisträger-Konzerte)	3
Prüfungskonzerte	1	Konzerte in Zusammen- arbeit mit Vereinen/ Schulen	6
Auftritte in Kirchen	18	sonst. Konzerte/Auftritte	10

Kommentar

Schwerpunkt der Ausbildung im Schuljahr 08/09:

Eine gute Bläser- und Schlagwerkerausbildung, wie es unsere Blasmusikkapellen fordern und auch verdienen, gehört zu den vorrangigen Zielsetzungen unserer Musikschule. Dabei erfahren die sogenannten Mangelinstrumente Oboe und Fagott eine besondere Berücksichtigung.

Ebenfalls war uns im vergangenen Schuljahr das Ensemblespiel (Saiten, Bläser und auch gemischt), sowie die Unterstützung unserer Chöre durch die „Chorische Stimmbildung“ ein großes Anliegen.

Unserem längerfristigen Ziel, das Streicherwesen deutlich zu fördern, wollen wir nun durch gezielte Werbung und Neuaufnahme von Streicherschülern näher kommen.

Öffentlichkeitsarbeit:

Die LMS Sölllandl ist mit ihren Lehrern und Schülern bei zahlreichen öffentlichen Veranstaltungen vertreten. Ob bei Dorfabenden, Einweihungen, oder wenn es um die musikalische Umrahmung von Messen geht, immer wieder sind unsere Musikschüler zu sehen und zu hören.

Im vergangenen Schuljahr gab es an der Musikschule zwei Projekte, die bei der Öffentlichkeit besonders gut ankamen: „Eine musikalische Weltreise“ mit Musik aus 22 Ländern, unterstützt mit Beleuchtung, Dekoration und Powerpoint - Präsentation (eine Veranstaltung unserer Hackbrettklasse).

Unser jährlicher Tanzklassenabend stand diesmal unter dem Motto „Gestalten aus dem All“ und war von besonders ideenreicher Choreographie mit beeindruckender Kostümierung der Tänzer/innen geprägt.

Zu den Statistiken:

Die Fächerstatistik ist im Großen und Ganzen ausgeglichen, im Streicherbereich besteht jedoch Aufholbedarf.

Beim diesjährigen „Alpenländischen Volksmusikwettbewerb“ in Innsbruck waren von unserer Musikschule zwei Hackbrett - Ensembles und eine Harfen - Solistin (ausgezeichneter Erfolg), beim Landeswettbewerb „Prima la Musica“ vier Hackbrett - Ensembles, zwei Saxophonsolistinnen, und jeweils eine Klarinettensolistin bzw. ein Schlagwerksolist vertreten.

Zusätzlich zu den 34 Übertrittsprüfungen wurde von 13 Kandidaten/innen die neu eingeführte Prüfung zum „Junior - Leistungsabzeichen“ des Österreichischen Blasmusikverbandes abgenommen.

Landesmusikschule **St. Johann in Tirol**

Anschrift: Bahnhofstraße 3
6380 St. Johann in Tirol

Leitung: Martin Rabl

Telefon: 05352 / 67799-852

Sekretariat: Regina Ster

E-Mail: st.johann@lms.tsn.at

Internet: www.musikschulen.at/stjohann



	Hauptfächer	E1	E2	Einzel	G2/M2	G3/M3	Gruppen	Ens./ K./M4	Gesamt Schüler
Elementar	Kindersingen	0	0	0	0	0	0	9	9
	Kindertanz / Ballett	0	0	0	0	0	0	0	0
	Musik. Früherz. (MFE)	0	0	0	0	0	0	47	47
	Musik. Grundausb. (MGA)	0	0	0	0	0	0	0	0
				0			0		56
Holz	Blockflöte	3	13	16	84	36	120	0	136
	Alt-, Tenor-, Baßblockflöte	0	0	0	0	0	0	0	0
	Querflöte	7	15	22	62	9	71	4	97
	Oboe	6	4	10	4	0	4	0	14
	Fagott	2	0	2	0	0	0	0	2
	Klarinette	10	16	26	46	3	49	0	75
	Saxophon	5	9	14	26	0	26	2	42
				90			270		366
Blech	Trompete	8	16	24	22	0	22	0	46
	Flügelhorn	4	2	6	8	0	8	0	14
	Waldhorn	7	6	13	12	0	12	0	25
	Posaune	3	0	3	8	0	8	0	11
	Tenorhorn	2	1	3	13 *	0	13	0	16
	Tuba	1	2	3	3 *	0	3	0	6
				52			66		118
Tasten	Klavier	21	14	35	98	0	98	0	133
	Cembalo	0	0	0	0	0	0	0	0
	Akkordeon	7	0	7	16	0	16	0	23
	Orgel	0	1	1	2	0	2	0	3
	steir. Harmonika	4	6	10	60	3	63	0	73
				53			179		232
Sireicher	Violine	5	13	18	8	3	11	0	29
	Viola	0	1	1	0	0	0	0	1
	Violoncello	1	0	1	4	3	7	0	8
	Kontrabass	0	2	2	0	0	0	0	2
				22			18		40
Saiten	E-Bass	3	0	3	2	0	2	0	5
	E-Gitarre	14	12	26	14	0	14	0	40
	Gitarre	26	14	40	180	3	183	9	232
	Hackbrett	3	8	11	27 *	3	30	0	41
	Harfe	2	11	13	9 *	0	9	0	22
	Zither	1	1	2	10	0	10	0	12
				95			248		352
Ges.	Gesang & Stimme - Solo	0	0	0	0	0	0	0	0
	Gesang & Stimme - Stimmbildung	11	26	37	36	3	39	0	76
				37			39		76
Sonstige	Schlagwerk	7	7	14	46	0	46	2	62
	Bewegung & Tanz	0	0	0	0	0	0	21	21
	Keyboard	0	3	3	26	0	26	0	29
	Coaching	0	0	0	0	0	0	3	3
	Ensembleleitung / Dirigieren	0	0	0	0	0	0	12	12
	Ensembles als HF	0	0	0	0	0	0	20	20
	Sonstige Hauptfächer	0	0	0	0	0	0	2	2
	Ergänzungsfach als HF	0	0	0	0	0	0	0	0
				17			72		149
Gesamt-Hauptfächer		163	203	366	826	66	892	131	1389

* Kombiniertes Unterrichts mit einem anderen Hauptfach

Leistungsstufen

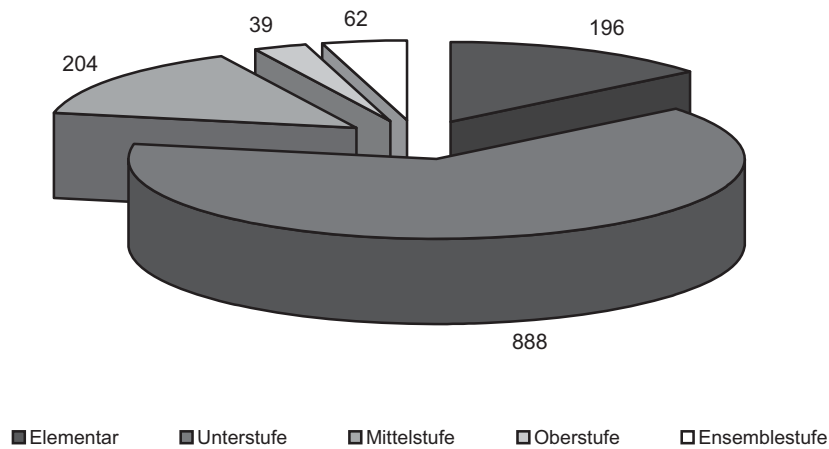

Leistungsstufen (Fächerzahl)

Leistungsstufe	Anzahl
Elementar	196
Unterstufe	888
Mittelstufe	204
Oberstufe	39
Ensemblestufe	62
Gesamt	1389

Ergänzungsfächer (Fächerzahl)

Musikkunde	128
Ensembles	114
Blasorchester	89
Streicherorchester	0
(Schüler-)Chor	36
Sonstige Ergänzungsfächer	46
Gesamt Ergänzungsfächer	413

Wettbewerbe (Schülerzahl)

Bezeichnung	Teilnehmer
Prima La Musica Landeswettbewerb	18
Prima La Musica Bundeswettbewerb	6
Musik in kleinen Gruppen	0
Jugendblasorchesterwettbewerb	82
sonstige Wettbewerbe	0

Alter (Schülerzahl)

	männlich	weiblich	Summe
3 bis 5	11	19	30
6 bis 10	114	230	344
11 bis 15	168	332	500
16 bis 24	79	104	183
über 24	75	145	220

Übertrittsprüfungen (Fächerzahl)

Hauptfach	U in M	M in O	Ab-schluss	Gesamt
Ensembleleitung	1	0	5	6
Flügelhorn	4	1	0	5
Ges. & St. - Stimmb.	0	3	0	3
Gitarre	24	2	0	26
Keyboard	3	0	0	3
Klarinette	6	6	0	12
Klavier	17	3	0	20
Oboe	1	0	0	1
Posaune	0	0	1	1
Akkordeon	1	0	0	1
Hackbrett	6	0	0	6

Hauptfach	U in M	M in O	Ab-schluss	Gesamt
Querflöte	10	3	1	14
Saxophon	10	1	0	11
Schlagwerk	10	3	0	13
steir. Harmonika	10	2	0	12
Tenorhorn	3	3	0	6
Trompete	9	1	0	10
Violine	4	1	0	5
Waldhorn	3	3	0	6
Harfe	2	1	0	3
Tuba	3	0	0	3
Zither	1	0	0	1

Veranstaltungen

Interne Vorspiele	33	Schulkonzerte (Semester-, Schluss-, Preisträger-Konzerte)	24
Prüfungskonzerte	2	Konzerte in Zusammen- arbeit mit Vereinen/ Schulen	3
Auftritte in Kirchen	25	sonst. Konzerte/Auftritte	63

Kommentar

Schwerpunkt der Ausbildung im Schuljahr 08/09:

An der Landesmusikschule St. Johann in Tirol werden alle im Tiroler Musikschulwerk angebotenen Fächer unterrichtet & somit bieten wir den Musikinteressierten ein weites Spektrum der Musikausbildung durch professionelle Musikpädagogen. Besonderes Augenmerk wird auf die ständige Weiterbildung unserer Lehrkräfte & auf bestmögliche Unterrichtsmittel - sowohl im Bereich der Instrumente als auch Neuer Medien - gelegt.

Die Schwerpunkte in der Ausbildung liegen im Bereich der Blasmusik, hier nahmen wiederum zwei Jugendblasorchester am Landeswettbewerb teil, aber auch in der Volksmusik. In diesem Jahr wurde beim Projekt „Mit allen Sinnen“ eine eigene CD mit SchülerInnen & Schülern aus der Zitherklasse Mag. Martin Mallaun erstellt & in Zusammenarbeit mit dem BG St. Johann im Rahmen einer Vernissage, mit Bildern der SchülerInnen des Bundesgymnasiums der Öffentlichkeit präsentiert. Hier kam ebenso das schuleigene Tonstudio unter der Leitung von Werner Groisz als kompetenten Aufnahmeleiter & Tontechniker zum Einsatz, wie auch bei einer limitierten Auflage einer Aufnahme unserer beiden Schülerblasorchester.

In mehreren Fachgruppenkonzerten, Klassenabenden & Schlusskonzerten stellten die jungen & „reiferen“ MusikschülerInnen den Konzertbesuchern ihr Können unter Beweis, denn öffentliche Auftritte sind ein wesentlicher Bestandteil der Musikschulausbildung.

Öffentlichkeitsarbeit:

Nicht die „großen Events“, die heutzutage oft marktschreierisch an die Masse transportiert werden, sind das Salz in der Suppe, sondern die fein dosierten, liebevoll & individuell vorbereiteten Vorspielstunden & Klassenabende sind die nachhaltigsten & effektivsten Ereignisse im Musikschulbetrieb.

Das persönliche Gespräch & der gute Kontakt der LehrerInnen zu den Eltern & SchülerInnen sind die wesentlichsten Werbemaßnahmen einer Musikschule, zufriedene MusikschülerInnen empfehlen ihre Ausbildungsstätten als Multiplikator weiter - vielleicht eine Antwort auf die ständige Nachfrage & stetig wachsende Schülerzahlen in unserer Region.

Neben den herkömmlichen Medien, wie Zeitungen, Handzettel & Plakate werden natürlich auch Ankündigungen über E-Mails & der landeseinheitliche Internetauftritt für die Information der Musikinteressierten genutzt. Vor allem die neu überarbeitete & gelungene Internetplattform hat sich in den vergangenen Jahren für alle Jugendlichen zu einem sehr interessanten & ansprechenden Medium entwickelt. Sie dient nicht nur den interessierten SchülerInnen & deren Eltern, sondern auch allen MitarbeiterInnen des Tiroler Musikschulwerkes als wichtige Informationsquelle.

Zu den Statistiken:

Bei den Schülerzahlen ist im Vergleich zum Vorjahr ein Anstieg von rund 2% oder +53 SchülerInnen zu verzeichnen, gleichzeitig stieg die Anzahl der Hauptfächerbelegung von 1.317 im Schuljahr 2007/08 auf 1.389 SchülerInnen die unsere LMS heuer besuchten. Dies bedeutete bei gleich bleibenden Ressourcen an Unterrichtsstunden mehr SchülerInnen zu betreuen und stellte somit die größte Herausforderung an das Lehrpersonal dar, für die Gemeinden des Musikschulspiegels ergab sich aber eine spürbare Entlastung bei den Aufwendungen für die Personalkosten.

Beim Wettbewerb Prima la Musica waren auf Landesebene 18, beim Bundeswettbewerb 6 und beim Jugendblasorchesterwettbewerb 82 MusikerInnen, gesamt also 106 SchülerInnen erfolgreich.

Insgesamt 167, zum Großteil mit ausgezeichnetem Erfolg abgelegte, Übertrittsprüfungen auf nahezu allen Instrumenten zeugen von der qualitativ hoch stehenden Arbeit der MusikpädagogInnen der Landesmusikschule St. Johann in Tirol. 7 SchülerInnen legten zum Abschluss ihrer Musikschullaufbahn eine Abschlussprüfung ab und ein Teil von ihnen, wird sich in Zukunft auch beruflich mit Musik weiter beschäftigen, wir wünschen viel Erfolg!

Landesmusikschule **Stubaital**

Anschrift: Bahnstraße 6
6166 Fulpmes

Leitung: Peter Guggenbichler

Telefon: 05225 / 65216

Sekretariat: Waltraud Praxmarer

E-Mail: stubaital@lms.tsn.at

Internet: www.musikschulen.at/stubaital



	Hauptfächer	E1	E2	Einzel	G2/M2	G3/M3	Gruppen	Ens./ K./M4	Gesamt Schüler
Elementar	Kindersingen	0	0	0	0	0	0	15	15
	Kindertanz / Ballett	0	0	0	0	0	0	0	0
	Musik. Früherz. (MFE)	0	0	0	0	0	0	28	28
	Musik. Grundausb. (MGA)	0	0	0	0	0	0	0	0
				0			0		43
Holz	Blockflöte	3	9	12	6	0	6	0	18
	Alt-, Tenor-, Baßblockflöte	0	0	0	0	0	0	0	0
	Querflöte	3	5	8	28	3	31	0	39
	Oboe	1	1	2	0	0	0	0	2
	Fagott	0	0	0	0	0	0	0	0
	Klarinette	6	19	25	12	0	12	0	37
	Saxophon	5	6	11	2	0	2	0	13
				58			51		109
Blech	Trompete	5	7	12	18	3	21	0	33
	Flügelhorn	1	1	2	2	0	2	0	4
	Waldhorn	0	3	3	10	0	10	0	13
	Posaune	0	5	5	2	0	2	0	7
	Tenorhorn	1	7	8	2	0	2	0	10
	Tuba	0	0	0	8	0	8	0	8
				30			45		75
Tasten	Klavier	9	28	37	18	0	18	0	55
	Cembalo	0	0	0	0	0	0	0	0
	Akkordeon	1	3	4	8	0	8	0	12
	Orgel	0	0	0	0	0	0	0	0
	steir. Harmonika	2	2	4	16	0	16	0	20
				45			42		87
Sireicher	Violine	4	5	9	12	0	12	0	21
	Viola	0	0	0	0	0	0	0	0
	Violoncello	3	3	6	0	0	0	0	6
	Kontrabass	0	0	0	4	0	4	0	4
				15			16		31
Saiten	E-Bass	0	0	0	0	0	0	0	0
	E-Gitarre	1	2	3	0	0	0	0	3
	Gitarre	6	11	17	42	3	45	0	62
	Hackbrett	0	2	2	9 *	0	9	0	11
	Harfe	0	4	4	5 *	0	5	0	9
	Zither	0	0	0	2	0	2	0	2
				26			61		87
Ges.	Gesang & Stimme - Solo	0	0	0	0	0	0	0	0
	Gesang & Stimme - Stimmbildung	2	2	4	16	0	16	0	20
				4			16		20
Sonstige	Schlagwerk	1	13	14	10	0	10	0	24
	Bewegung & Tanz	0	0	0	0	0	0	0	0
	Keyboard	0	0	0	0	0	0	0	0
	Coaching	0	0	0	0	0	0	0	0
	Ensembleleitung / Dirigieren	0	0	0	0	0	0	3	3
	Ensembles als HF	0	0	0	0	0	0	1	1
	Sonstige Hauptfächer	0	0	0	0	0	0	0	0
	Ergänzungsfach als HF	0	0	0	0	0	0	0	0
				14			10		28
Gesamt-Hauptfächer		54	138	192	232	9	241	47	480

* Kombiniertes Unterrichts mit einem anderen Hauptfach

Leistungsstufen

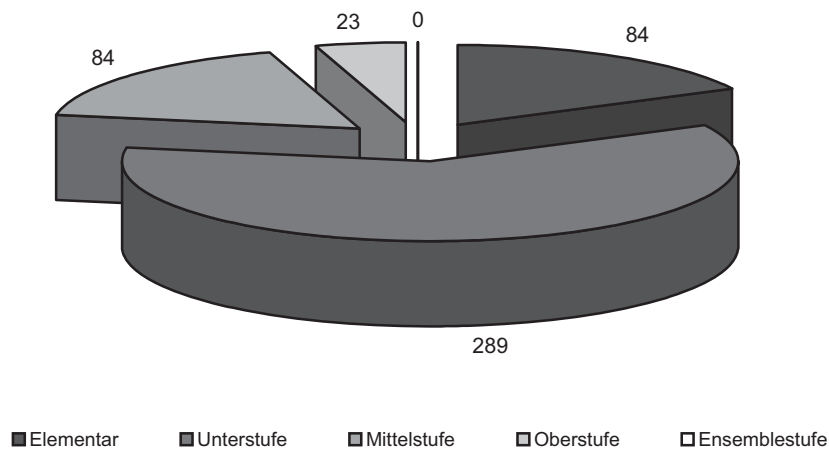

Leistungsstufen (Fächerzahl)	
Leistungsstufe	Anzahl
Elementar	84
Unterstufe	289
Mittelstufe	84
Oberstufe	23
Ensemblestufe	0
Gesamt	480

Ergänzungsfächer (Fächerzahl)	
Musikkunde	43
Ensembles	70
Blasorchester	0
Streichorchester	22
(Schüler-)Chor	12
Sonstige Ergänzungsfächer	0
Gesamt Ergänzungsfächer	147

Wettbewerbe (Schülerzahl)	
Bezeichnung	Teilnehmer
Prima La Musica Landeswettbewerb	9
Prima La Musica Bundeswettbewerb	4
Musik in kleinen Gruppen	0
Jugendblasorchesterwettbewerb	0
sonstige Wettbewerbe	0

Alter (Schülerzahl)			
	männlich	weiblich	Summe
3 bis 5	1	10	11
6 bis 10	52	91	143
11 bis 15	69	102	171
16 bis 24	33	27	60
über 24	24	43	67

Übertrittsprüfungen (Fächerzahl)									
Hauptfach	U in M	M in O	Ab-schluss	Gesamt	Hauptfach	U in M	M in O	Ab-schluss	Gesamt
Akkordeon	1	0	0	1	Oboe	1	0	0	1
Blockflöte	1	0	0	1	Querflöte	6	1	0	7
E-Gitarre	1	0	0	1	Schlagwerk	3	0	0	3
Gitarre	2	0	0	2	Tenorhorn	1	1	1	3
Hackbrett	1	0	0	1	Trompete	1	2	0	3
Klarinette	6	1	0	7	Tuba	1	0	0	1
Klavier	3	1	0	4	Violine	1	1	0	2

Veranstaltungen

Interne Vorspiele	50	Schulkonzerte (Semester-, Schluss-, Preisträger-Konzerte)	2
Prüfungskonzerte	0	Konzerte in Zusammen- arbeit mit Vereinen/ Schulen	2
Auftritte in Kirchen	10	sonst. Konzerte/Auftritte	22

Kommentar

Schwerpunkt der Ausbildung im Schuljahr 08/09:

Neben verschiedenen Schwerpunkten nimmt das fächerübergreifende Musizieren einen großen Stellenwert ein. In verschiedenen Ensembles erfahren die MusikschülerInnen die positiven Aspekte des „Miteinander Musizierens“. So trat heuer erstmals das schuleigene Streichorchester „Stubai Strings“ auf und begleitete unter anderem junge Solisten.

Öffentlichkeitsarbeit:

Die Landesmusikschule Stubaital hat sich heuer bei über 30 außerschulischen Veranstaltungen präsentiert. Dabei wurde sowohl solistisch als auch in verschiedenen Ensembles musiziert. Die Gesangsklasse brachte sogar einen Auszug aus dem Musical „Rebecca“ zur Aufführung.

Zu den Statistiken:

- **Leistungsstufen:** Bedingt durch Schulabgänge bzw. Schulwechsel gibt es ein starkes Gefälle in Richtung Oberstufe. Es soll daher durch Motivation und Ausbau des Angebotes speziell im Ensemblebereich die Verweildauer an der Musikschule gesteigert werden.
- **Wettbewerbe:** Beim Landeswettbewerb Prima la Musica nahmen heuer 9 SchülerInnen teil, 4 davon qualifizierten sich für den Bundeswettbewerb in Klagenfurt und erspielten dort hervorragende Leistungen.
- **Alter:** Bei den über 24-jährigen zeichnet sich ein leichter Rückgang ab.
- **Übertrittsprüfungen:** Heuer fanden 29 erste Übertrittsprüfungen, 7 zweite Übertrittsprüfungen und 1 Abschlussprüfung statt

MSL Peter Guggenbichler

Landesmusikschule Südöstliches Mittelgebirge

Anschrift: Unterdorf 9
6073 Sistrans

Leitung: Raimund Walder

Telefon: 0512 / 378490

Sekretariat: Brigitte Kammerlander

E-Mail: mittelg.so@lms.tsn.at

Internet: www.musikschulen.at/soem



	Hauptfächer	E1	E2	Einzel	G2/M2	G3/M3	Gruppen	Ens./ K./M4	Gesamt Schüler
Elementar	Kindersingen	0	0	0	0	0	0	0	0
	Kindertanz / Ballett	0	0	0	0	0	0	0	0
	Musik. Früherz. (MFE)	0	0	0	0	0	0	39	39
	Musik. Grundausb. (MGA)	0	0	0	0	0	0	3	3
				0			0		42
Holz	Blockflöte	3	8	11	24	15	39	0	50
	Alt-, Tenor-, Baßblockflöte	0	0	0	0	0	0	0	0
	Querflöte	8	4	12	12	0	12	0	24
	Oboe	1	1	2	0	0	0	0	2
	Fagott	0	0	0	0	0	0	0	0
	Klarinette	1	2	3	18	0	18	0	21
	Saxophon	0	4	4	14	0	14	1	19
				32			83		116
Blech	Trompete	2	8	10	10	3	13	0	23
	Flügelhorn	0	2	2	2	0	2	0	4
	Waldhorn	3	0	3	0	0	0	0	3
	Posaune	0	9	9	0	0	0	0	9
	Tenorhorn	0	2	2	4	0	4	0	6
	Tuba	0	1	1	2	0	2	0	3
				27			21		48
Tasten	Klavier	6	18	24	22	3	25	0	49
	Cembalo	0	0	0	0	0	0	0	0
	Akkordeon	1	1	2	0	0	0	0	2
	Orgel	1	0	1	0	0	0	0	1
	steir. Harmonika	0	1	1	16	0	16	0	17
				28			41		69
Sireicher	Violine	5	7	12	2	0	2	0	14
	Viola	0	0	0	0	0	0	0	0
	Violoncello	3	2	5	4	0	4	0	9
	Kontrabass	0	2	2	0	0	0	0	2
				19			6		25
Saiten	E-Bass	0	1	1	2	0	2	0	3
	E-Gitarre	0	0	0	0	0	0	0	0
	Gitarre	7	7	14	34	9	43	0	57
	Hackbrett	1	2	3	8	0	8	0	11
	Harfe	0	3	3	2	0	2	0	5
	Zither	0	0	0	0	0	0	0	0
				21			55		76
Ges.	Gesang & Stimme - Solo	1	5	6	4	3	7	0	13
	Gesang & Stimme - Stimmbildung	0	0	0	0	0	0	2	2
				6			7		15
Sonstige	Schlagwerk	6	2	8	4	6	10	0	18
	Bewegung & Tanz	0	0	0	0	0	0	0	0
	Keyboard	0	0	0	0	0	0	0	0
	Coaching	0	0	0	0	0	0	0	0
	Ensembleleitung / Dirigieren	0	0	0	0	0	0	3	3
	Ensembles als HF	0	0	0	0	0	0	6	6
	Sonstige Hauptfächer	0	0	0	0	0	0	0	0
	Ergänzungsfach als HF	0	0	0	0	0	0	3	3
				8			10		30
Gesamt-Hauptfächer		49	92	141	184	39	223	57	421

Leistungsstufen

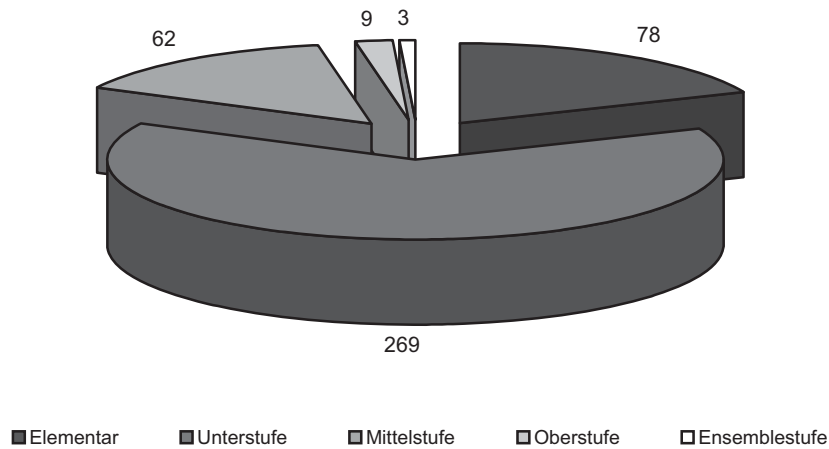

Leistungsstufen (Fächerzahl)	
Leistungsstufe	Anzahl
Elementar	78
Unterstufe	269
Mittelstufe	62
Oberstufe	9
Ensemblestufe	3
Gesamt	421

Ergänzungsfächer (Fächerzahl)	
Musikkunde	46
Ensembles	75
Blasorchester	22
Streicherorchester	0
(Schüler-)Chor	9
Sonstige Ergänzungsfächer	6
Gesamt Ergänzungsfächer	158

Wettbewerbe (Schülerzahl)	
Bezeichnung	Teilnehmer
Prima La Musica Landeswettbewerb	2
Prima La Musica Bundeswettbewerb	1
Musik in kleinen Gruppen	2
Jugendblasorchesterwettbewerb	6
sonstige Wettbewerbe	5

Alter (Schülerzahl)			
	männlich	weiblich	Summe
3 bis 5	9	9	18
6 bis 10	47	107	154
11 bis 15	53	91	144
16 bis 24	14	26	40
über 24	19	30	49

Übertrittsprüfungen (Fächerzahl)									
Hauptfach	U in M	M in O	Ab-schluss	Gesamt	Hauptfach	U in M	M in O	Ab-schluss	Gesamt
Akkordeon	1	0	0	1	Saxophon	2	2	0	4
Ensembleleitung	3	0	0	3	Schlagwerk	1	0	0	1
Ges. & St. - Solo	1	0	0	1	steir. Harmonika	3	0	0	3
Gitarre	5	0	0	5	Tenorhorn	1	0	0	1
Hackbrett	1	0	0	1	Trompete	6	2	0	8
Klarinette	1	0	0	1	Violoncello	3	0	0	3
Klavier	5	2	0	7	Waldhorn	1	0	0	1
Querflöte	8	0	0	8					

Veranstaltungen

Interne Vorspiele	35	Schulkonzerte (Semester-, Schluss-, Preisträger-Konzerte)	5
Prüfungskonzerte	1	Konzerte in Zusammen- arbeit mit Vereinen/ Schulen	10
Auftritte in Kirchen	5	sonst. Konzerte/Auftritte	9

Kommentar

Schwerpunkt der Ausbildung im Schuljahr 08/09:

Das Schuljahr 2008/09 stand ganz im Zeichen unseres Jubiläums „15 Jahre Landesmusikschule südöstliches Mittelgebirge“!

Zu diesem freudigen Anlass produzierte die Landesmusikschule eine Jubiläums - CD mit dem Titel „MusikErLeben“ - ein Projekt, dass sowohl in musikalischer als auch in pädagogischer Hinsicht alle Beteiligten begeisterte!

Unter dem Moto „15 Jahre Landesmusikschule südöstliches Mittelgebirge“ wurden in allen Mitgliedsgemeinden Jubiläumskonzerte durchgeführt und damit die Vielfalt der musikalischen Ausbildung und die Entwicklung der Landesmusikschule eindrucksvoll dargestellt. Beendet wurde der Konzertreigen mit einem Dankgottesdienst und der Jubiläumsmatinee in der Standortgemeinde Sistrans, bei der auch die Jubiläums - CD „MusikErLeben“ präsentiert wurde.

Öffentlichkeitsarbeit:

Mit dem Ziel, die Öffentlichkeit über die Arbeit an der Landesmusikschule südöstliches Mittelgebirge zu informieren, wurden verschiedenste Maßnahmen in Sachen „Public Relation“ ergriffen und umgesetzt:

- Tag der offenen Tür
- Präsenz in den Medien (Bezirksblätter, Tiroler Tageszeitung, ORF)
- Ankündigung der 65 interne und öffentliche Auftritte und Konzerte mittels Plakate, Flyer und Musikschulhomepage
- Veranstaltungen in Zusammenarbeit mit musikalischen Vereinigungen (Musikkapellen, Chöre), Volksschulen und Kindergärten

Zu den Statistiken:

Wettbewerbe:

Prima la Musica - Landeswettbewerb:

- Florian Ringer, Trompete: 1. Preis mit ausgezeichnetem Erfolg
- Manuela Tanzer, Trompete: 1. Preis mit sehr gutem Erfolg

Prima la Musica - Bundeswettbewerb:

- Florian Ringer, Trompete: mit gutem Erfolg teilgenommen

Musik in kleinen Gruppen - Bundeswettbewerb:

- SOLO2: Maria und Manuela Tanzer: 93/100 Punkten

Jugendblasorchesterwettbewerb:

- Teilnahme mit der regionalen Jugendbrassband Innsbruck-Land

sonstige Wettbewerb: Alpenländischer Volksmusikwettbewerb:

- Familienmusik Stecher: Mit ausgezeichnetem Erfolg teilgenommen

Landesmusikschule **Untere Schranne**

Anschrift: Wildbichlerstrasse 45
6341 Ebbs

Leitung: Johann Maier

Telefon: 05373 / 43292

Sekretariat: Claudia Anker

E-Mail: u.schranne@lms.tsn.at

Internet: www.musikschulen.at/untereschranne



	Hauptfächer	E1	E2	Einzel	G2/M2	G3/M3	Gruppen	Ens./ K./M4	Gesamt Schüler
Elementar	Kindersingen	0	0	0	0	0	0	5	5
	Kindertanz / Ballett	0	0	0	0	0	0	0	0
	Musik. Früherz. (MFE)	0	0	0	0	0	0	48	48
	Musik. Grundausb. (MGA)	0	0	0	0	0	0	0	0
				0			0		53
Holz	Blockflöte	0	3	3	30	11 *	41	0	44
	Alt-, Tenor-, Baßblockflöte	0	1	1	2	1 *	3	0	4
	Querflöte	6	1	7	16	3	19	0	26
	Oboe	0	0	0	0	0	0	0	0
	Fagott	3	1	4	0	0	0	0	4
	Klarinette	2	8	10	10	3	13	0	23
	Saxophon	4	1	5	4	3	7	0	12
				30			83		113
Blech	Trompete	4	1	5	11 *	0	11	0	16
	Flügelhorn	1	1	2	1 *	0	1	0	3
	Waldhorn	3	0	3	2	0	2	0	5
	Posaune	4	0	4	0	0	0	0	4
	Tenorhorn	2	0	2	2	0	2	0	4
	Tuba	2	0	2	0	0	0	0	2
				18			16		34
Tasten	Klavier	13	9	22	8	0	8	0	30
	Cembalo	0	0	0	0	0	0	0	0
	Akkordeon	2	9	11	6	0	6	0	17
	Orgel	0	0	0	0	0	0	0	0
	steir. Harmonika	0	0	0	0	0	0	0	0
				33			14		47
Sireicher	Violine	4	9	13	8	0	8	0	21
	Viola	0	0	0	0	0	0	0	0
	Violoncello	0	0	0	0	0	0	0	0
	Kontrabass	0	0	0	0	0	0	0	0
				13			8		21
Saiten	E-Bass	3	2	5	0	0	0	0	5
	E-Gitarre	2	0	2	6	0	6	0	8
	Gitarre	7	9	16	38	0	38	6	60
	Hackbrett	1	0	1	12	3	15	0	16
	Harfe	8	2	10	4	0	4	0	14
	Zither	1	2	3	0	0	0	0	3
				37			63		106
Ges.	Gesang & Stimme - Solo	0	0	0	0	0	0	0	0
	Gesang & Stimme - Stimmbildung	4	2	6	4	0	4	0	10
				6			4		10
Sonstige	Schlagwerk	7	0	7	20	0	20	0	27
	Bewegung & Tanz	0	0	0	0	0	0	97	97
	Keyboard	0	0	0	0	0	0	0	0
	Coaching	0	0	0	0	0	0	0	0
	Ensembleleitung / Dirigieren	0	0	0	0	0	0	0	0
	Ensembles als HF	0	0	0	0	0	0	3	3
	Sonstige Hauptfächer	0	0	0	0	0	0	0	0
	Ergänzungsfach als HF	0	0	0	0	0	0	0	0
				7			20		127
Gesamt-Hauptfächer		83	61	144	184	24	208	159	511

* Kombiniertes Unterrichts mit einem anderen Hauptfach

Leistungsstufen

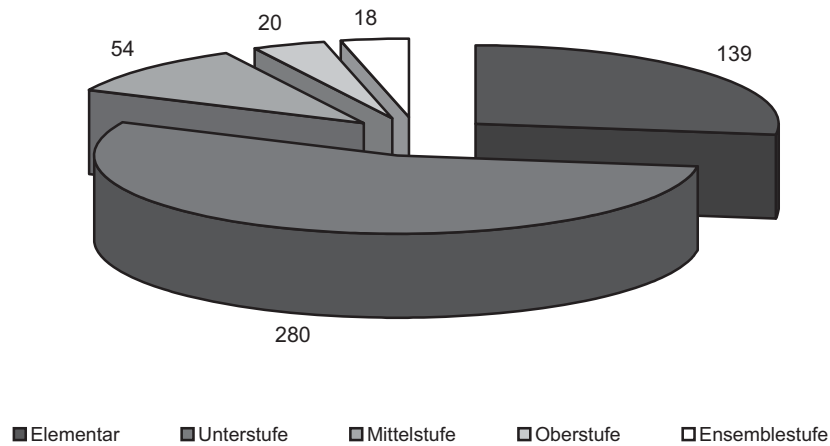

Leistungsstufen (Fächerzahl)	
Leistungsstufe	Anzahl
Elementar	139
Unterstufe	280
Mittelstufe	54
Oberstufe	20
Ensemblestufe	18
Gesamt	511

Ergänzungsfächer (Fächerzahl)	
Musikkunde	42
Ensembles	73
Blasorchester	21
Streicherorchester	0
(Schüler-)Chor	7
Sonstige Ergänzungsfächer	0
Gesamt Ergänzungsfächer	143

Wettbewerbe (Schülerzahl)	
Bezeichnung	Teilnehmer
Prima La Musica Landeswettbewerb	8
Prima La Musica Bundeswettbewerb	4
Musik in kleinen Gruppen	0
Jugendblasorchesterwettbewerb	31
sonstige Wettbewerbe	0

Alter (Schülerzahl)			
	männlich	weiblich	Summe
3 bis 5	1	8	9
6 bis 10	49	134	183
11 bis 15	66	111	177
16 bis 24	26	39	65
über 24	9	30	39

Übertrittsprüfungen (Fächerzahl)									
Hauptfach	U in M	M in O	Ab-schluss	Gesamt	Hauptfach	U in M	M in O	Ab-schluss	Gesamt
E-Bass	1	0	0	1	Klarinette	1	0	0	1
E-Gitarre	1	0	0	1	Klavier	3	1	1	5
Fagott	1	1	0	2	Posaune	1	0	1	2
Flügelhorn	0	1	0	1	Querflöte	2	0	0	2
Gesang & Stimme	3	0	0	3	Saxophon	3	1	0	4
Gitarre	3	1	0	4	Schlagwerk	4	0	0	4
Hackbrett	4	0	0	4	Trompete	1	0	0	1
Harfe	4	0	0	4	Waldhorn	1	1	0	2

Veranstaltungen

Interne Vorspiele	21	Schulkonzerte (Semester-, Schluss-, Preisträger-Konzerte)	12
Prüfungskonzerte	4	Konzerte in Zusammen- arbeit mit Vereinen/ Schulen	1
Auftritte in Kirchen	4	sonst. Konzerte/Auftritte	3

Kommentar

Schwerpunkt der Ausbildung im Schuljahr 08/09:

Freude und Begeisterung an Musik bei unseren Schülern im Basisbereich und instrumentalem Anfängerunterricht zu wecken, sowie die fortgeschrittenen motivierend auf ihrem musikalischen Weg zu begleiten, diese Schwerpunkte standen auch im Schuljahr 2008/09 wieder ganz im Vordergrund. Verschiedene interessante Möglichkeiten im Ensemblesmusizieren, Mitwirkung in einem großen Streicherprojekt, sowie im Jugendblasorchester oder Swingband mit attraktiven Auftrittsmöglichkeiten boten weitere Schwerpunkte und wurden überwiegend sehr gut genutzt. Mit der erfolgreichen Teilnahme an Wettbewerben wie Prima la Musica 2009(Landes - und Bundeswettbewerb) Jugendblasorchesterwettbewerb, sowie fünf Prüfungen goldenes LA und zwei ausgezeichneten Abschlußprüfungen, hatten vor allem auch Prüfungs - und Wettbewerbsvorbereitungen auf hohem Musikschulniveau große Bedeutung.

Öffentlichkeitsarbeit:

Die Veranstaltungen „Weihnachten aus aller Welt“, in der Pfarrkirche Ebbs, „Musik ist Trumpf 2009“, das Semesterkonzert in Ebbs und Walchsee, das Streicherorchesterprojekt „Musik schlägt Brücken“, in der Ebbser Pfarrkirche, das Abschlußkonzert „Best of“, im Mehrzwecksaal in Ebbs sowie das „Open air Niederndorf“, zum Schulschluß waren wieder die tragenden Säulen der Veranstaltungen und musikalischen Präsentation nach außen. In allen 6 Gemeinden der Unteren Schranne fanden Konzerte und Vortragsabende statt, wo sich der musikalische Nachwuchs vor allem in seiner Heimatgemeinde vorstellen konnte. Viele Klassenabende boten Auftrittsmöglichkeiten in jeder Ausbildungsstufe. Aktivitäten wie der Tag der offenen Tür oder Elternsprechtagswoche, gute Kontakte zu den Kindergärten und Schulen, Berichte in den Gemeindezeitungen und Lokalnachrichten, aber auch Mitwirkung bei externen Veranstaltungen und Schulexkursionen prägten die Öffentlichkeitsarbeit im Schuljahr 2008/09!

Zu den Statistiken:

Leistungsstufen: In der Elementarstufe erfreuen sich besonders die Musikalische Früherziehung und Tanz großer Beliebtheit, auch frühinstrumentaler Unterricht ist gut vertreten. Über die Hälfte der Schüler befinden sich in der Unterstufe, gute Belegung in der Mittelstufe, erfreuliche Entwicklung zur Oberstufe und auch Abschlußprüfungen erkennbar.

Ergänzungsfächer: verschiedene interessante Ensemblesmöglichkeiten haben besonderen Stellenwert, das Jugendblasorchester und Musikkunde sind weitere Schwerpunkte.

Übertrittsprüfungen: 33 in die Mittelstufe, 6 in die Oberstufe, 2 Abschlußprüfungen (Klavier und Posaune)

Wettbewerbe: 8 TeilnehmerInnen bei Prima la Musica in Imst mit drei zweiten und drei ersten Preisen, zweite Preise für Streicherensemble und Trompetensolist bei Bundeswettbewerb in Klagenfurt. JBO mit zweiten Preis beim Wettbewerb in St. Johann erfolgreich.

Alterstruktur: Größter Anteil mit 360 Schülern bei den 6 - 15jährigen

Landesmusikschule Völs

Anschrift: Peter Siegmair-Strasse 13
6176 Völs

Leitung: Wolfgang Schmitt

Telefon: 0512 / 304657

Sekretariat: Gudrun Labeck

E-Mail: voels@lms.tsn.at



	Hauptfächer	E1	E2	Einzel	G2/M2	G3/M3	Gruppen	Ens./ K./M4	Gesamt Schüler
Elementar	Kindersingen	0	0	0	0	0	0	0	0
	Kindertanz / Ballett	0	0	0	0	0	0	0	0
	Musik. Früherz. (MFE)	0	0	0	0	0	0	39	39
	Musik. Grundausb. (MGA)	0	0	0	0	0	0	0	0
				0			0		39
Holz	Blockflöte	0	4	4	10	0	10	3	17
	Alt-, Tenor-, Baßblockflöte	0	1	1	0	0	0	0	1
	Querflöte	3	1	4	12	3	15	6	25
	Oboe	1	1	2	0	0	0	0	2
	Fagott	0	0	0	0	0	0	0	0
	Klarinette	4	3	7	4	0	4	0	11
	Saxophon	1	1	2	4	0	4	0	6
				20			33		62
Blech	Trompete	0	1	1	3 *	0	3	0	4
	Flügelhorn	1	1	2	1 *	0	1	0	3
	Waldhorn	0	0	0	0	0	0	0	0
	Posaune	0	0	0	1 *	0	1	0	1
	Tenorhorn	0	1	1	0	0	0	0	1
	Tuba	0	0	0	3 *	0	3	0	3
				4			8		12
Tasten	Klavier	4	10	14	4	0	4	0	18
	Cembalo	1	0	1	0	0	0	0	1
	Akkordeon	1	2	3	6	0	6	0	9
	Orgel	0	0	0	0	0	0	0	0
	steir. Harmonika	1	2	3	2	0	2	0	5
				21			12		33
Sireicher	Violine	2	2	4	4	0	4	0	8
	Viola	1	0	1	0	0	0	0	1
	Violoncello	1	3	4	0	0	0	1	5
	Kontrabass	0	0	0	0	0	0	0	0
				9			4		14
Saiten	E-Bass	0	0	0	0	0	0	0	0
	E-Gitarre	0	0	0	0	0	0	0	0
	Gitarre	2	9	11	14	6	20	0	31
	Hackbrett	2	0	2	0	0	0	0	2
	Harfe	1	5	6	0	0	0	0	6
	Zither	0	0	0	0	0	0	0	0
				19			20		39
Ges.	Gesang & Stimme - Solo	1	0	1	1 *	0	1	0	2
	Gesang & Stimme - Stimmbildung	1	2	3	7 *	0	7	23	33
				4			8		35
Sonstige	Schlagwerk	2	6	8	4	0	4	0	12
	Bewegung & Tanz	0	0	0	0	0	0	0	0
	Keyboard	0	0	0	2	3	5	0	5
	Coaching	0	0	0	0	0	0	10	10
	Ensembleleitung / Dirigieren	0	0	0	0	0	0	0	0
	Ensembles als HF	0	0	0	0	0	0	3	3
	Sonstige Hauptfächer	0	0	0	0	0	0	0	0
	Ergänzungsfach als HF	0	0	0	0	0	0	1	1
				8			9		31
Gesamt-Hauptfächer		30	55	85	82	12	94	86	265

* Kombiniertes Unterrichts mit einem anderen Hauptfach

Leistungsstufen

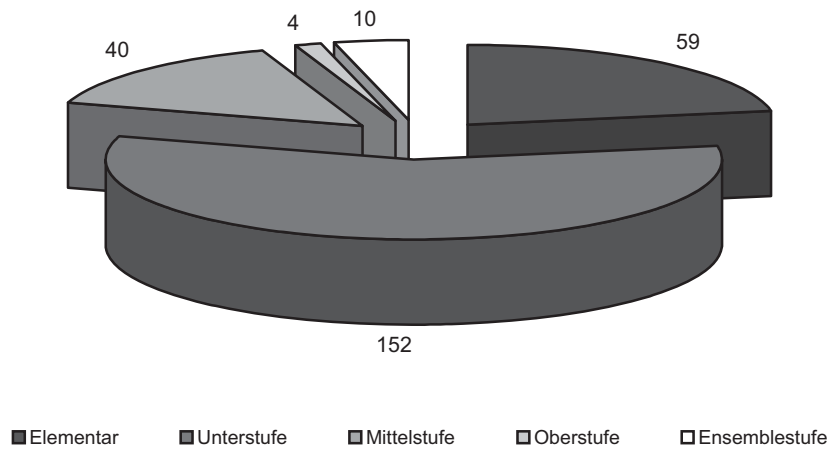

Leistungsstufen (Fächerzahl)

Leistungsstufe	Anzahl
Elementar	59
Unterstufe	152
Mittelstufe	40
Oberstufe	4
Ensemblestufe	10
Gesamt	265

Ergänzungsfächer (Fächerzahl)

Musikkunde	21
Ensembles	8
Blasorchester	0
Streichorchester	0
(Schüler-)Chor	0
Sonstige Ergänzungsfächer	0
Gesamt Ergänzungsfächer	29

Wettbewerbe (Schülerzahl)

Bezeichnung	Teilnehmer
Prima La Musica Landeswettbewerb	1
Prima La Musica Bundeswettbewerb	0
Musik in kleinen Gruppen	0
Jugendblasorchesterwettbewerb	0
sonstige Wettbewerbe	1

Alter (Schülerzahl)

	männlich	weiblich	Summe
3 bis 5	5	7	12
6 bis 10	20	54	74
11 bis 15	24	42	66
16 bis 24	10	17	27
über 24	18	33	51

Übertrittsprüfungen (Fächerzahl)

Hauptfach	U in M	M in O	Ab-schluss	Gesamt
Akkordeon	1	1	0	2
Flügelhorn	1	0	0	1
Ges. & St. - Stimmb.	1	0	0	1
Gitarre	2	0	0	2
Harfe	1	0	0	1

Hauptfach	U in M	M in O	Ab-schluss	Gesamt
Klarinette	2	0	0	2
Klavier	2	0	0	2
Querflöte	7	0	0	7
Schlagwerk	3	0	0	3
steir. Harmonika	1	0	0	1

Veranstaltungen

Interne Vorspiele	15	Schulkonzerte (Semester-, Schluss-, Preisträger-Konzerte)	11
Prüfungskonzerte	3	Konzerte in Zusammen- arbeit mit Vereinen/ Schulen	9
Auftritte in Kirchen	12	sonst. Konzerte/Auftritte	11

Kommentar

Schwerpunkt der Ausbildung im Schuljahr 08/09:

Der Schwerpunkt der Ausbildung in der LMS Völs war im Schuljahr 2008/09 das große Gemeinschaftsprojekt „VIP-Völser Instrumental Projekt“.

Der musikalische Leiter Stefan Graber hatte zunächst zehn bekannte Nummern aus dem Bereich der Populärmusik für das Völser Ensemble (50 Mitwirkende) arrangiert.

Das Kollegium der Lehrkräfte hat im Rahmen des Unterrichts und der Ensemblesinheiten mit den Lernenden die Stimmen erarbeitet. Mit Beginn des Sommersemesters wurde das Programm von ca. einer Stunde Spielzeit in zahlreichen Proben gemeinsam erarbeitet.

Höhepunkt des Projektes war die Teilnahme am 10. Europäischen Jugendmusikfestival „Megahertz“ in der europäischen Kulturhauptstadt LINZ '09.

Die Konzerte in WELS, LINZ und das Abschlusskonzert in VÖLS sind für die Teilnehmenden zur bleibenden Erinnerung geworden. Das Projekt bot auch Lernenden anderer Institutionen die Möglichkeit mitzumachen. (LMS WMG, Kematen, MS Ibk. TLK)

Öffentlichkeitsarbeit:

Auch die Öffentlichkeitsarbeit war dem Jahresschwerpunkt gewidmet. So ist es unter anderem gelungen, die 4-tägige Reise nach Oberösterreich durch Sponsoren zu finanzieren.

Beim Ankauf eines neuen Plakatsystems für die Ankünder im Ort hat die LMS Völs nicht nur das neue Landeslogo umgesetzt sondern auch mit einem neuen Standard dem Informationsbedarf der Völser Bevölkerung Rechnung getragen.

Zu den Statistiken:

Ein Blick auf die Statistik zeigt einer ausgewogene Fächerstruktur. Den Erfordernissen der Blasmusik, des Chorwesens ist ebenso gedient, wie der Arbeit mit Ensembles.

Der nun schon traditionell gut angenommene Bereich der Musikalischen Früherziehung hat wieder mit dem Kindersingspiel „Wassertropfenweltreise“ unter der Leitung von Mag Gabriela Pleger einen großen Erfolg erzielen können.

Statistisch macht sich dies in einer Zunahme der Zahl der Lernenden im Elementarbereich bemerkbar.

Insgesamt zeigt sich eine etwas weitere Verteilung auf die einzelnen Leistungsstufen als in den Jahren zuvor.

Landesmusikschule Westliches Mittelgebirge

Anschrift: Kirchgasse 7
6095 Grinzens

Leitung: Markus Fritz

Telefon: 05234 / 67930

Sekretariat: Lydia Wörndle

E-Mail: mittelg.west@lms.tsn.at



	Hauptfächer	E1	E2	Einzel	G2/M2	G3/M3	Gruppen	Ens./ K./M4	Gesamt Schüler
Elementar	Kindersingen	0	0	0	0	0	0	0	0
	Kindertanz / Ballett	0	0	0	0	0	0	0	0
	Musik. Früherz. (MFE)	0	0	0	2	0	2	26	28
	Musik. Grundausb. (MGA)	0	0	0	0	0	0	17	17
				0			2		45
Holz	Blockflöte	5	5	10	24	6	30	0	40
	Alt-, Tenor-, Baßblockflöte	0	0	0	0	0	0	0	0
	Querflöte	1	7	8	14	3	17	0	25
	Oboe	0	0	0	0	0	0	0	0
	Fagott	0	0	0	0	0	0	0	0
	Klarinette	4	9	13	16	0	16	0	29
	Saxophon	0	4	4	8	0	8	0	12
				35			71		106
Blech	Trompete	3	4	7	6	0	6	0	13
	Flügelhorn	2	3	5	0	0	0	0	5
	Waldhorn	3	1	4	0	0	0	0	4
	Posaune	3	3	6	0	0	0	0	6
	Tenorhorn	1	4	5	2	0	2	0	7
	Tuba	1	3	4	0	0	0	0	4
				31			8		39
Tasten	Klavier	9	12	21	26	0	26	0	47
	Cembalo	0	0	0	0	0	0	0	0
	Akkordeon	1	3	4	2	0	2	0	6
	Orgel	0	0	0	0	0	0	0	0
	steir. Harmonika	1	4	5	16	0	16	0	21
				30			44		74
Sireicher	Violine	3	11	14	16	0	16	0	30
	Viola	0	1	1	0	0	0	0	1
	Violoncello	1	5	6	6	0	6	0	12
	Kontrabass	0	2	2	0	0	0	0	2
				23			22		45
Saiten	E-Bass	0	1	1	0	0	0	0	1
	E-Gitarre	1	2	3	0	0	0	0	3
	Gitarre	5	17	22	36	0	36	9	67
	Hackbrett	2	2	4	14	0	14	0	18
	Harfe	3	7	10	6	0	6	0	16
	Zither	0	0	0	0	0	0	0	0
				40			56		105
Ges.	Gesang & Stimme - Solo	0	0	0	0	0	0	0	0
	Gesang & Stimme - Stimmbildung	1	8	9	12	0	12	0	21
				9			12		21
Sonstige	Schlagwerk	4	9	13	8	9	17	0	30
	Bewegung & Tanz	0	0	0	0	0	0	56	56
	Keyboard	0	0	0	0	0	0	0	0
	Coaching	0	0	0	0	0	0	0	0
	Ensembleleitung / Dirigieren	0	0	0	0	0	0	0	0
	Ensembles als HF	0	0	0	0	0	0	3	3
	Sonstige Hauptfächer	0	0	0	0	0	0	0	0
	Ergänzungsfach als HF	0	0	0	0	0	0	8	8
				13			17		97
Gesamt-Hauptfächer		54	127	181	214	18	232	119	532

Leistungsstufen

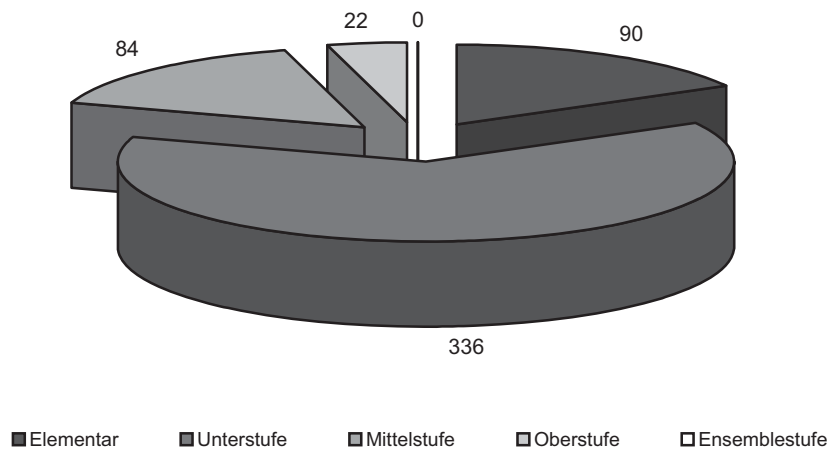

Leistungsstufen (Fächerzahl)	
Leistungsstufe	Anzahl
Elementar	90
Unterstufe	336
Mittelstufe	84
Oberstufe	22
Ensemblestufe	0
Gesamt	532

Ergänzungsfächer (Fächerzahl)	
Musikkunde	55
Ensembles	89
Blasorchester	38
Streichorchester	20
(Schüler-)Chor	13
Sonstige Ergänzungsfächer	0
Gesamt Ergänzungsfächer	215

Wettbewerbe (Schülerzahl)	
Bezeichnung	Teilnehmer
Prima La Musica Landeswettbewerb	5
Prima La Musica Bundeswettbewerb	2
Musik in kleinen Gruppen	0
Jugendblasorchesterwettbewerb	45
sonstige Wettbewerbe	0

Alter (Schülerzahl)			
	männlich	weiblich	Summe
3 bis 5	0	0	0
6 bis 10	59	100	159
11 bis 15	86	101	187
16 bis 24	43	52	95
über 24	9	34	43

Übertrittsprüfungen (Fächerzahl)									
Hauptfach	U in M	M in O	Ab-schluss	Gesamt	Hauptfach	U in M	M in O	Ab-schluss	Gesamt
Akkordeon	1	0	0	1	Saxophon	1	0	0	1
Blockflöte	2	1	0	3	Schlagwerk	5	0	0	5
E-Gitarre	1	0	0	1	steir. Harmonika	2	1	0	3
Gesang & Stimme	3	0	0	3	Tenorhorn	1	0	1	2
Gitarre	3	0	0	3	Trompete	0	0	1	1
Hackbrett	3	0	0	3	Tuba	0	0	1	1
Klarinette	6	0	0	6	Violine	1	0	0	1
Klavier	1	2	0	3	Violoncello	2	1	0	3
Posaune	0	1	0	1	Waldhorn	1	0	0	1
Querflöte	3	0	1	4					

Veranstaltungen

Interne Vorspiele	42	Schulkonzerte (Semester-, Schluss-, Preisträger-Konzerte)	8
Prüfungskonzerte	6	Konzerte in Zusammen- arbeit mit Vereinen/ Schulen	5
Auftritte in Kirchen	10	sonst. Konzerte/Auftritte	26

Kommentar

Schwerpunkt der Ausbildung im Schuljahr 08/09:

Unter den Fachgruppen wurden verschiedene Schwerpunkte ausgewählt. Im Bläserbereich z.B. wurde der Jugendblasorchesterwettbewerb ausgewählt. Im Streicherbereich wurde ein gemeinsames Orchesterkonzert der Streichorchester der LMS Westliches Mittelgebirge und der LMS Reutte organisiert. Nach einem gemeinsamen Probenwochenende im Stift Fiecht konnten je ein Konzert in Reutte und in Götzens erfolgreich absolviert werden.

Öffentlichkeitsarbeit:

Die Mitwirkung bei vielen Veranstaltungen mit Ensembles ist ein wichtiger Schwerpunkt und Bestandteil des Musikschuljahres. Durch Klassenabende, Vortragsabende und großen öffentlichen Projekten wie z.B. „Dance and Music“, Volksmusikabend in Zusammenarbeit mit den Mutterer Bäuerinnen, Schlusskonzert, Erfolge bei Wettbewerben ist die Landesmusikschule in der Öffentlichkeit immer präsent.

Zu den Statistiken:

Der Bereich Kinderchor ist derzeit leider nicht an der Schule vorhanden. Erfreulich ist, dass der Bereich Oberstufe weiter ausgebaut werden konnte und vier Schüler die Abschlussprüfung absolviert haben.

MSL Markus Fritz

Landesmusikschule **Wipptal**

Anschrift: Nößlacherstraße 7
6150 Steinach am Brenner

Leitung: Franz Eller

Telefon: 05272 / 2353

Sekretariat: Mathilde Taxer

E-Mail: wipptal@lms.tsn.at

Internet: www.musikschulen.at/wipptal



	Hauptfächer	E1	E2	Einzel	G2/M2	G3/M3	Gruppen	Ens./ K./M4	Gesamt Schüler
Elementar	Kindersingen	0	0	0	0	0	0	0	0
	Kindertanz / Ballett	0	0	0	0	0	0	0	0
	Musik. Früherz. (MFE)	0	0	0	0	0	0	51	51
	Musik. Grundausb. (MGA)	0	0	0	0	0	0	30	30
				0			0		81
Holz	Blockflöte	0	5	5	26	15	41	8	54
	Alt-, Tenor-, Baßblockflöte	0	0	0	0	0	0	0	0
	Querflöte	6	14	20	14	15	29	17	66
	Oboe	3	1	4	0	0	0	0	4
	Fagott	0	0	0	0	0	0	0	0
	Klarinette	13	7	20	26	0	26	0	46
	Saxophon	1	8	9	8	3	11	0	20
				58			107		190
Blech	Trompete	10	6	16	13 *	0	13	0	29
	Flügelhorn	3	0	3	3 *	0	3	0	6
	Waldhorn	1	4	5	12	0	12	0	17
	Posaune	1	1	2	8	0	8	0	10
	Tenorhorn	1	0	1	6	0	6	0	7
	Tuba	1	1	2	4	0	4	0	6
				29			46		75
Tasten	Klavier	4	18	22	16	0	16	0	38
	Cembalo	0	0	0	0	0	0	0	0
	Akkordeon	1	0	1	16	0	16	1	18
	Orgel	1	0	1	0	0	0	0	1
	steir. Harmonika	2	7	9	14	0	14	0	23
				33			46		80
Sireicher	Violine	2	8	10	10	0	10	0	20
	Viola	0	0	0	0	0	0	0	0
	Violoncello	1	0	1	6	0	6	0	7
	Kontrabass	1	0	1	2	0	2	0	3
				12			18		30
Saiten	E-Bass	0	4	4	2	0	2	0	6
	E-Gitarre	3	0	3	7 *	3	10	0	13
	Gitarre	2	0	2	35 *	15	50	8	60
	Hackbrett	3	3	6	12	9	21	0	27
	Harfe	1	1	2	4	0	4	0	6
	Zither	1	0	1	2	0	2	0	3
				18			89		115
Ges.	Gesang & Stimme - Solo	2	0	2	5 *	1 *	6	0	8
	Gesang & Stimme - Stimmbildung	4	3	7	11 *	8 *	19	3	29
				9			25		37
Sonstige	Schlagwerk	5	20	25	2	0	2	6	33
	Bewegung & Tanz	0	0	0	0	0	0	31	31
	Keyboard	1	2	3	2	0	2	0	5
	Coaching	0	0	0	0	0	0	0	0
	Ensembleleitung / Dirigieren	0	0	0	0	0	0	1	1
	Ensembles als HF	0	0	0	0	0	0	4	4
	Sonstige Hauptfächer	0	0	0	0	0	0	0	0
	Ergänzungsfach als HF	0	0	0	0	0	0	0	0
				28			4		74
Gesamt-Hauptfächer		74	113	187	266	69	335	160	682

* Kombiniertes Unterrichts mit einem anderen Hauptfach

Leistungsstufen

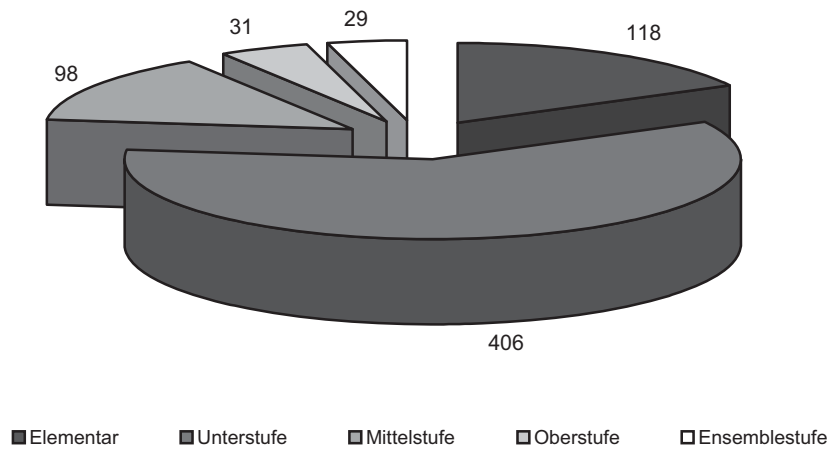

Leistungsstufen (Fächerzahl)	
Leistungsstufe	Anzahl
Elementar	118
Unterstufe	406
Mittelstufe	98
Oberstufe	31
Ensemblestufe	29
Gesamt	682

Ergänzungsfächer (Fächerzahl)	
Musikkunde	54
Ensembles	105
Blasorchester	61
Streichorchester	16
(Schüler-)Chor	0
Sonstige Ergänzungsfächer	2
Gesamt Ergänzungsfächer	238

Wettbewerbe (Schülerzahl)	
Bezeichnung	Teilnehmer
Prima La Musica Landeswettbewerb	16
Prima La Musica Bundeswettbewerb	3
Musik in kleinen Gruppen	0
Jugendblasorchesterwettbewerb	61
sonstige Wettbewerbe	0

Alter (Schülerzahl)			
	männlich	weiblich	Summe
3 bis 5	18	14	32
6 bis 10	66	126	192
11 bis 15	77	142	219
16 bis 24	50	39	89
über 24	44	51	95

Übertrittsprüfungen (Fächerzahl)									
Hauptfach	U in M	M in O	Ab-schluss	Gesamt	Hauptfach	U in M	M in O	Ab-schluss	Gesamt
E-Gitarre	1	0	0	1	Schlagwerk	4	1	0	5
Flügelhorn	0	1	0	1	steir. Harmonika	1	0	0	1
Ges. & St. - Stimmb.	1	0	0	1	Tenorhorn	1	0	0	1
Gitarre	5	1	0	6	Trompete	3	1	1	5
Hackbrett	1	0	0	1	Violine	2	0	0	2
Klarinette	2	4	1	7	Violoncello	1	0	0	1
Klavier	5	0	0	5	Waldhorn	3	2	0	5
Querflöte	9	1	1	11	Zither	1	0	0	1
Saxophon	1	1	0	2					

Veranstaltungen

Interne Vorspiele	51	Schulkonzerte (Semester-, Schluss-, Preisträger-Konzerte)	12
Prüfungskonzerte	8	Konzerte in Zusammen- arbeit mit Vereinen/ Schulen	3
Auftritte in Kirchen	7	sonst. Konzerte/Auftritte	10

Kommentar

Schwerpunkt der Ausbildung im Schuljahr 08/09:

Die Zielsetzung in den letzten Jahren war, den Elementarbereich zu stärken. Im letzten Jahr war in diesem Bereich ein deutlicher Aufschwung zu spüren. 7 Kurse im musikalischen Früherziehungsbereich, dazu kam das Fach Jazz- und Musicals, das auch mit 30 Kindern besucht war. Die gute Zusammenarbeit mit den örtlichen Kindergärten war mit einer Hilfe für die Umsetzung. Auch das Ensemblemusizieren, vor allem fächerübergreifend, wird kontinuierlich durchgeführt und in einem speziellen Ensemblekonzert werden diese Beiträge präsentiert.

Öffentlichkeitsarbeit:

Die LMS-Wipptal ist eine Schwerpunktschule im Fach Dirigieren und somit Anlaufstelle für Dirigier. Im Bereich Öffentlichkeitsarbeit sind jährlich neben den Klassenabenden vor allem die Großkonzerte und Projekte zu erwähnen. Das Semesterkonzert, das Schlusskonzert der Mittelstufe und das große Schlusskonzert bilden Konzertformen, bei denen die breite Öffentlichkeit eingeladen ist und auch immer Vertreter der Gemeinden, Schulen und Vereine dabei sind. Im besonderen sind auch Großprojekte mit großer Öffentlichkeitswirkung zu erwähnen. Z. B. das Popkonzert, welches immer auf der Schiarena Bergeralm stattfindet, das Volksmusikkonzert, das Come & Sing FESTIVAL in Zusammenarbeit mit den Pflichtschulen und Kindergärten, der Tiroler Operntenadvent in Matrei am Brenner, das Märchenspiel Peter und der Wolf u.a.

Zu den Statistiken:

Zur statistischen Entwicklung ist zu sagen, dass sich der Elementarbereich im letzten Schuljahr besonders gut entwickelt hat. Der Früherziehungsbereich mit MFE und MGA mit 81 Schülern war bisher der Höchststand. Wenn man das Bewegung und Tanz dazu nimmt, welches im letzten Schuljahr mit 30 Kindern (zwischen 6 u. 11 Jahren) besucht war, so ist die noch erfreulicher. Im Holzbläserbereich sind die Fächer Oboe und Fagott, die in den nächsten Jahren kontinuierlich gefördert werden sollten. Die Arbeit der letzten Jahre im Streicherbereich zeigt auch Früchte und ist nun mit 30 Schülern belegt. Im Tastenbereich ist das Orgel und im Saitenbereich ist die Zither zu erwähnen, welche Instrumente noch einer besonderen Förderung verlangen. In den nicht erwähnten Bereichen bin ich mit der Entwicklung durchaus zufrieden.

MSL Franz Eller

Landesmusikschule Wörgl

Anschrift: Brixentalerstraße 1
6300 Wörgl

Leitung: Mag. Johannes Puchleitner

Telefon: 05332 / 7826-141

Sekretariat: Waltraud Lechner

E-Mail: woergl@lms.tsn.at

Internet: www.musikschulen.at/woergl



Foto: Hannes Dabernig

	Hauptfächer	E1	E2	Einzel	G2/M2	G3/M3	Gruppen	Ens./ K./M4	Gesamt Schüler
Elementar	Kindersingen	0	0	0	0	0	0	15	15
	Kindertanz / Ballett	0	0	0	0	0	0	0	0
	Musik. Früherz. (MFE)	0	0	0	0	0	0	59	59
	Musik. Grundausb. (MGA)	0	0	0	0	0	0	26	26
				0			0		100
Holz	Blockflöte	9	4	13	40	48	88	0	101
	Alt-, Tenor-, Baßblockflöte	0	0	0	0	0	0	2	2
	Querflöte	9	7	16	50	6	56	6	78
	Oboe	3	0	3	2	0	2	0	5
	Fagott	3	0	3	0	0	0	0	3
	Klarinette	3	8	11	35 *	6	41	0	52
	Saxophon	3	4	7	25 *	9	34	2	43
				53			221		284
Blech	Trompete	7	4	11	29 *	3	32	0	43
	Flügelhorn	1	0	1	7 *	0	7	0	8
	Waldhorn	0	4	4	18	0	18	0	22
	Posaune	2	0	2	4	0	4	0	6
	Tenorhorn	1	0	1	6	0	6	0	7
	Tuba	1	0	1	2	0	2	0	3
				20			69		89
Tasten	Klavier	15	15	30	83 *	9	92	0	122
	Cembalo	0	0	0	0	0	0	0	0
	Akkordeon	6	3	9	16	12	28	0	37
	Orgel	0	0	0	0	0	0	0	0
	steir. Harmonika	2	8	10	14	3	17	0	27
				49			137		186
Sireicher	Violine	7	4	11	12	0	12	0	23
	Viola	0	0	0	0	0	0	0	0
	Violoncello	2	1	3	6	0	6	0	9
	Kontrabass	2	0	2	0	0	0	0	2
				16			18		34
Saiten	E-Bass	4	0	4	0	0	0	0	4
	E-Gitarre	10	0	10	13 *	0	13	0	23
	Gitarre	7	2	9	89 *	18	107	0	116
	Hackbrett	2	2	4	14	0	14	0	18
	Harfe	3	3	6	10	3	13	2	21
	Zither	0	0	0	0	0	0	0	0
				33			147		182
Ges.	Gesang & Stimme - Solo	0	0	0	0	0	0	0	0
	Gesang & Stimme - Stimmbildung	1	9	10	22	0	22	9	41
				10			22		41
Sonstige	Schlagwerk	5	6	11	34	3	37	0	48
	Bewegung & Tanz	0	0	0	0	0	0	0	0
	Keyboard	0	0	0	17 *	6	23	0	23
	Coaching	0	0	0	0	0	0	19	19
	Ensembleleitung / Dirigieren	0	0	0	0	0	0	3	3
	Ensembles als HF	0	0	0	0	0	0	9	9
	Sonstige Hauptfächer	0	0	0	0	0	0	0	0
	Ergänzungsfach als HF	0	0	0	0	0	0	3	3
				11			60		105
Gesamt-Hauptfächer		108	84	192	548	126	674	155	1021

* Kombiniertes Unterrichts mit einem anderen Hauptfach

Leistungsstufen

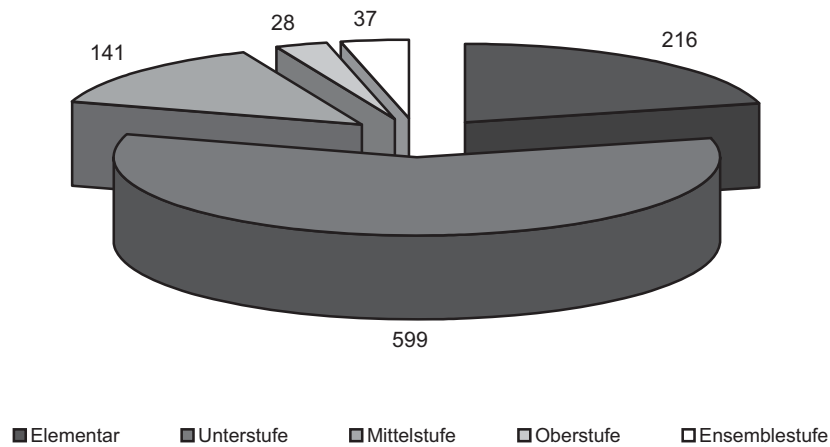

Leistungsstufen (Fächerzahl)	
Leistungsstufe	Anzahl
Elementar	216
Unterstufe	599
Mittelstufe	141
Oberstufe	28
Ensemblestufe	37
Gesamt	1021

Ergänzungsfächer (Fächerzahl)	
Musikkunde	90
Ensembles	70
Blasorchester	41
Streichorchester	21
(Schüler-)Chor	26
Sonstige Ergänzungsfächer	26
Gesamt Ergänzungsfächer	274

Wettbewerbe (Schülerzahl)	
Bezeichnung	Teilnehmer
Prima La Musica Landeswettbewerb	27
Prima La Musica Bundeswettbewerb	3
Musik in kleinen Gruppen	0
Jugendblasorchesterwettbewerb	37
sonstige Wettbewerbe	16

Alter (Schülerzahl)			
	männlich	weiblich	Summe
3 bis 5	13	12	25
6 bis 10	117	201	318
11 bis 15	163	214	377
16 bis 24	57	73	130
über 24	44	86	130

Übertrittsprüfungen (Fächerzahl)									
Hauptfach	U in M	M in O	Ab-schluss	Gesamt	Hauptfach	U in M	M in O	Ab-schluss	Gesamt
Akkordeon	2	2	0	4	Kontrabass	1	0	0	1
Blockflöte	4	1	0	5	Oboe	0	2	0	2
E-Gitarre	1	1	0	2	Posaune	2	1	0	3
Ensembleleitung	0	0	3	3	Querflöte	12	2	0	14
Fagott	2	0	0	2	Saxophon	8	5	0	13
Flügelhorn	0	1	0	1	Schlagwerk	6	2	0	8
Gesang & Stimme	1	0	0	1	steir. Harmonika	3	0	0	3
Gitarre	7	0	0	7	Tenorhorn	2	0	0	2
Hackbrett	2	1	0	3	Trompete	4	4	0	8
Harfe	2	0	0	2	Violine	0	1	0	1
Klarinette	4	1	0	5	Violoncello	1	0	0	1
Klavier	13	0	0	13	Waldhorn	0	1	0	1

Veranstaltungen

Interne Vorspiele	43	Schulkonzerte (Semester-, Schluss-, Preisträger-Konzerte)	8
Prüfungskonzerte	10	Konzerte in Zusammen- arbeit mit Vereinen/ Schulen	18
Auftritte in Kirchen	4	sonst. Konzerte/Auftritte	3

Kommentar

Schwerpunkt der Ausbildung im Schuljahr 08/09:

1) Kinderoper „Das Dschungelbuch“: Zahlreiche MusikschülerInnen durften als Gesangssolisten und Chorsänger an der Uraufführung (im September 2008) und Wiederaufnahme (im Juni 2009) der Kinderoper „Das Dschungelbuch“ von Franz Baur, mit der die Academia Vocalis als Veranstalter einen Sensationserfolg vor ausverkauften Haus (insgesamt 4 Abend- und 8 Schulvorstellungen, über 3500 Besucher) feiern konnte, erfolgreich mitwirken.

2) Im Wettbewerbsbereich war die Landesmusikschule Wörgl wieder einmal nicht nur auf Landes-, sondern auch auf Bundesebene äußerst erfolgreich: Insgesamt nahmen 80 SchülerInnen an diversen Wettbewerben („Prima la Musica“, Jugendblasorchester-Wettbewerb) teil und bewiesen mit den erbrachten Leistungen eindrucksvoll, dass die SchülerInnen der Landesmusikschule Wörgl zur absoluten Spitze der musizierenden Jugend Tirols zählen. Drei Schüler (Leopold Konzett (Klasse Harald Ploner), Mario Trainer und Christian Spitzenstätter (beide Klasse Josef Rangger)) wurden sogar „Prima la Musica“ - Bundessieger in ihrer jeweiligen Altersstufe.

Öffentlichkeitsarbeit:

In Wörgl wird alle 5 Jahre der Kulturpreis der Stadt Wörgl vergeben. Am 27.02.09 wurden die Preisträger im VZ Komma verkündet und die Trophäen ausgehändigt. Für die Landesmusikschule Wörgl gab es Nominierungen und Preise in gleich drei verschiedenen Kategorien: 1) Das Jugendblasorchester der LMS Wörgl wurde in der Kategorie „Kinder- und Jugendkultur“ nominiert, 2) Die Kinder der Kinderoper „Das Dschungelbuch“ erhielten zusammen mit dem Verein „Academia Vocalis Wörgl“ (als Veranstalter) den Kulturpreis der Stadt Wörgl 2009 in der Kategorie „Kinder- und Jugendkultur“, 3) Christian Spitzenstätter (Saxophon, Klasse Josef Rangger) durfte sich über den Kulturpreis der Stadt Wörgl 2009 in der Kategorie „Jugendförderpreis“ freuen sowie 4) Josef Rangger wurde für seine jahrzehntelange erfolgreiche pädagogische Arbeit sowie für seine Pionierarbeit im Bereich des Swing und Jazz in unserer Region mit dem Kulturpreis der Stadt Wörgl 2009 in der Kategorie „Musik“ geehrt.

Zu den Statistiken:

Insgesamt fanden im abgelaufenen Schuljahr 105 Übertrittsprüfungen (77 erste, 25 zweite Übertrittsprüfungen und 3 Dirigier-Abschlussprüfungen) auf 24 verschiedenen Instrumenten aus 31 Instrumentalklassen statt, wovon 40 SchülerInnen gleichzeitig das Jungmusiker-Leistungsabzeichen in Bronze und 19 das Jungmusiker-Leistungsabzeichen in Silber erhielten. Fünf SchülerInnen (Christian Spitzenstätter (Saxophon, Klasse Josef Rangger), Thomas Wibmer (Klarinette, Klasse Josef Rangger), Mathias Spitzenstätter (Klarinette, Klasse Josef Rangger), Alexandra Kobler (Querflöte, Klasse Hannes Schober) und Wolfgang Pletzer (Tenorhorn, Klasse Peter Silberberger) absolvierten zusätzlich erfolgreich die (Jung)musiker-Leistungsabzeichen-Prüfung in Gold.

Drei Schülerinnen haben die Aufnahme ins Tiroler Landeskonservatorium geschafft: Bernadette Außerlechner auf dem Hackbrett (Klasse Mag. Barbara Oberthanner), Stefanie Tipelius auf der Klarinette (Klasse Josef Rangger) und Denise Gögl auf der Klarinette (Klasse Michael Klieber).

Landesmusikschule Zillertal

Anschrift: Schwimmbadweg 2
6280 Zell am Ziller

Leitung: Manfred Hellweger

Telefon: 05282 / 3581

Sekretariat: Florentina Steiner

E-Mail: zillertal@lms.tsn.at

Internet: www.musikschulen.at/zillertal



	Hauptfächer	E1	E2	Einzel	G2/M2	G3/M3	Gruppen	Ens./ K./M4	Gesamt Schüler
Elementar	Kindersingen	0	0	0	0	0	0	2	2
	Kindertanz / Ballett	0	0	0	0	0	0	0	0
	Musik. Früherz. (MFE)	0	0	0	0	0	0	60	60
	Musik. Grundausb. (MGA)	0	0	0	0	3	3	13	16
				0			3		78
Holz	Blockflöte	0	0	0	10	57	67	19	86
	Alt-, Tenor-, Baßblockflöte	0	0	0	0	0	0	0	0
	Querflöte	16	11	27	36	0	36	0	63
	Oboe	3	0	3	0	0	0	0	3
	Fagott	0	0	0	0	0	0	0	0
	Klarinette	7	4	11	35 *	0	35	2	48
	Saxophon	2	1	3	11 *	0	11	0	14
				44			149		214
Blech	Trompete	27	3	30	12	0	12	0	42
	Flügelhorn	10	2	12	2	0	2	0	14
	Waldhorn	5	1	6	4	0	4	0	10
	Posaune	3	5	8	6	0	6	0	14
	Tenorhorn	2	1	3	12	0	12	0	15
	Tuba	1	0	1	2	0	2	0	3
				60			38		98
Tasten	Klavier	4	5	9	25 *	1 *	26	0	35
	Cembalo	0	0	0	0	0	0	0	0
	Akkordeon	0	0	0	4	0	4	0	4
	Orgel	0	0	0	0	0	0	0	0
	steir. Harmonika	8	4	12	90	9	99	0	111
				21			129		150
Sireicher	Violine	13	6	19	10	3	13	0	32
	Viola	0	1	1	0	0	0	0	1
	Violoncello	1	2	3	2	0	2	0	5
	Kontrabass	1	2	3	0	0	0	0	3
				26			15		41
Saiten	E-Bass	0	0	0	0	0	0	0	0
	E-Gitarre	9	1	10	8	0	8	0	18
	Gitarre	4	18	22	58	30	88	0	110
	Hackbrett	3	3	6	10	0	10	0	16
	Harfe	1	7	8	14	3	17	0	25
	Zither	3	0	3	8	3	11	0	14
				49			134		183
Ges.	Gesang & Stimme - Solo	3	0	3	0	0	0	0	3
	Gesang & Stimme - Stimmbildung	0	1	1	14	3	17	5	23
				4			17		26
Sonstige	Schlagwerk	10	4	14	22	6	28	0	42
	Bewegung & Tanz	0	0	0	0	0	0	0	0
	Keyboard	0	2	2	9 *	2 *	11	0	13
	Coaching	0	0	0	0	0	0	0	0
	Ensembleleitung / Dirigieren	0	0	0	0	0	0	0	0
	Ensembles als HF	0	1	1	2	0	2	15	18
	Sonstige Hauptfächer	0	0	0	0	0	0	0	0
	Ergänzungsfach als HF	0	0	0	0	0	0	16	16
				17			41		89
Gesamt-Hauptfächer		136	85	221	406	120	526	132	879

* Kombiniertes Unterrichts mit einem anderen Hauptfach

Leistungsstufen

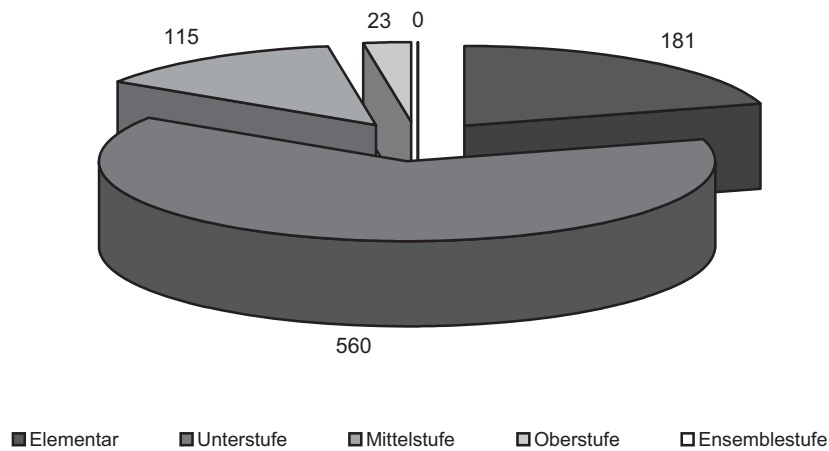

Leistungsstufen (Fächerzahl)	
Leistungsstufe	Anzahl
Elementar	181
Unterstufe	560
Mittelstufe	115
Oberstufe	23
Ensemblestufe	0
Gesamt	879

Ergänzungsfächer (Fächerzahl)	
Musikkunde	103
Ensembles	52
Blasorchester	26
Streichorchester	17
(Schüler-)Chor	19
Sonstige Ergänzungsfächer	0
Gesamt Ergänzungsfächer	217

Wettbewerbe (Schülerzahl)	
Bezeichnung	Teilnehmer
Prima La Musica Landeswettbewerb	11
Prima La Musica Bundeswettbewerb	0
Musik in kleinen Gruppen	0
Jugendblasorchesterwettbewerb	0
sonstige Wettbewerbe	0

Alter (Schülerzahl)			
	männlich	weiblich	Summe
3 bis 5	12	16	28
6 bis 10	98	209	307
11 bis 15	183	191	374
16 bis 24	56	33	89
über 24	22	37	59

Übertrittsprüfungen (Fächerzahl)									
Hauptfach	U in M	M in O	Ab-schluss	Gesamt	Hauptfach	U in M	M in O	Ab-schluss	Gesamt
Flügelhorn	0	2	0	2	Saxophon	2	0	0	2
Ges. & St. - Solo	1	0	0	1	Schlagwerk	4	0	0	4
Gitarre	3	2	0	5	steir. Harmonika	12	0	0	12
Hackbrett	2	0	0	2	Tenorhorn	2	0	0	2
Klarinette	14	3	0	17	Trompete	6	2	0	8
Klavier	2	0	0	2	Violine	3	0	0	3
Oboe	2	0	0	2	Waldhorn	3	1	0	4
Posaune	5	1	0	6	Zither	1	0	0	1
Querflöte	7	5	0	12					

Veranstaltungen

Interne Vorspiele	81	Schulkonzerte (Semester-, Schluss-, Preisträger-Konzerte)	13
Prüfungskonzerte	14	Konzerte in Zusammen- arbeit mit Vereinen/ Schulen	4
Auftritte in Kirchen	37	sonst. Konzerte/Auftritte	64

Kommentar

Schwerpunkt der Ausbildung im Schuljahr 08/09:

Das Zillertal ist eines der aktivsten Täler Tirols und seit jeher durch die vielen Musikgruppen weit über die Grenzen hinaus als solches bekannt. Die Musikalität und eine gewisse Eigenheit, in der musiziert wird, wurde schon vielfach unter Beweis gestellt. Dadurch ergeben sich auch große, ausgeprägte Traditionen und eine Vielfalt an gewachsenen Strukturen. Für die Landesmusikschule stellt dies eine besonders große Verpflichtung dar, das reichhaltige Kulturleben in dieser Region zu erhalten, zu fördern und weiterhin zu pflegen. Die Landesmusikschule ist aber genauso bestrebt musikalischen Trends zu folgen. Durch den hohen Tourismus und dem damit verbundenen Unterhaltungssektor muss in gewissem Maße auch den Wünschen unserer Kunden bzw. Schülern nach der leichten Muse nachgekommen werden. Bereiche wie die klassische Musik, die „Moderne“ bis zur Jazz- und Populärmusik wird aber ebenso gefördert und bei verschiedensten Anlässen einem breiten Publikum weitergegeben. Auch die zeitgenössische Musik wird immer öfter in den Unterricht eingebaut.

Öffentlichkeitsarbeit:

Schwerpunkte bei der Förderung unserer „Echten Volksmusik“ durch gezielten Einbau im Unterricht und zusätzlichem Ensemblesmusizieren. Präsentation der Arbeit bei eigenen Volksmusikabenden. Das Jugendblasorchester „Die Rasselbande“ konnte heuer wieder weitergeführt werden. Über 30 Schüler ab dem 2. Lernjahr können hier gemeinsam musizieren und erste Erfahrungen im Gruppenspiel sammeln. Ein Faschingskonzert und das Schulschlussfest dienen als Präsentationsfläche. Ein weiteres großes Projekt wurde mit dem Regionalen Kammerorchester durchgeführt. In Zusammenarbeit der LMS-Kramsach, LMS-Jenbach und LMS-Zillertal konnten 3 Konzerte mit großem Erfolg bestritten werden. Ein Schwerpunkt im Konzertprogramm ist der Aufbau des Orchesters vom reinen Streichersatz bis zum großen Sinfonieorchester. Auch die Big Band Zillertal konnte bei mehreren Konzerten überzeugen. Für junge Talente ist es eine gute Gelegenheit den musikalischen Horizont zu erweitern.

Zu den Statistiken:

Leistungsstufen: Im Elementarenbereich bei MFE und MAG ist ein Aufwärtstrend zu spüren. Die durchgeführten Werbeaktionen tragen ihre Früchte. Die Mittelstufe ist durch vermehrte Übertrittsprüfungen in allen Fächern angestiegen. Die Oberstufe, mit dem Ziel einer Abschlussprüfung, ist derzeit nur wenigen vorbehalten.

Ergänzungsfächer: Die Musikkunde 1,2,3 und die Ensembles (Orchester) werden gut genutzt. Im vokalen Bereich sind noch Kapazitäten möglich.

Übertrittsprüfungen: Auch heuer konnten 85 Schülerinnen und Schüler eine Prüfung positiv absolvieren. 8 SchülerInnen stellten sich erfolgreich bei der Prüfung zum Leistungsabzeichen in Gold.

Veranstaltungen / Projekte: Schwerpunkte bei den oben genannten Projekten.

Wettbewerbe: Teilnahme von 11 Schülern bei Prima la Musica in Imst mit guten und sehr guten Ergebnissen.

Altersstruktur: Die SchülerInnen sind im Alter zwischen 4 und über 70 Jahren, was einem lebenslangen Lernen gleichkommt.

Landesmusikschule Zirl

Anschrift: Marktplatz 5
6170 Zirl

Leitung: Herbert Lackner

Telefon: 05238 / 54017

Sekretariat: Mag. Renata Wieser

E-Mail: zirl@lms.tsn.at

Internet: www.musikschulen.at/zirl



	Hauptfächer	E1	E2	Einzel	G2/M2	G3/M3	Gruppen	Ens./ K./M4	Gesamt Schüler
Elementar	Kindersingen	0	0	0	0	0	0	12	12
	Kindertanz / Ballett	0	0	0	0	0	0	0	0
	Musik. Früherz. (MFE)	0	0	0	0	0	0	106	106
	Musik. Grundausb. (MGA)	0	1	1	2	3	5	32	38
				1			5		156
Holz	Blockflöte	2	21	23	38	6	44	1	68
	Alt-, Tenor-, Baßblockflöte	1	4	5	2	0	2	0	7
	Querflöte	7	17	24	38	3	41	0	65
	Oboe	4	0	4	0	0	0	0	4
	Fagott	5	1	6	0	0	0	0	6
	Klarinette	4	12	16	30	0	30	0	46
	Saxophon	6	6	12	16	0	16	0	28
				90			133		224
Blech	Trompete	8	15	23	20	0	20	0	43
	Flügelhorn	4	2	6	2	0	2	0	8
	Waldhorn	1	1	2	4	0	4	0	6
	Posaune	0	3	3	2	0	2	0	5
	Tenorhorn	2	5	7	1 *	0	1	0	8
	Tuba	1	0	1	1 *	0	1	0	2
				42			30		72
Tasten	Klavier	11	40	51	50	3	53	0	104
	Cembalo	0	0	0	0	0	0	0	0
	Akkordeon	7	0	7	4	0	4	1	12
	Orgel	0	1	1	0	0	0	0	1
	steir. Harmonika	3	10	13	14	3	17	0	30
				72			74		147
Sireicher	Violine	12	13	25	2	0	2	0	27
	Viola	0	0	0	0	0	0	0	0
	Violoncello	2	5	7	4	0	4	0	11
	Kontrabass	2	3	5	0	0	0	0	5
				37			6		43
Saiten	E-Bass	0	1	1	2	1 *	3	0	4
	E-Gitarre	1	3	4	11 *	2 *	13	0	17
	Gitarre	6	17	23	71 *	0	71	4	98
	Hackbrett	1	7	8	2	0	2	0	10
	Harfe	2	7	9	4	0	4	0	13
	Zither	1	1	2	0	0	0	0	2
				47			93		144
Ges.	Gesang & Stimme - Solo	1	0	1	8	0	8	0	9
	Gesang & Stimme - Stimmbildung	0	11	11	26	0	26	1	38
				12			34		47
Sonstige	Schlagwerk	13	11	24	12	0	12	2	38
	Bewegung & Tanz	0	0	0	0	0	0	0	0
	Keyboard	0	0	0	0	0	0	0	0
	Coaching	0	0	0	0	0	0	4	4
	Ensembleleitung / Dirigieren	0	0	0	0	0	0	1	1
	Ensembles als HF	0	0	0	0	0	0	5	5
	Sonstige Hauptfächer	0	0	0	0	0	0	0	0
	Ergänzungsfach als HF	0	0	0	0	0	0	4	4
				24			12		52
Gesamt-Hauptfächer		107	218	325	366	21	387	173	885

* Kombiniertes Unterrichts mit einem anderen Hauptfach

Leistungsstufen

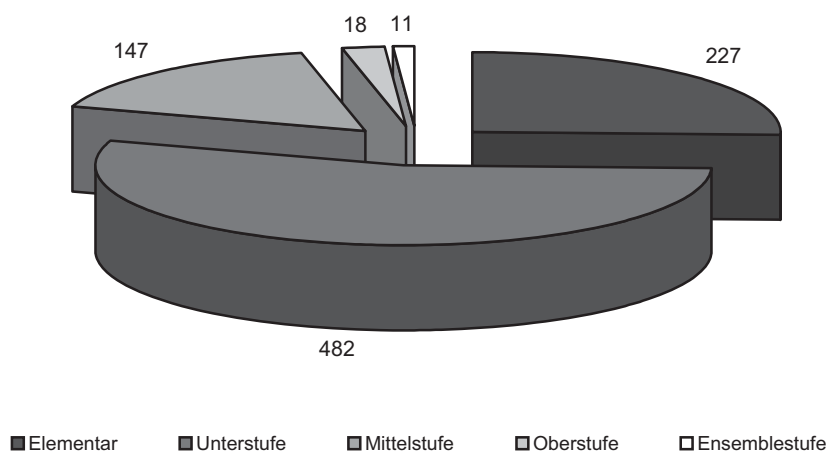

Leistungsstufen (Fächerzahl)	
Leistungsstufe	Anzahl
Elementar	227
Unterstufe	482
Mittelstufe	147
Oberstufe	18
Ensemblestufe	11
Gesamt	885

Ergänzungsfächer (Fächerzahl)	
Musikkunde	88
Ensembles	98
Blasorchester	38
Streichorchester	0
(Schüler-)Chor	34
Sonstige Ergänzungsfächer	4
Gesamt Ergänzungsfächer	262

Wettbewerbe (Schülerzahl)	
Bezeichnung	Teilnehmer
Prima La Musica Landeswettbewerb	9
Prima La Musica Bundeswettbewerb	1
Musik in kleinen Gruppen	0
Jugendblasorchesterwettbewerb	36
sonstige Wettbewerbe	12

Alter (Schülerzahl)			
	männlich	weiblich	Summe
3 bis 5	17	15	32
6 bis 10	121	179	300
11 bis 15	124	170	294
16 bis 24	49	56	105
über 24	57	69	126

Übertrittsprüfungen (Fächerzahl)									
Hauptfach	U in M	M in O	Ab-schluss	Gesamt	Hauptfach	U in M	M in O	Ab-schluss	Gesamt
Akkordeon	2	1	0	3	Kontrabass	1	0	0	1
Blockflöte - Alt	1	0	0	1	Querflöte	10	7	1	18
E-Bass	1	0	0	1	Saxophon	4	1	0	5
E-Gitarre	1	0	0	1	Schlagwerk	4	1	0	5
Flügelhorn	1	0	0	1	steir. Harmonika	3	0	0	3
Ges. & St. - Solo	0	1	0	1	Tenorhorn	1	0	0	1
Ges. & St. - Stimmb.	4	0	0	4	Trompete	6	0	0	6
Gitarre	7	1	0	8	Tuba	0	1	0	1
Harfe	2	0	0	2	Violine	1	0	0	1
Klarinette	7	2	0	9	Violoncello	2	0	0	2
Klavier	7	2	0	9					

Veranstaltungen

Interne Vorspiele	79	Schulkonzerte (Semester-, Schluss-, Preisträger-Konzerte)	9
Prüfungskonzerte	7	Konzerte in Zusammen- arbeit mit Vereinen/ Schulen	4
Auftritte in Kirchen	10	sonst. Konzerte/Auftritte	11

Kommentar

Schwerpunkt der Ausbildung im Schuljahr 08/09:

Ein wesentlicher Punkt der Musikschulausbildung ist das „**Gemeinsame Musizieren**“. Nicht für das „Kämmerlein“ sondern für die Menschen soll das Ergebnis guter Ausbildung hörbar werden. Konzerte zur Darstellung der musikalischen Vielfalt in der LMS Zirl nützend ist genauso ein Schwerpunkt, wie die schulübergreifende Unterstützung in den musikalischen Aktivitäten der Pflichtschulen. Neben Beistellen von Solisten und Ensembles für besondere Aufführungen liegt ein wesentlicher Vorteil bei den SchülerInnen selbst. Nachdem die Musikschulausbildung am Instrument ja schon sehr früh im Volksschulalter erfolgreich einsetzt, kann vermehrt das individuelle musikalische Können unserer SchülerInnen (=PflichtschülerInnen) in der Pflichtschule für die eigenen musikalischen Aktivitäten eingesetzt werden. Hier wird der soziale Wert der Musikausbildung konkret. In der Öffentlichkeit erhalten die jungen MusikerInnen die Anerkennung für ihre Leistung. In der Schule bekommen sie aber die **Wertschätzung** ihrer MitschülerInnen. Somit werden musizierende SchülerInnen von Außenseitern zu positiven Vorbildern neuer, aufwachsender Generationen.

Öffentlichkeitsarbeit:

Die Landesmusikschule Zirl war im Schuljahr 08/09 mit ca. 120 Auftritten aktiv. In Klassenvorspielen, Prüfungskonzerten, Volksmusikabend, Musik im Advent, Messgestaltungen, Umrahmung von ehrenvollen Aktivitäten, Wettbewerben... konnten die musikalischen Leistungen unserer SchülerInnen bestens vorgestellt werden.

Die Wiederaufnahme der Eigenproduktion „Der gelbe Schmetterling, das überregionale Klarinettenorchester „Clarinova“ oder die Wettbewerbsleistungen der Schlagwerker, Trompete und Akkordeonisten brachten besondere Leistung zum Vorschein.

Heuer präsentierten wir zusätzlich Talente und Topqualität in den Konzerten der Fachgruppen Holzbläser, Blechbläser, Tasten-, Streich- und Zupfinstrumente. Eine weitere ehrenvolle Aufgabe war die Gestaltung der Erstkommunion mit kleinem Streichorchester und Kinderchor in 2 Terminen in Zirl und die Umrahmung des Medienempfanges des Landes Tirol mit LH Günther Platter in der Villa Blanka mit unserem ausgezeichneten, jungen Jazzensemble „Boise Noise“.

Zu den Statistiken:

Der Elementarbereich ist in der LMS Zirl sehr gut ausgebaut. Vor allem gibt es wieder einen sehr erfreulichen Aufschwung im Bereich Kindersingen.

Wir sind weiterhin bestrebt, neben dem zahlenmäßig größten Bereich der Unterstufenschülerinnen, die SchülerInnen in der Mittel- und Oberstufe zu fördern und zu motivieren. Sie zeigen ja am besten die Leistungsmöglichkeiten bis zur Spitze auf und sind die Leistungsträger der Zukunft auch in den Vereinen.

Erwachsene SchülerInnen kommen vor allem aus dem Vereinsbereich der Musikkapellen und Chöre.

Die 885 SchülerInnen aus Zirl, Inzing, Hatting, Seefeld, Reith b.S., Scharnitz und Leutasch wurden von 39 Lehrpersonen zum größten Teil vor Ort, also in den Heimatgemeinden unterrichtet.

Gesamtstatistik (Fächerbelegungen)

	Hauptfächer	E1	E2	Einzel	G2/M2	G3/M3	Gruppen	Ens./ K./M4	Gesamt Schüler
Elementar	Kindersingen	0	0	0	0	0	0	102	102
	Kindertanz / Ballett	0	0	0	0	0	0	0	0
	Musik. Früherz. (MFE)	0	0	0	2	0	2	1286	1288
	Musik. Grundausb. (MGA)	0	1	1	4	6	10	211	222
				1			12		1612
Holz	Blockflöte	36	146	182	529 *	433 *	962	79	1223
	Alt-, Tenor-, Baßblockflöte	3	8	11	5 *	11 *	16	2	29
	Querflöte	150	241	391	790	144	934	51	1376
	Oboe	53	30	83	20	3	23	0	106
	Fagott	28	20	48	6	0	6	0	54
	Klarinette	174	231	405	757 *	73 *	830	6	1241
	Saxophon	82	153	235	335 *	29 *	364	14	613
			1355			3135		4642	
Blech	Trompete	167	155	322	482	57	539	12	873
	Flügelhorn	61	37	98	122	12	134	1	233
	Waldhorn	65	87	152	184	15	199	0	351
	Posaune	61	80	141	136	18	154	4	299
	Tenorhorn	53	74	127	151 *	18	169	0	296
	Tuba	27	31	58	59 *	0	59	0	117
			898			1254		2169	
Tasten	Klavier	271	440	711	1018	85 *	1103	0	1814
	Cembalo	1	0	1	0	0	0	0	1
	Akkordeon	45	64	109	164	33	197	5	311
	Orgel	18	18	36	26	0	26	0	62
	steir. Harmonika	59	144	203	472	53 *	525	4	732
			1060			1851		2920	
Streicher	Violine	119	158	277	315 *	36	351	6	634
	Viola	4	9	13	5 *	0	5	0	18
	Violoncello	36	58	94	74	24	98	1	193
	Kontrabass	25	26	51	26	0	26	0	77
			435			480		922	
Saiten	E-Bass	24	29	53	33 *	8 *	41	0	94
	E-Gitarre	59	58	117	208	38 *	246	0	363
	Gitarre	156	324	480	1402	359 *	1761	112	2353
	Hackbrett	31	100	131	260	37 *	297	2	430
	Harfe	41	99	140	132	14 *	146	2	288
	Zither	24	39	63	52	4 *	56	2	121
			984			2547		3649	
Ges.	Gesang & Stimme - Solo	29	14	43	22	4 *	26	0	69
	Gesang & Stimme - Stimmbildung	68	183	251	338	83 *	421	127	799
			294			447		868	
Sonstige	Schlagwerk	114	180	294	638	90	728	23	1045
	Bewegung & Tanz	0	0	0	0	0	0	353	353
	Keyboard	1	16	17	120	29 *	149	1	167
	Coaching	0	0	0	0	0	0	184	184
	Ensembleleitung / Dirigieren	0	1	1	0	0	0	85	86
	Ensembles als HF	0	1	1	26	3	29	114	144
	Sonstige Hauptfächer	0	0	0	0	0	0	3	3
	Ergänzungsfach als HF	0	1	1	0	0	0	77	78
			314			906		2060	
Gesamt-Hauptfächer	2085	3256	5341	8913	1719	10632	2869	18842	

* Kombiniertes Unterrichts mit einem anderen Hauptfach

Leistungsstufen

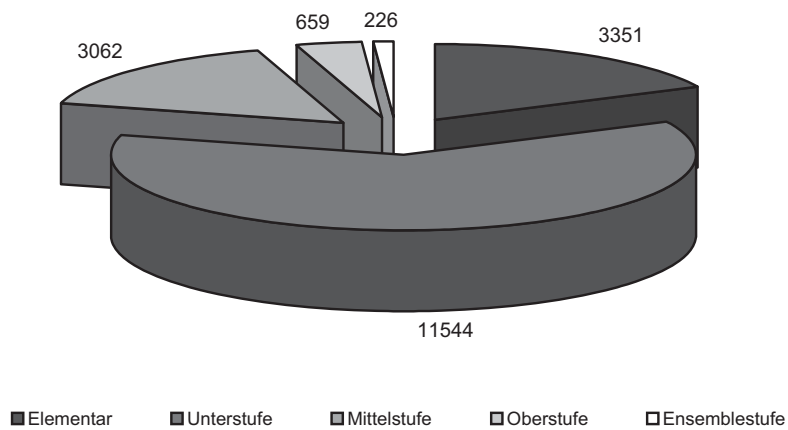

Leistungsstufen (Fächerzahl)	
Leistungsstufe	Anzahl
Elementar	3351
Unterstufe	11544
Mittelstufe	3062
Oberstufe	659
Ensemblestufe	226
Gesamt	18842

Ergänzungsfächer (Fächerzahl)	
Musikkunde	2067
Ensembles	1969
Blasorchester	1117
Streicherchester	335
(Schüler-)Chor	418
Sonstige Ergänzungsfächer	247
Gesamt Ergänzungsfächer	6153

Gesamtstatistik nach Geschlecht (Fächerbelegungen)

	Hauptfächer	männlich	weiblich	Gesamt
Elementar	Kindersingen	15	87	102
	Kindertanz / Ballett	0	0	0
	Musik. Früherz. (MFE)	538	750	1288
	Musik. Grundausb. (MGA)	90	132	222
				1612
Holz	Blockflöte	226	997	1223
	Alt-, Tenor-, Baßblockflöte	0	29	29
	Querflöte	60	1316	1376
	Oboe	17	89	106
	Fagott	11	43	54
	Klarinette	312	929	1241
	Saxophon	226	387	613
				4642
Blech	Trompete	718	155	873
	Flügelhorn	182	51	233
	Waldhorn	237	114	351
	Posaune	266	33	299
	Tenorhorn	274	22	296
	Tuba	113	4	117
				2169
Tasten	Klavier	589	1225	1814
	Cembalo	0	1	1
	Akkordeon	242	69	311
	Orgel	34	28	62
	steir. Harmonika	607	125	732
				2920
Sreicher	Violine	110	524	634
	Viola	3	15	18
	Violoncello	52	141	193
	Kontrabass	50	27	77
				922
Saiten	E-Bass	71	23	94
	E-Gitarre	263	100	363
	Gitarre	639	1714	2353
	Hackbrett	51	379	430
	Harfe	20	268	288
	Zither	18	103	121
				3649
Ges.	Gesang & Stimme - Solo	14	55	69
	Gesang & Stimme - Stimmbildung	157	642	799
				868
Sonstige	Schlagwerk	937	108	1045
	Bewegung & Tanz	3	350	353
	Keyboard	75	92	167
	Coaching	113	71	184
	Ensembleleitung / Dirigieren	63	23	86
	Ensembles als HF	58	86	144
	Sonstige Hauptfächer	2	1	3
	Ergänzungsfach als HF	33	45	78
	Gesamt-Hauptfächer	7489	11353	18842

Fächerbelegung im Überblick

Hauptfächer	2008/2009	2007/2008	Veränderung in %	2000/2001	Veränderung in %
Kindersingen	102	136	-25,00 %	106	-3,77 %
Kindertanz/Ballett *	0	271	-100,00 %	81	-100,00 %
Musik. Frühererz. (MFE)	1288	1114	15,62 %	813	58,43 %
Musik. Grundaus. (MGA)	222	204	8,82 %	64	246,88 %
Blockflöte	1223	1360	-10,07 %	1511	-19,06 %
Alt-, Tenor-, Baßblockflöte	29	46	-36,96 %	32	-9,38 %
Querflöte	1376	1339	2,76 %	1075	28,00 %
Oboe	106	95	11,58 %	35	202,86 %
Fagott	54	76	-28,95 %	21	157,14 %
Klarinette	1241	1244	-0,24 %	1113	11,50 %
Saxophon	613	619	-0,97 %	301	103,65 %
Trompete	873	858	1,75 %	693	25,97 %
Flügelhorn	233	263	-11,41 %	256	-8,98 %
Waldhorn	351	352	-0,28 %	265	32,45 %
Posaune	299	284	5,28 %	177	68,93 %
Tenorhorn	296	292	1,37 %	178	66,29 %
Tuba	117	116	0,86 %	66	77,27 %
Klavier	1814	1766	2,72 %	1568	15,69 %
Cembalo	1	1	0,00 %	1	0,00 %
Akkordeon	311	330	-5,76 %	430	-27,67 %
Orgel	62	55	12,73 %	56	10,71 %
steir. Harmonika	732	696	5,17 %	485	50,93 %
Violine	634	602	5,32 %	443	43,12 %
Viola	18	13	38,46 %	4	350,00 %
Violoncello	193	199	-3,02 %	90	114,44 %
Kontrabass	77	70	10,00 %	35	120,00 %
E-Bass	94	94	0,00 %	43	118,60 %
E-Gitarre	363	340	6,76 %	124	192,74 %
Gitarre	2353	2365	-0,51 %	2115	11,25 %
Hackbrett	430	455	-5,49 %	373	15,28 %
Harfe	288	245	17,55 %	155	85,81 %
Zither	121	133	-9,02 %	150	-19,33 %
Ges. & St. - Solo	69	95	-27,37 %	386	-82,12 %
Ges. & St. - Stimmbildung	799	815	-1,96 %	0	100,00 %
Schlagwerk	1045	1047	-0,19 %	636	64,31 %
Bewegung & Tanz	353	0	100,00 %	0	100,00 %
Keyboard	167	263	-36,50 %	403	-58,56 %
Coaching	184	121	52,07 %	0	100,00 %
Ensembleleitung / Dirigieren	86	99	-13,13 %	0	100,00 %
Ensembles als HF	144	0	100,00 %	0	100,00 %
Sonstige Hauptfächer	3	9	-66,67 %	0	100,00 %
Ergänzungsfach als HF	78	143	-45,45 %	514	-84,82 %
Gesamt-Hauptfächer	18842	18625	1,17 %	14798	27,33 %

* Jetzt bei „Bewegung und Tanz“ geführt

Fachgruppen im Überblick

Fachgruppe	Gesamt 2008/2009	Gesamt 2007/2008	Veränd. in % zum Vorjahr	Gesamt 2000/2001	Veränd. in % zum Jahr 2000/2001
Elementar	1612	1725	-6,55 %	1064	51,50 %
Holz	4642	4779	-2,87 %	4088	13,55 %
Blech	2169	2165	0,18 %	1635	32,66 %
Tasten	2920	2848	2,53 %	2540	14,96 %
Streicher	922	884	4,30 %	572	61,19 %
Saiten	3649	3632	0,47 %	2960	23,28 %
Gesang	868	910	-4,62 %	386	124,87 %
Schlagwerk	1045	1047	-0,19 %	636	64,31 %
Sonstiges	1015	635	59,84 %	917	10,69 %
Gesamt	18842	18625	1,17 %	14798	27,33 %

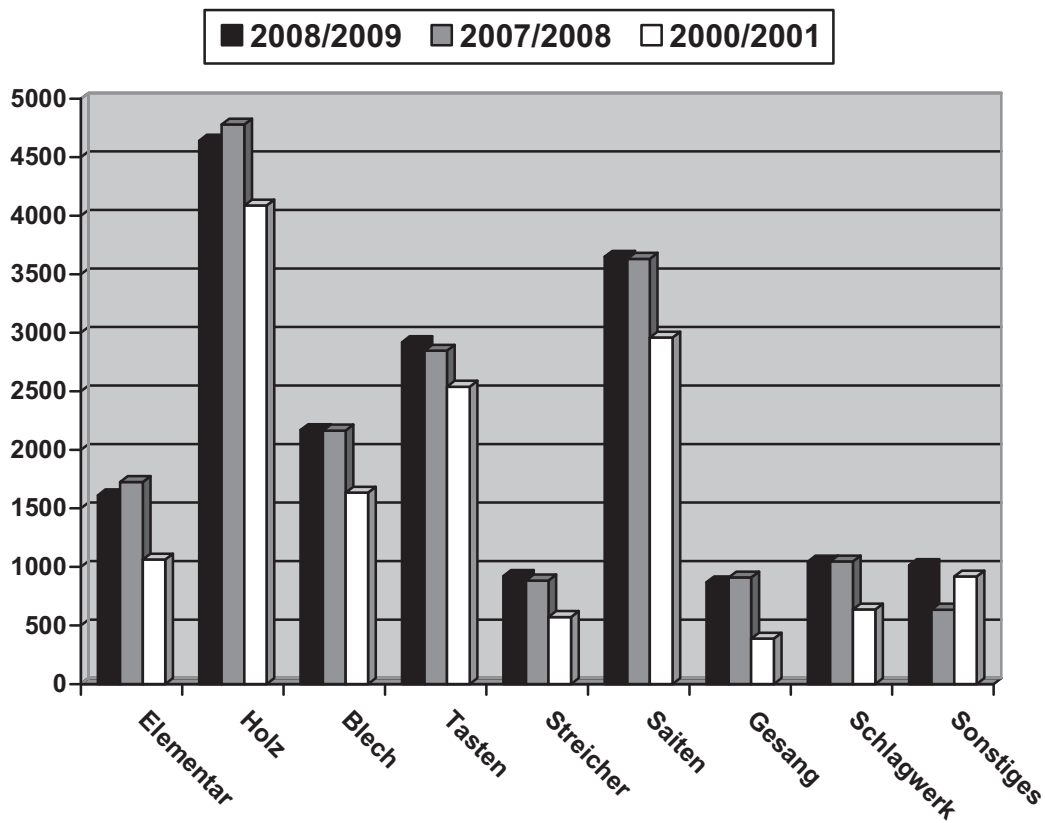

Gesamtübertrittsprüfungen

Hauptfach	Unter- in Mittelstufe	Mittel- in Oberstufe	Abschlussprüfung	ÜP Gesamt	Fächerbel. Gesamt	Anteil ÜP in %
Akkordeon	22	8	0	30	311	9,65 %
Altblockflöte	3	0	0	3	29	10,34 %
Blockflöte	25	3	0	28	1223	2,29 %
E-Bass	5	1	0	6	94	6,38 %
E-Gitarre	17	1	0	18	363	4,96 %
Ensembleleitung	10	20	13	43	86	50,00 %
Fagott	8	3	0	11	54	20,37 %
Flügelhorn	28	19	0	47	233	20,17 %
Ges. & St. - Solo	5	6	0	11	69	15,94 %
Ges. & St. - Stimmb.	44	9	0	53	799	6,63 %
Gitarre	191	18	0	209	2353	8,88 %
Hackbrett	48	6	0	54	430	12,56 %
Harfe	24	1	0	25	288	8,68 %
Keyboard	18	0	0	18	167	10,78 %
Klarinette	167	76	9	252	1241	20,31 %
Klavier	173	36	2	211	1814	11,63 %
Kontrabass	5	1	0	6	77	7,79 %
Musikkunde*	2	6	0	8	-	-
Oboe	10	5	1	16	106	15,09 %
Orgel	3	1	0	4	62	6,45 %
Posaune	31	23	6	60	299	20,07 %
Querflöte	210	73	8	291	1376	21,15 %
Saxophon	90	44	4	138	613	22,51 %
Schlagwerk	157	24	0	181	1045	17,32 %
steir. Harmonika	84	8	0	92	732	12,57 %
Tenorhorn	45	22	2	69	296	23,31 %
Trompete	103	50	9	162	873	18,56 %
Tuba	12	8	1	21	117	17,95 %
Viola	1	0	0	1	18	5,56 %
Violine	40	11	0	51	634	8,04 %
Violoncello	16	7	0	23	193	11,92 %
Waldhorn	48	25	3	76	351	21,65 %
Zither	17	2	0	19	121	15,70 %
Gesamt	1662	517	58	2237		

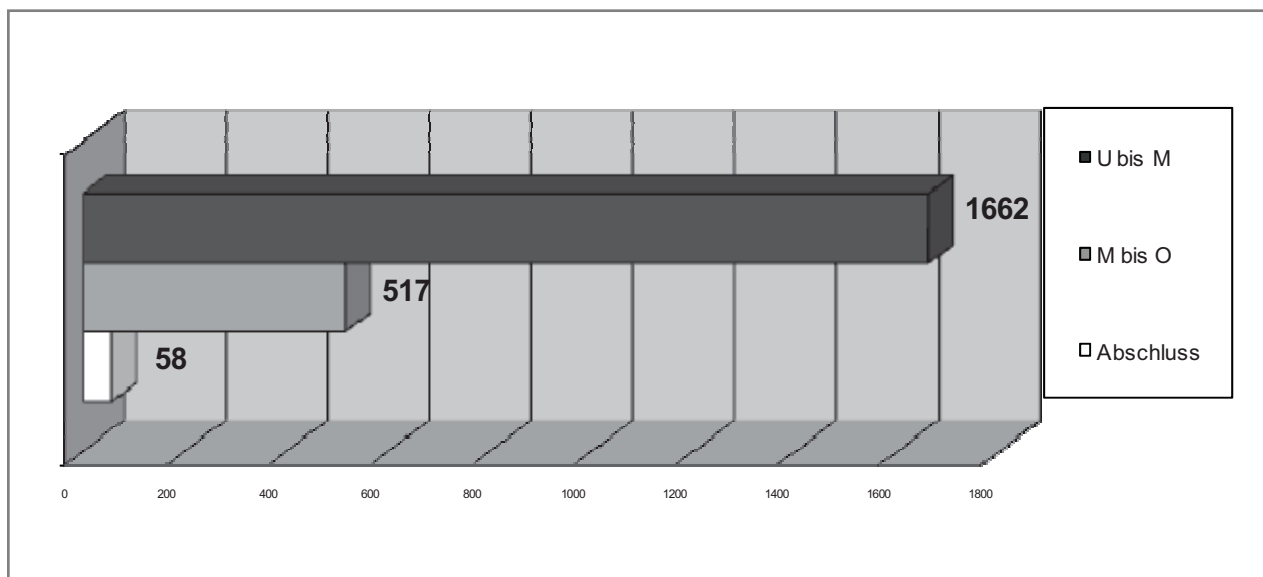

* Schüler welche kein Hauptfach besucht haben

Veranstaltungsstatistik gesamt

	Interne Vorspiele	Schulkonzerte	Prüfungskonzerte	Konzerte in Zusammen- arbeit mit Vereinen und Schulen	Auftritte in Kirchen	sonstige Konzerte / Auftritte	Gesamt
Brixental	31	3	2	5	14	26	81
Imst	57	8	11	5	10	13	104
Jenbach	39	10	4	5	14	10	82
Kematen	32	3	3	2	8	15	63
Kitzbühel	42	9	0	4	1	15	71
Kramsach	40	13	1	5	20	61	140
Kufstein	31	8	0	20	5	7	71
Landeck	87	14	16	20	22	14	173
Lienz	42	12	1	0	8	6	69
Matrei	52	6	9	1	32	23	123
Ötztal	41	6	7	6	35	19	114
Pitztal	36	7	4	5	4	10	66
Reutte	106	21	14	20	42	52	255
Schwaz	54	7	0	15	22	39	137
Sillian	35	5	1	1	3	3	48
Sölllandl	16	3	1	6	18	10	54
St. Johann	33	24	2	3	25	63	150
Südöstl. Mittelgebirge	35	5	1	10	5	9	65
Stubaital	50	2	0	2	10	22	86
Unter Schranne	21	12	4	1	4	3	45
Völs	15	11	3	9	12	11	61
Westl. Mittelgebirge	42	8	6	5	10	26	97
Wipptal	51	12	8	3	7	10	91
Wörgl	43	8	10	18	4	3	86
Zillertal	81	13	14	4	37	64	213
Zirl	79	9	7	4	10	11	120
Gesamt	1191	239	129	179	382	545	2665



Lehrerstatistik

Folgende Statistiken wurden erhoben:

- Geschlecht der Lehrpersonen
- Einstufung der Lehrpersonen
- Anstellungsbasis
- Personalkosten im Jahr 2008

Geschlecht der Lehrpersonen

männlich	weiblich	Gesamt
359	242	601

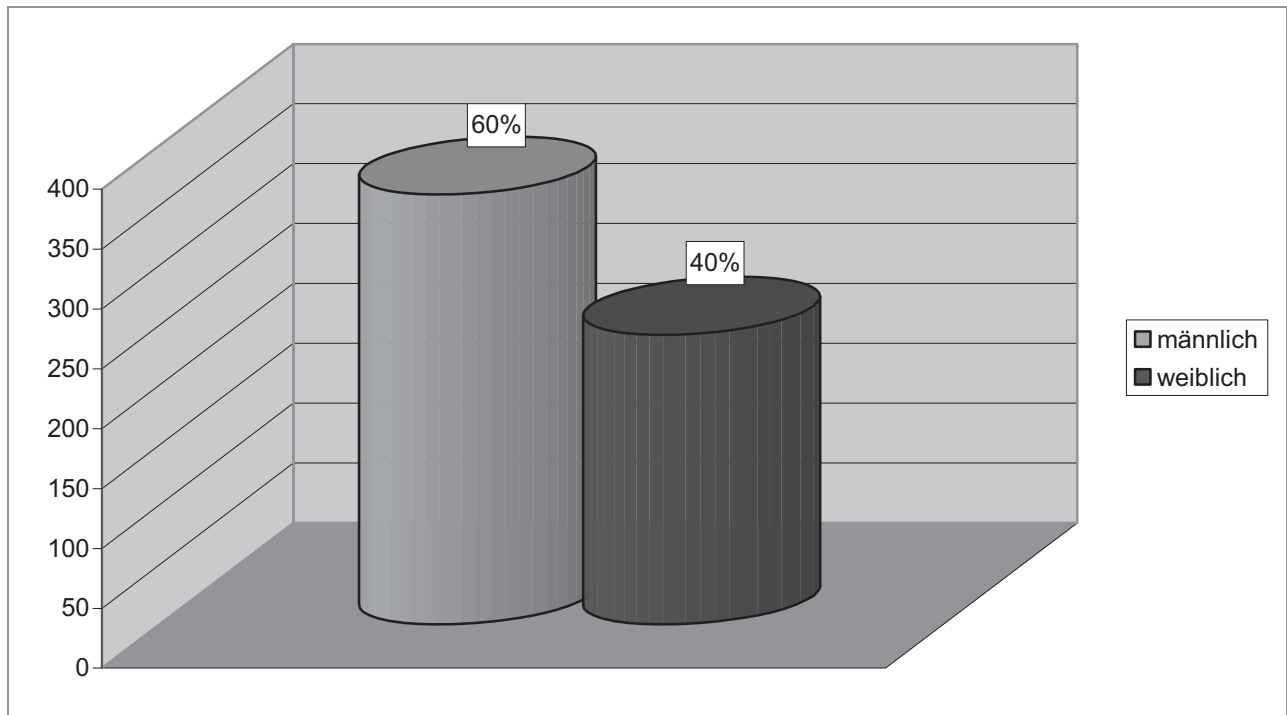

Einstufung der Lehrer nach Verwendungsgruppen

Gruppe	I3*	I2b1	I2b2	I2a1	I2a2
2008/2009	61	20	63	43	414
2000/2001	170	20	86	38	289
Veränderung	-109	0	-23	5	125

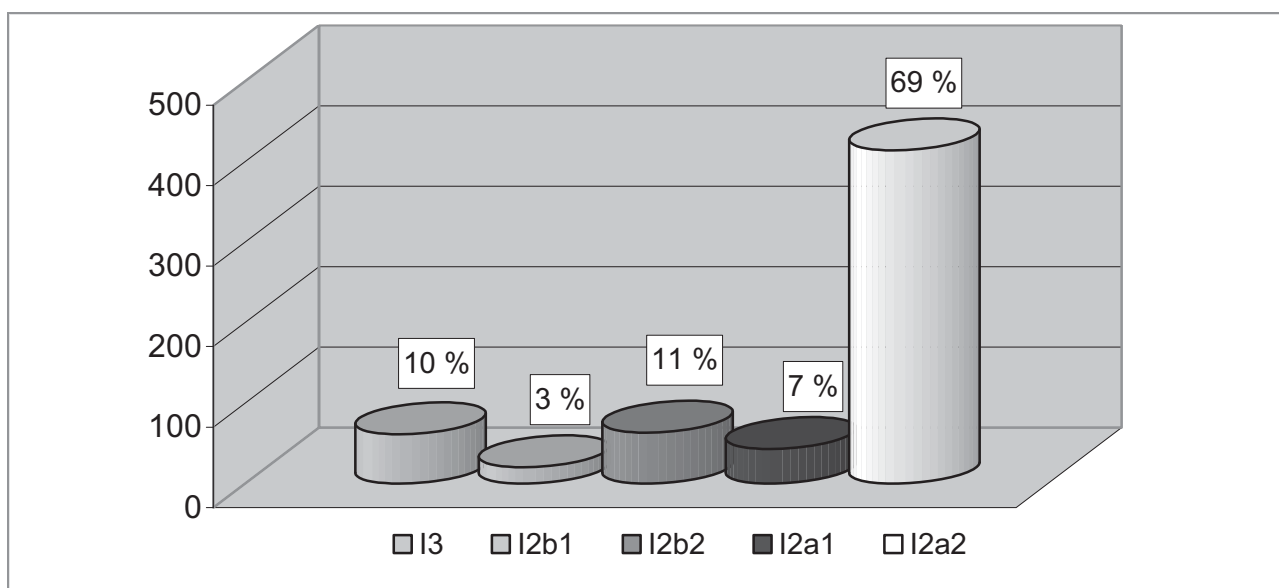

* In der Einstufung I3 sind Lehrkräfte erfasst, welche derzeit einer Ausbildung (z.B. Studium) nachgehen

Anstellungsbasis in Stunden (Lehrverpflichtung)

Personenkreis	23	24	25	27	Gesamt
2008/2009	253	2	5	341	601
2000/2001	339	4	6	254	603
Veränderung	-86	-2	-1	87	-2

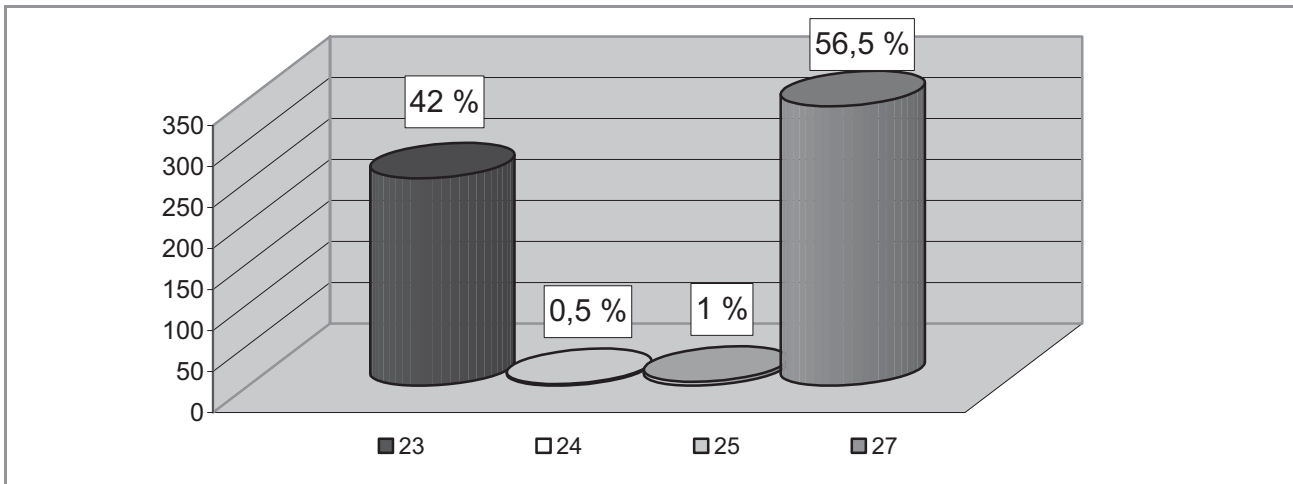

Personalkosten

Im Jahr 2008 wurden an Personalkosten für das TMSW Euro 21.255.634,- budgetiert. Davon werden Euro 9.565.035,30 von den Gemeinden refundiert. Auf das Land Tirol entfallen Euro 11.690.598,70

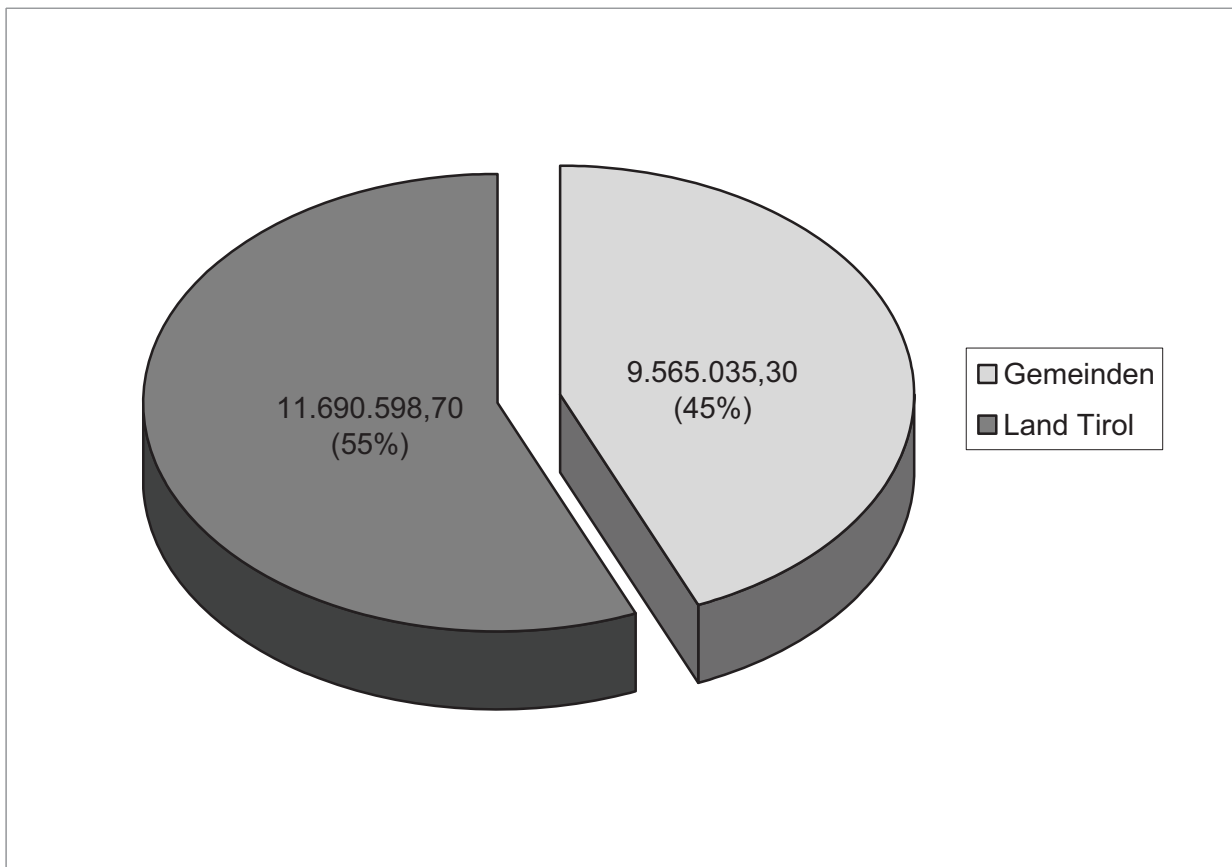



Schulübergreifende Aktivitäten

im Tiroler Musikschulwerk 2008/2009

Fortbildung im Tiroler Musikschulwerk 2008/2009

Der Fortbildungskalender 2009 wurde in sieben große Teilbereiche gegliedert:

- 1) Fachspezifische Tage (mit Lehrplan, Prüfungen, Literatur)
- 2) Allgemein fachspezifische Fortbildungen
- 3) Fächerübergreifender Bereich
- 4) Neue Medien
- 5) jazz.pop.rock...
- 6) Projekte und Kooperationen
- 7) Externe Veranstaltungen

Im Jahr 2009 wurden die im Jahr 2007 durchgeführten fachspezifischen Treffen fortgeführt. Zahlreiche und mit den Fachgruppenleitern abgestimmte Veranstaltungen haben zur fachinternen Kommunikation und zum nötigen Erfahrungsaustausch unter dem Lehrerkollegium beigetragen.

Durch eine Reihe von fächerübergreifenden Fortbildungsveranstaltungen und Projekten wurden noch andere, wichtige Bereiche abgedeckt. Bewährte Projekte sowie schulübergreifende Veranstaltungen haben neben wichtigen Kooperationen (Sängerbund, Blasmusikverband und Volksmusikverein) das Fortbildungsangebot des Tiroler Musikschulwerkes abgerundet.

Fachspezifische Tage

- Lehrplanwerkstatt Blechblasinstrumente - Teil 2
- Lehrplanwerkstatt Holzblasinstrumente - Teil 2
- Lehrplanwerkstatt Saiten- & Zupfinstrumente - Teil 2
- Lehrplanwerkstatt Schlagwerkinstrumente - Teil 2
- Lehrplanwerkstatt Streichinstrumente - Teil 2
- Lehrplanwerkstatt Tasteninstrumente - Teil 2

Allgemein fachspezifische Fortbildungen

- Oboe total - Alles rund um die Oboe
- Anfang auf dem Fagott - leicht gemacht
- Liturgie, Improvisation und Liedbegleitung für Organisten
- Fingerstyle Guitar: Populärmusik für klassische Gitarre
- Hackbrett-Technik & Die klassische Sonate
- Musizieren im Klarinettenchor
- „Schlagwerkmodul Percussion in der Praxi“ Kurs 1
- „Am ANFANG war das HORN“
- Streicher „Erziehung ist Beziehung“ - „Von der Klangvorstellung zur Klangbildung“
- Korrepetition für Klavier & Cembalo
- Musizieren von Anfang an für Streicher

Fächerübergreifender Bereich

- Fortbildung für GesangspädagogInnen
- Den Atem fließen lassen ...
- Musikrepertoire Barock - Renaissance
- Musikalische Spiele
- Unterricht mit „Menschen mit besonderen Bedürfnissen“
- Die Bedeutung der Entwicklung des „Instrumentes im Kopf“ für musikalische Gestaltungsprozesse
- Üben im Flow - 2-tägig
- DAS LERNEN UND DAS ÜBEN
- Mit Mentaltraining zu mehr Wohlbefinden und mehr Erfolg

Neue Medien

- CUBASE „light“
- „Notensatz für MusikschullehrerInnen mit SIBELIUS“

jazz.pop.rock...

- Schwerpunkt JAZZ: Jazz Workshop - 2-tägig
- Schwerpunkt POP: Bandcoaching - ALLES für und um ein funktionierendes Pop-Ensemble

Projekte und Kooperationen

- Tiroler Harfentag 2009
- Die Stimme in der Jazz- & Popmusik
- Jugendblasorchester (JBO) Wettbewerb 2009
- Tag der GesangspädagogInnen
- Akkordeonwochenende 2009
- Tiroler Orchestertag 2009 in Oberhofen
- Tiroler Orchesterprojekt 2009 gemeinsam mit Tiroler Landeskonservatorium
- 25. Tiroler Musizier- und Orchestertage für Streicher
- a bissl begleiten ... 2-phasig
- Tiroler Holzbläserntag 2009
- Tiroler Landesjugendorchester 2009

Externe Veranstaltungen

- 37. Internationale ESTA (European String Teachers) Kongress in Wien 2009
- Was ist eigentlich eine Bläserklasse?
- megahertz
- 29. Tiroler Musizierwoche in Rotholz
- 34. Tiroler Singwoche
- FINALE für MusikschullehrerInnen
- Mehr Klavier für Steinway-Freunde

Aktivitäten der Fachgruppenleiter 2009

Neuer KOMU/Tiroler Lehrplan:

- Erstellung von Prima-Vista-Beispielen für die Übertrittsprüfungen
- Erstellung neuer Prüfungsliteraturlisten (s.a. fachspez. Tage)

Konzeption und Organisation der fachspezifischen Tage (Lehrplanwerkstätten 2) inkl. Referententätigkeit im Rahmen des Fortbildungskalenders 09

- Trompete Ost
- Trompete West
- Horn
- Posaune & Tenorhorn
- Tuba
- Schlagzeug
- Violine & Viola
- Violoncello & Kontrabass
- Klarinette West
- Klarinette Ost
- Blockflöte West
- Blockflöte Ost
- Saxophon
- Oboe & Fagott
- Querflöte West
- Querflöte Ost
- Zither
- Harfe & Hackbrett
- Gitarre West
- Gitarre Ost
- E-Gitarre & E-Bass
- Akkordeon
- Steirische Harmonika
- Klavier Ost
- Klavier West

Konzeption und Organisation von allgemeinen fachspezifischen Fortbildungen

- Am Anfang war das Horn
- Schlagwerkmodul Percussion in der Praxis
- Korrepetition für Klavier und Cembalo
- Unterricht mit „Menschen mit besonderen Bedürfnissen“
- Hackbretttechnik und die Klassische Sonate
- Musizieren von Anfang an für Streicher
- Streicher: Erziehung ist Beziehung / Von der Klangvorstellung zu Klangbildung
- Oboe total - Alles rund um die Oboe (in Kooperation mit Voralberg)
- Anfang auf dem Fagott - leicht gemacht (in Kooperation mit Voralberg)
- Musizieren im Klarinettenchor

Referententätigkeit beim Tiroler Junglehrertag - Gestalten einer einheitlichen Seminarunterlage mit den Themen:

- Unterrichtsplanung
- Prüfungswesen
- Wettbewerbe
- Gruppenunterricht

Prüfungen/Wettbewerbe

- Abschlussprüfungen in Landeck, Imst, Lienz, St. Johann (Jurytätigkeit und Organisation)
- Übertrittsprüfungen verschiedener Landesmusikschulen (externe Prüfer)
- Mitarbeit beim Landeswettbewerb Prima La Musica in Imst
- Jurykoordinatorentätigkeiten beim Landeswettbewerb Prima La Musica in Imst

Gründung der Jugendbrassband Ibk-Land

- Organisation
- Musikalische Leitung

Orchesterprojekt des TMSW gemeinsam mit dem Tiroler Landeskonservatorium „Geschichte trifft Zukunft“

- Mitarbeit im Planungs- und Steuerungsteam
- Koordination der Bläserregister des Orchesters
- Mitwirkung im Orchester

Informationen für die Lehrkräfte via Newsletter und persönlichem Kontakt

Betreuung und Wartung der jeweiligen Fachgruppenhomepage

Sonstiges:

- Hearings für Neueinstellungen
- Mitorganisation für das Tiroler Jugendstreichorchester
- Mitorganisation beim Streichertag in Oberhofen
- Treffen mit den Fachgruppenleitern Südtirols
- 2-tägiges, bundesweites Treffen mit den Fachgruppenleitern Saiten- und Zupfinstrumente in Salzburg
- Bundesweites Treffen mit den Fachgruppenleitern der Holzblasinstrumente in Salzburg
- Zusammenarbeit mit den Abteilungsleitern des Tiroler Landeskonservatoriums
- Zusammenarbeit mit Low Brass Tirol, Telfer Blechbläserstage, Cantare et Sonare
- Erstellung eines Korrepetitionsmodells
- Organisation und Planung des Holzbläsertages



Sonstige Musikschulen

Neben den 26 vom Land Tirol geführten Landesmusikschulen betreiben die Stadtgemeinde Innsbruck, die Stadtgemeinde Hall, die Marktgemeinde Telfs, die Marktgemeinde Wattens und einige Gemeinden des Mittleren Oberinntals eigene Gemeindemusikschulen.

Im Statistischen Jahrbuch der Tiroler Landesmusikschulen 2008/2009 werden nun bereits zum achten Mal die Eckdaten der fünf Gemeindemusikschulen (sonstige Musikschulen laut Tiroler Musikschulgesetz) berücksichtigt. Somit ist es möglich, eine Gesamtsumme aller Tiroler Musikschüler zu erheben.

Städtische Musikschule Hall

	Hauptfächer	E1	E2	Einzel	G2/M2	G3/M3	Gruppen	Ens./ K./M4	Gesamt Schüler
Elementar	Kindersingen	0	0	0	0	0	0	18	18
	Kindertanz / Ballett	0	0	0	0	0	0	0	0
	Musik. Früherz. (MFE)	0	0	0	0	0	0	82	82
	Musik. Grundausb. (MGA)	0	0	0	0	0	0	0	0
				0			0		100
Holz	Blockflöte	1	7	8	34	24	58	8	74
	Alt-, Tenor-, Baßblockflöte	0	0	0	0	0	0	0	0
	Querflöte	7	12	19	26	0	26	0	45
	Oboe	1	1	2	4	3	7	0	9
	Fagott	0	2	2	0	0	0	0	2
	Klarinette	10	6	16	26	3	29	1	46
	Saxophon	11	1	12	16	3	19	0	31
				59			139		207
Blech	Trompete	7	4	11	7 *	0	7	0	18
	Flügelhorn	0	0	0	3 *	0	3	0	3
	Waldhorn	0	9	9	4	0	4	0	13
	Posaune	5	3	8	9 *	0	9	0	17
	Tenorhorn	0	2	2	7 *	0	7	0	9
	Tuba	2	4	6	0	0	0	0	6
				36			30		66
Tasten	Klavier	17	16	33	100	0	100	0	133
	Cembalo	0	0	0	0	0	0	0	0
	Akkordeon	0	2	2	20	3	23	0	25
	Orgel	2	1	3	0	0	0	0	3
	steir. Harmonika	0	2	2	20	0	20	0	22
				40			143		183
Streicher	Violine	15	22	37	26	0	26	0	63
	Viola	0	0	0	0	0	0	0	0
	Violoncello	0	3	3	20	0	20	0	23
	Kontrabass	1	4	5	2	0	2	0	7
				45			48		93
Saiten	E-Bass	0	0	0	0	0	0	0	0
	E-Gitarre	0	0	0	0	0	0	0	0
	Gitarre	16	30	46	70	27	97	0	143
	Hackbrett	3	20	23	8	6	14	0	37
	Harfe	1	16	17	8	0	8	0	25
	Zither	3	3	6	6	0	6	0	12
				92			125		217
Ges.	Gesang & Stimme - Solo	0	0	0	0	0	0	0	0
	Gesang & Stimme - Stimmbildung	1	5	6	12	0	12	4	22
				6			12		22
Sonstige	Schlagwerk	8	19	27	28	9	37	0	64
	Bewegung & Tanz	0	0	0	0	0	0	0	0
	Keyboard	1	5	6	10	0	10	0	16
	Coaching	0	0	0	0	0	0	0	0
	Ensembleleitung / Dirigieren	0	0	0	0	0	0	0	0
	Ensembles als HF	0	0	0	0	0	0	22	22
	Sonstige Hauptfächer	0	0	0	0	0	0	0	0
	Ergänzungsfach als HF	0	0	0	0	0	0	0	0
				33			47		102
	Gesamt-Hauptfächer	112	199	311	466	78	544	135	990

* Kombiniertes Unterrichts mit einem anderen Hauptfach

Leistungsstufen

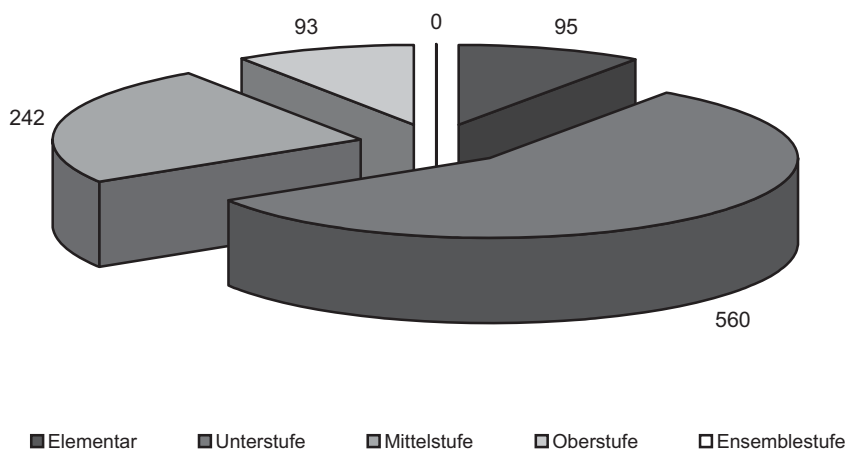

Leistungsstufen (Fächerzahl)	
Leistungsstufe	Anzahl
Elementar	95
Unterstufe	560
Mittelstufe	242
Oberstufe	93
Ensemblestufe	0
Gesamt	990

Ergänzungsfächer (Fächerzahl)	
Musikkunde	0
Ensembles	0
Blasorchester	45
Streicherchester	0
(Schüler-)Chor	16
Sonstige Ergänzungsfächer	0
Gesamt Ergänzungsfächer	61

Alter (Schülerzahl)			
	männlich	weiblich	Summe
3 bis 5	7	24	31
6 bis 10	140	205	345
11 bis 15	157	196	353
16 bis 24	57	83	140
über 24	19	40	59

Übertrittsprüfungen (Fächerzahl)									
Hauptfach	U in M	M in O	Ab-schluss	Gesamt	Hauptfach	U in M	M in O	Ab-schluss	Gesamt
Akkordeon	3	0	0	3	Oboe	1	0	0	1
Allg. Musiklehre 1	3	0	0	3	Orgel	1	0	0	1
Blockflöte	8	0	0	8	Posaune	2	1	0	3
Cello	5	1	0	6	Querflöte	7	2	0	9
Steir. Harmonika	1	0	0	1	Saxophon	4	3	0	7
Ensemble	1	0	0	1	Schlagwerk	13	6	0	19
Flügelhorn	0	1	0	1	Stimmbildung	3	0	0	3
Gitarre	22	2	0	24	Tenorhorn	1	0	0	1
Hackbrett	3	2	0	5	Trompete	5	0	0	5
Horn	1	1	0	2	Violine	6	1	0	7
Keyboard	2	0	0	2	Waldhorn	1	1	0	2
Klarinette	8	6	0	14					

Musikschule der Stadt Innsbruck

	Hauptfächer	E1	E2	Einzel	G2/M2	G3/M3	Gruppen	Ens./ K./M4	Gesamt Schüler
Elementar	Kindersingen	0	0	0	0	0	0	180	180
	Kindertanz / Ballett	0	0	0	0	0	0	0	0
	Musik. Früherz. (MFE)	0	0	0	0	0	0	598	598
	Musik. Grundausb. (MGA)	0	0	0	0	0	0	113	113
				0			0		891
Holz	Blockflöte	80	0	80	182	0	182	25	287
	Alt-, Tenor-, Baßblockflöte	0	0	0	0	0	0	0	0
	Querflöte	72	0	72	46	0	46	0	118
	Oboe	14	0	14	0	0	0	0	14
	Fagott	20	0	20	0	0	0	0	20
	Klarinette	45	0	45	24	0	24	0	69
	Saxophon	25	0	25	44	0	44	0	69
				256			296		577
Blech	Trompete	38	0	38	26	0	26	0	64
	Flügelhorn	8	0	8	0	0	0	0	8
	Waldhorn	20	0	20	0	0	0	0	20
	Posaune	14	0	14	20	0	20	0	34
	Tenorhorn	9	0	9	6	0	6	0	15
	Tuba	4	0	4	0	0	0	0	4
				93			52		145
Tasten	Klavier	198	0	198	236	0	236	0	434
	Cembalo	0	0	0	0	0	0	0	0
	Akkordeon	1	0	1	10	0	10	0	11
	Orgel	15	0	15	0	0	0	0	15
	steir. Harmonika	0	0	0	16	0	16	0	16
				214			262		476
Streicher	Violine	0	99	99	90	0	90	0	189
	Viola	4	0	4	0	0	0	0	4
	Violoncello	23	0	23	36	0	36	0	59
	Kontrabass	18	0	18	0	0	0	0	18
				144			126		270
Saiten	E-Bass	6	0	6	0	0	0	0	6
	E-Gitarre	14	0	14	42	0	42	0	56
	Gitarre	134	0	134	164	0	164	0	298
	Hackbrett	4	0	4	23 *	0	23	0	27
	Harfe	16	0	16	20	0	20	0	36
	Zither	11	0	11	15 *	0	15	0	26
				185			264		449
Ges.	Gesang & Stimme - Solo	38	0	38	65 *	12	77	0	115
	Gesang & Stimme - Stimmbildung	0	0	0	0	0	0	0	0
				38			77		115
Sonstige	Schlagwerk	22	0	22	58	0	58	0	80
	Bewegung & Tanz	0	0	0	0	0	0	0	0
	Keyboard	0	0	0	0	0	0	0	0
	Coaching	26	0	26	0	0	0	0	26
	Ensembleleitung / Dirigieren	6	0	6	0	0	0	0	6
	Ensembles als HF	0	0	0	0	0	0	456	456
	Sonstige Hauptfächer	28	0	28	0	0	0	0	28
	Ergänzungsfach als HF	0	0	0	0	0	0	0	0
				82			58		596
Gesamt-Hauptfächer		913	99	1012	1123	12	1135	1372	3519

* Kombiniertes Unterrichts mit einem anderen Hauptfach

Leistungsstufen

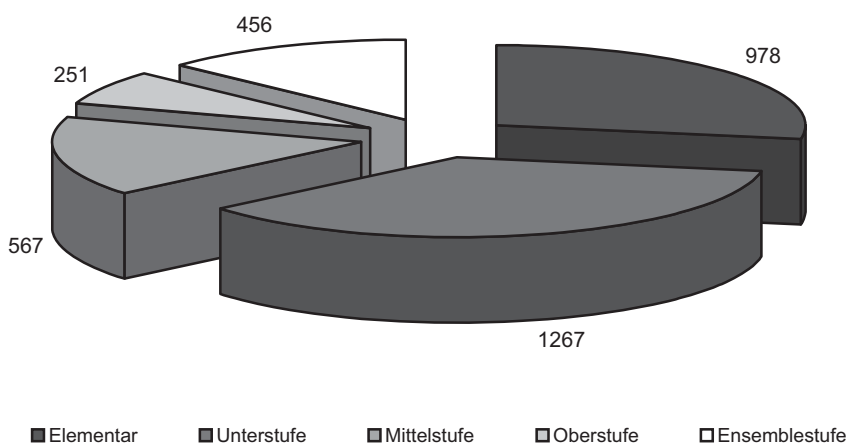

Leistungsstufen (Fächerzahl)	
Leistungsstufe	Anzahl
Elementar	978
Unterstufe	1267
Mittelstufe	567
Oberstufe	251
Ensemblestufe	456
Gesamt	3519

Ergänzungsfächer (Fächerzahl)	
Musikkunde	40
Ensembles	266
Blasorchester	30
Streicherchester	75
(Schüler-)Chor	45
Sonstige Ergänzungsfächer	0
Gesamt Ergänzungsfächer	456

Wettbewerbe (Schülerzahl)	
Bezeichnung	Teilnehmer
Prima La Musica Landeswettbewerb	42
Prima La Musica Bundeswettbewerb	12
Musik in kleinen Gruppen	26
Jugendblasorchesterwettbewerb	0
sonstige Wettbewerbe	3

Alter (Schülerzahl)			
	männlich	weiblich	Summe
3 bis 5	214	304	518
6 bis 10	327	524	851
11 bis 15	278	391	669
16 bis 24	124	241	365
über 24	107	197	304

Übertrittsprüfungen (Fächerzahl)									
Hauptfach	U in M	M in O	Ab-schluss	Gesamt	Hauptfach	U in M	M in O	Ab-schluss	Gesamt
Tasteninstr.	84	6	2	92	Blockflöte	25	0	0	25
Streichinstr.	44	1	0	45	Blech- & Schlagw.	14	6	2	22
Zupfinstr.	63	2	1	66	Gesang	10	0	0	10
Holzblasinstr.	22	12	3	37	Theorieprüf. Gold	0	0	29	29

Musikschule Mittleres Oberinntal

	Hauptfächer	E1	E2	Einzel	G2/M2	G3/M3	Gruppen	Ens./ K./M4	Gesamt Schüler
Elementar	Kindersingen	0	0	0	0	0	0	5	5
	Kindertanz / Ballett	0	0	0	0	0	0	3	3
	Musik. Früherz. (MFE)	0	0	0	0	0	0	36	36
	Musik. Grundausb. (MGA)	0	0	0	0	0	0	16	16
				0			0		60
Holz	Blockflöte	2	7	9	4	3	7	4	20
	Alt-, Tenor-, Baßblockflöte	0	0	0	0	0	0	0	0
	Querflöte	11	18	29	0	0	0	0	29
	Oboe	0	0	0	0	0	0	0	0
	Fagott	0	0	0	0	0	0	0	0
	Klarinette	19	6	25	8	0	8	0	33
	Saxophon	4	6	10	20	0	20	0	30
			73			35		112	
Blech	Trompete	10	9	19	5 *	0	5	0	24
	Flügelhorn	3	4	7	1 *	0	1	0	8
	Waldhorn	2	7	9	4	0	4	0	13
	Posaune	0	4	4	2	0	2	0	6
	Tenorhorn	2	4	6	0	0	0	0	6
	Tuba	1	2	3	2	0	2	0	5
			48			14		62	
Tasten	Klavier	14	15	29	21 *	3	24	0	53
	Cembalo	0	0	0	0	0	0	0	0
	Akkordeon	2	5	7	4	0	4	0	11
	Orgel	0	0	0	2	0	2	0	2
	steir. Harmonika	0	5	5	0	0	0	0	5
			41			30		71	
Streicher	Violine	1	2	3	10	0	10	0	13
	Viola	0	0	0	0	0	0	0	0
	Violoncello	0	0	0	0	0	0	0	0
	Kontrabass	0	0	0	0	0	0	0	0
			3			10		13	
Saiten	E-Bass	1	2	3	0	0	0	0	3
	E-Gitarre	2	5	7	2	0	2	0	9
	Gitarre	3	33	36	16	0	16	0	52
	Hackbrett	0	3	3	0	0	0	0	3
	Harfe	0	3	3	2	0	2	0	5
	Zither	0	0	0	0	0	0	0	0
			52			20		72	
Ges.	Gesang & Stimme - Solo	1	17	18	8	0	8	4	30
	Gesang & Stimme - Stimmbildung	0	0	0	44	0	44	0	44
			18			52		74	
Sonstige	Schlagwerk	14	11	25	12	0	12	0	37
	Bewegung & Tanz	0	0	0	0	0	0	41	41
	Keyboard	3	5	8	9 *	0	9	0	17
	Coaching	0	0	0	0	0	0	0	0
	Ensembleleitung / Dirigieren	0	0	0	0	0	0	0	0
	Ensembles als HF	0	0	0	0	0	0	0	0
	Sonstige Hauptfächer	0	0	0	0	0	0	0	0
	Ergänzungsfach als HF	0	0	0	0	0	0	0	0
			33			21		95	
Gesamt-Hauptfächer		95	173	268	176	6	182	109	559

* Kombiniertes Unterrichts mit einem anderen Hauptfach

Leistungsstufen

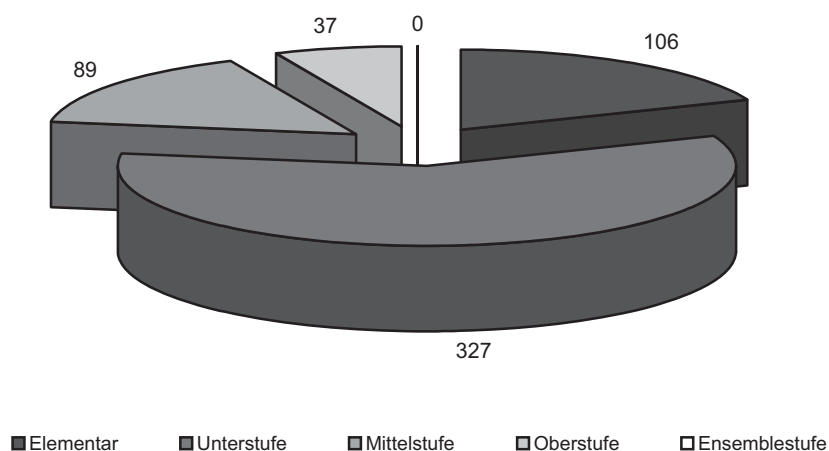

Leistungsstufen (Fächerzahl)	
Leistungsstufe	Anzahl
Elementar	106
Unterstufe	327
Mittelstufe	89
Oberstufe	37
Ensemblestufe	0
Gesamt	559

Ergänzungsfächer (Fächerzahl)	
Musikkunde	77
Ensembles	33
Blasorchester	14
Streicherchester	9
(Schüler-)Chor	44
Sonstige Ergänzungsfächer	0
Gesamt Ergänzungsfächer	177

Wettbewerbe (Schülerzahl)	
Bezeichnung	Teilnehmer
Prima La Musica Landeswettbewerb	14
Prima La Musica Bundeswettbewerb	6
Musik in kleinen Gruppen	0
Jugendblasorchesterwettbewerb	0
sonstige Wettbewerbe	0

Alter (Schülerzahl)			
	männlich	weiblich	Summe
3 bis 5	9	11	20
6 bis 10	58	109	167
11 bis 15	63	106	169
16 bis 24	40	44	84
über 24	28	29	57

Übertrittsprüfungen (Fächerzahl)									
Hauptfach	U in M	M in O	Ab-schluss	Gesamt	Hauptfach	U in M	M in O	Ab-schluss	Gesamt
Flügelhorn	0	1	0	1	Saxophon	6	1	0	7
Gitarre	3	0	0	3	Schlagwerk	3	1	0	4
E-Gitarre	1	0	0	1	Sologesang	2	0	0	2
Hackbrett	1	0	0	1	Trompete	1	1	0	2
Keyboard	1	0	0	1	Tuba	1	0	0	1
Klarinette	8	1	0	9	Violine	0	1	0	1
Klavier	7	2	0	9	Waldhorn	2	0	0	2
Querflöte	4	0	1	5					

Musikschule Telfs

	Hauptfächer	E1	E2	Einzel	G2/M2	G3/M3	Gruppen	Ens./ K./M4	Gesamt Schüler
Elementar	Kindersingen	0	0	0	0	0	0	0	0
	Kindertanz / Ballett	0	0	0	0	0	0	0	0
	Musik. Früherz. (MFE)	0	0	0	0	0	0	51	51
	Musik. Grundausb. (MGA)	0	0	0	0	0	0	55	55
				0			0		106
Holz	Blockflöte	5	22	27	46	24	70	18	115
	Alt-, Tenor-, Baßblockflöte	0	0	0	0	0	0	0	0
	Querflöte	21	38	59	20	0	20	0	79
	Oboe	3	7	10	0	0	0	0	10
	Fagott	4	7	11	4	0	4	0	15
	Klarinette	11	33	44	10	0	10	0	54
	Saxophon	3	38	41	2	0	2	2	45
			192			106		318	
Blech	Trompete	37	15	52	2	0	2	0	54
	Flügelhorn	9	2	11	4	0	4	0	15
	Waldhorn	4	10	14	0	3	3	0	17
	Posaune	11	5	16	2	0	2	0	18
	Tenorhorn	10	0	10	2	0	2	0	12
	Tuba	11	7	18	0	0	0	0	18
			121			13		134	
Tasten	Klavier	39	75	114	0	0	0	0	114
	Cembalo	0	0	0	0	0	0	0	0
	Akkordeon	7	4	11	2	0	2	0	13
	Orgel	3	3	6	0	0	0	0	6
	steir. Harmonika	3	37	40	2	0	2	0	42
			171			4		175	
Streicher	Violine	12	24	36	6	0	6	0	42
	Viola	1	1	2	0	0	0	0	2
	Violoncello	11	5	16	0	0	0	1	17
	Kontrabass	3	2	5	0	0	0	0	5
			59			6		66	
Saiten	E-Bass	8	3	11	0	0	0	0	11
	E-Gitarre	7	13	20	4	0	4	0	24
	Gitarre	13	56	69	72	3	75	3	147
	Hackbrett	3	14	17	4	0	4	0	21
	Harfe	2	10	12	0	0	0	0	12
	Zither	1	4	5	0	0	0	0	5
			134			83		220	
Ges.	Gesang & Stimme - Solo	0	0	0	0	0	0	0	0
	Gesang & Stimme - Stimmbildung	24	48	72	16	9	25	4	101
			72			25		101	
Sonstige	Schlagwerk	34	29	63	8	0	8	0	71
	Bewegung & Tanz	0	0	0	0	0	0	202	202
	Keyboard	17	12	29	0	0	0	0	29
	Coaching	0	0	0	0	0	0	0	0
	Ensembleleitung / Dirigieren	0	0	0	0	0	0	0	0
	Ensembles als HF	0	0	0	0	0	0	0	0
	Sonstige Hauptfächer	0	2	2	0	0	0	8	10
	Ergänzungsfach als HF	0	0	0	0	0	0	18	18
			94			8		330	
Gesamt-Hauptfächer		317	526	843	206	39	245	362	1450

Leistungsstufen

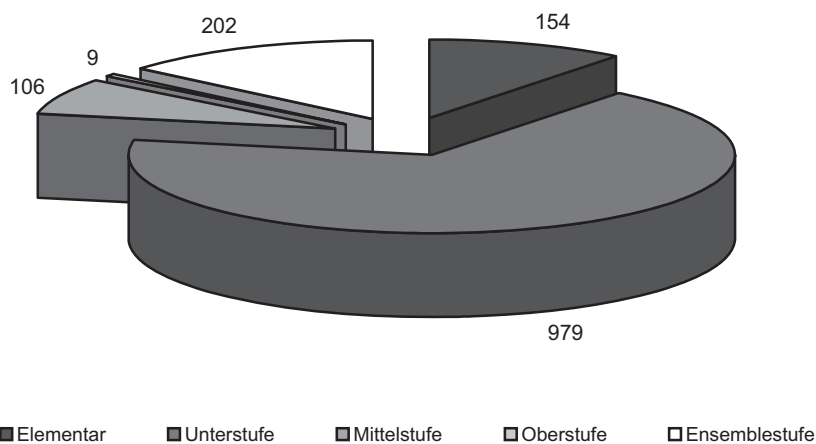

Leistungsstufen (Fächerzahl)	
Leistungsstufe	Anzahl
Elementar	154
Unterstufe	979
Mittelstufe	106
Oberstufe	9
Ensemblestufe	202
Gesamt	1450

Ergänzungsfächer (Fächerzahl)	
Musikkunde	105
Ensembles	87
Blasorchester	23
Streicherchester	21
(Schüler-)Chor	69
Sonstige Ergänzungsfächer	0
Gesamt Ergänzungsfächer	305

Alter (Schülerzahl)			
	männlich	weiblich	Summe
3 bis 5	11	10	21
6 bis 10	109	255	364
11 bis 15	193	290	483
16 bis 24	81	120	201
über 24	65	85	150

Musikschule Wattens

	Hauptfächer	E1	E2	Einzel	G2/M2	G3/M3	Gruppen	Ens./ K./M4	Gesamt Schüler
Elementar	Kindersingen	0	0	0	0	0	0	5	5
	Kindertanz / Ballett	0	0	0	0	0	0	32	32
	Musik. Früherz. (MFE)	0	0	0	0	0	0	110	110
	Musik. Grundausb. (MGA)	0	0	0	0	0	0	21	21
				0			0		168
Holz	Blockflöte	3	1	4	58	0	58	0	62
	Alt-, Tenor-, Baßblockflöte	0	0	0	0	0	0	0	0
	Querflöte	3	0	3	34	0	34	5	42
	Oboe	0	3	3	0	0	0	0	3
	Fagott	0	0	0	0	0	0	0	0
	Klarinette	10	1	11	30	0	30	0	41
	Saxophon	2	0	2	20	0	20	0	22
				23			142		170
Blech	Trompete	7	2	9	18	0	18	0	27
	Flügelhorn	1	0	1	10	0	10	0	11
	Waldhorn	1	1	2	10	0	10	0	12
	Posaune	8	1	9	8	0	8	0	17
	Tenorhorn	3	1	4	8	0	8	0	12
	Tuba	1	0	1	2	0	2	0	3
				26			56		82
Tasten	Klavier	5	1	6	96	0	96	0	102
	Cembalo	0	0	0	0	0	0	0	0
	Akkordeon	0	1	1	6	0	6	0	7
	Orgel	0	0	0	0	0	0	0	0
	steir. Harmonika	3	1	4	14	0	14	0	18
				11			116		127
Streicher	Violine	5	0	5	22	0	22	0	27
	Viola	0	0	0	0	0	0	0	0
	Violoncello	6	1	7	6	0	6	0	13
	Kontrabass	2	1	3	2	0	2	0	5
				15			30		45
Saiten	E-Bass	0	1	1	2	0	2	0	3
	E-Gitarre	1	0	1	16	0	16	0	17
	Gitarre	7	1	8	102	3	105	0	113
	Hackbrett	2	1	3	16	0	16	0	19
	Harfe	4	2	6	4	0	4	0	10
	Zither	2	0	2	0	0	0	0	2
				21			143		164
Ges.	Gesang & Stimme - Solo	3	0	3	0	0	0	0	3
	Gesang & Stimme - Stimmbildung	8	0	8	10	0	10	0	18
				11			10		21
Sonstige	Schlagwerk	3	1	4	42	0	42	0	46
	Bewegung & Tanz	0	0	0	0	0	0	0	0
	Keyboard	0	1	1	14	0	14	0	15
	Coaching	0	0	0	0	0	0	2	2
	Ensembleleitung / Dirigieren	0	0	0	0	0	0	0	0
	Ensembles als HF	0	0	0	0	0	0	0	0
	Sonstige Hauptfächer	0	0	0	0	0	0	4	4
	Ergänzungsfach als HF	0	0	0	0	0	0	0	0
				5			56		67
Gesamt-Hauptfächer		90	22	112	550	3	553	179	844

Leistungsstufen

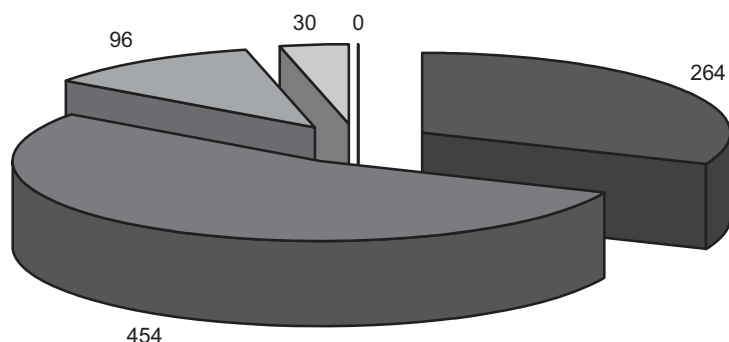

■ Elementar ■ Unterstufe ■ Mittelstufe ■ Oberstufe ■ Ensemblestufe

Leistungsstufen (Fächerzahl)

Leistungsstufe	Anzahl
Elementar	264
Unterstufe	454
Mittelstufe	96
Oberstufe	30
Ensemblestufe	0
Gesamt	844

Ergänzungsfächer (Fächerzahl)

Musikkunde	36
Ensembles	52
Blasorchester	41
Streicherchester	12
(Schüler-)Chor	27
Sonstige Ergänzungsfächer	14
Gesamt Ergänzungsfächer	182

Wettbewerbe (Schülerzahl)

Bezeichnung	Teilnehmer
Prima La Musica Landeswettbewerb	22
Prima La Musica Bundeswettbewerb	3
Musik in kleinen Gruppen	0
Jugendblasorchesterwettbewerb	0
sonstige Wettbewerbe	0

Alter (Schülerzahl)

	männlich	weiblich	Summe
3 bis 5	16	27	43
6 bis 10	102	157	259
11 bis 15	125	150	275
16 bis 24	42	52	94
über 24	24	42	66

Übertrittsprüfungen (Fächerzahl)

Hauptfach	U in M	M in O	Ab-schluss	Gesamt
Querflöte	6	4	0	10
Klarinette	9	3	1	13
Saxophon	3	0	0	3
Flügelhorn/Trompete	6	3	0	9
Tenorhorn	3	0	0	3
Posaune	8	2	0	10

Hauptfach	U in M	M in O	Ab-schluss	Gesamt
Schlagwerk	5	2	0	7
Hackbrett	4	2	0	6
Gitarre	3	0	0	3
Klavier	3	0	0	3
Kontrabass	2	0	0	2
Blockflöte	2	0	0	2



Gesamttirolische Statistiken

Folgende **Statistiken** wurden erhoben:

- **Prima la Musica Landeswettbewerb 2009 Tirol und Südtirol**
- **Prima la Musica Bundeswettbewerb 2009 Tirol und Südtirol**
- **Fächerstatistik Landesmusikschulen und sonstige Musikschulen**
- **Fachgruppen im Überblick Landesmusikschulen und sonst. MS**
- **Schülerzahlen nach Altersgruppen Landesmusikschulen und sonstige Musikschulen**



Gesamttiroler Landeswettbewerb Prima La Musica 2009

vom 12. bis 20. März 2009 in Imst

Ergebnisse TeilnehmerInnen Gesamttirol

WERTUNGS- KATEGORIE	Bundes- wett- bewerb	1. Preis ausgez. Erfolg	1. Preis sehr guter Erfolg	2. Preis guter Erfolg	3. Preis guter Erfolg	mit gutem Erfolg	teil- genommen	Anzahl Wertungen
Akkordeon KM	4	0	3	1	2	0	0	10
Blockflöte	6	1	9	9	8	0	0	33
Fagott	0	0	2	4	1	0	0	7
Flügelhorn	1	0	0	5	7	0	0	13
Horn	10	1	14	12	7	0	0	44
Klarinette	15	1	16	19	11	2	0	64
Klavier KM	6	2	8	8	6	0	0	30
Offene KM a	2	0	1	0	0	0	0	3
Offene KM b	1	0	1	0	0	0	0	2
Offene KM c	0	0	0	1	0	0	0	1
Neue Musik	0	0	1	0	0	0	0	1
Oboe	2	0	1	1	1	0	0	5
Posaune	4	0	5	4	4	6	0	23
Querflöte	9	0	16	23	12	0	0	60
Saxophon	6	0	11	15	5	0	0	37
Schlagwerk	15	1	13	15	1	0	0	45
Streichinstrumente	2	2	3	7	0	1	0	15
Tenorhorn	2	0	4	6	4	0	0	16
Trompete	9	2	19	23	21	2	0	76
Tuba	3	0	2	4	0	0	0	9
Vokalensemble	6	0	3	5	0	0	0	14
Zupfinstrumente	11	0	8	8	1	0	0	28
INSGESAMT (Wertungen)	114	10	140	170	91	11	0	536



Bundeswettbewerb Prima La Musica 2009

vom 27. Mai bis 4. Juni 2009 in Klagenfurt

Ergebnisse TeilnehmerInnen Gesamttirol

WERTUNGS- KATEGORIE	1. Preis ausgez. Erfolg	2. Preis sehr guter Erfolg	3. Preis guter Erfolg	mit gutem Erfolg	teil- genommen	Anzahl Wertungen
Akkordeon KM	1	1	2	0	0	4
Blockflöte	2	4	0	0	0	6
Fagott	0	0	0	0	0	0
Flügelhorn	0	0	0	0	0	0
Horn	2	6	2	0	0	10
Klarinette	4	3	7	1	0	15
Klavier KM	1	2	3	0	0	6
Offene KM	0	0	0	1	0	1
Neue Musik	0	0	0	0	0	0
Oboe	0	0	1	1	0	2
Posaune	1	3	0	0	0	4
Querflöte	1	6	2	0	0	9
Saxophon	6	0	0	0	0	6
Schlagwerk	4	2	5	1	0	12
Streichinstrumente KM	0	0	1	0	1	2
Tenorhorn	2	0	0	0	0	2
Trompete	2	5	2	1	0	10
Tuba	0	1	2	0	0	3
Vokalensembles	0	4	0	0	0	4
Zupfinstrumente KM	4	1	7	0	0	12
INSGESAMT (Wertungen)	30	38	34	5	1	108

Gesamttirolische Fächerstatistik

	Hauptfächer	E1	E2	Einzel	G2/M2	G3/M3	Gruppen	Ens./ K./M4	Gesamt Schüler
Elementar	Kindersingen	0	0	0	0	0	0	310	310
	Kindertanz / Ballett	0	0	0	0	0	0	35	35
	Musik. Früherz. (MFE)	0	0	0	2	0	2	2163	2165
	Musik. Grundausb. (MGA)	0	1	1	4	6	10	416	427
				1			12		2937
Holz	Blockflöte	127	183	310	853 *	484 *	1337	134	1781
	Alt-, Tenor-, Baßblockflöte	3	8	11	5 *	11 *	16	2	29
	Querflöte	264	309	573	916	144	1060	56	1689
	Oboe	71	41	112	24	6	30	0	142
	Fagott	52	29	81	10	0	10	0	91
	Klarinette	269	277	546	855 *	76 *	931	7	1484
	Saxophon	127	198	325	437 *	32 *	469	16	810
			1958			3853		6026	
Blech	Trompete	266	185	451	540	57	597	12	1060
	Flügelhorn	82	43	125	140	12	152	1	278
	Waldhorn	92	114	206	202	18	220	0	426
	Posaune	99	93	192	177 *	18	195	4	391
	Tenorhorn	77	81	158	174	18	192	0	350
	Tuba	46	44	90	63 *	0	63	0	153
			1222			1419		2658	
Tasten	Klavier	544	547	1091	1471 *	88 *	1559	0	2650
	Cembalo	1	0	1	0	0	0	0	1
	Akkordeon	55	76	131	206	36	242	5	378
	Orgel	38	22	60	28	0	28	0	88
	steir. Harmonika	65	189	254	524	53 *	577	4	835
			1537			2406		3952	
Streicher	Violine	152	305	457	469 *	36	505	6	968
	Viola	9	10	19	5 *	0	5	0	24
	Violoncello	76	67	143	136	24	160	2	305
	Kontrabass	49	33	82	30	0	30	0	112
			701			700		1409	
Saiten	E-Bass	39	35	74	35 *	8 *	43	0	117
	E-Gitarre	83	76	159	272	38 *	310	0	469
	Gitarre	329	444	773	1826	392 *	2218	115	3106
	Hackbrett	43	138	181	311 *	43 *	354	2	537
	Harfe	64	130	194	166	14 *	180	2	376
	Zither	41	46	87	73 *	4 *	77	2	166
			1468			3182		4771	
Ges.	Gesang & Stimme - Solo	71	31	102	95 *	16 *	111	4	217
	Gesang & Stimme - Stimmbildung	101	236	337	420	92 *	512	135	984
			439			623		1201	
Sonstige	Schlagwerk	195	240	435	786	99	885	23	1343
	Bewegung & Tanz	0	0	0	0	0	0	596	596
	Keyboard	22	39	61	153 *	29 *	182	1	244
	Coaching	26	0	26	0	0	0	186	212
	Ensembleleitung / Dirigieren	6	1	7	0	0	0	85	92
	Ensembles als HF	0	1	1	26	3	29	592	622
	Sonstige Hauptfächer	28	2	30	0	0	0	15	45
	Ergänzungsfach als HF	0	1	1	0	0	0	95	96
			561			1096		3250	
	Gesamt-Hauptfächer	3612	4275	7887	11434	1857	13291	5026	26204

* Kombiniertes Unterrichts mit einem anderen Hauptfach

Fachgruppen im Überblick (Fächerbelegungen)

Fachgruppe	Gesamt 2008/2009	2007/2008	Veränderung in %
Elementar	2937	3226	-9%
Holz	6026	6213	-3%
Blech	2658	2666	-0,3%
Tasten	3952	3915	0,9%
Streicher	1409	1359	3,7%
Saiten	4771	4766	0,1%
Gesang	1201	1304	-7,9%
Schlagwerk	1343	1396	-3,8%
Sonstiges	1907	910	109,6%
Gesamt	26204	25755	1,7%

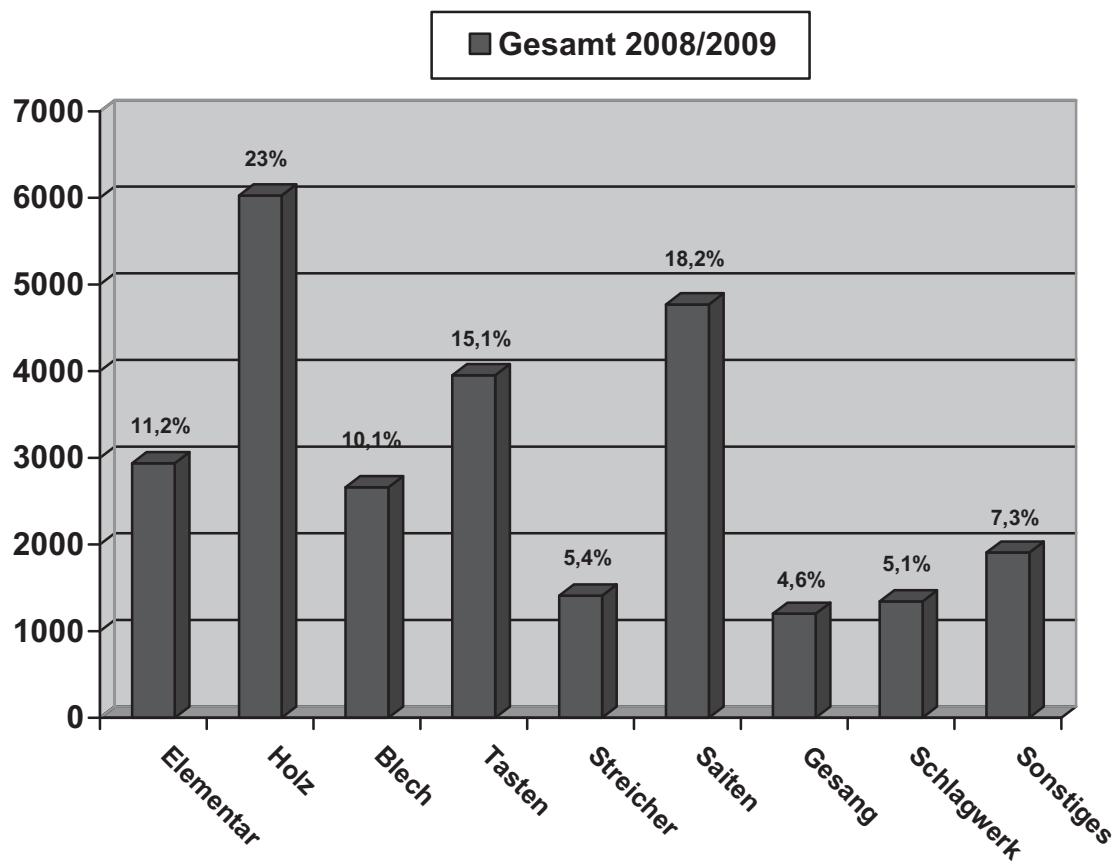

Die Schülerzahlen nach Altersgruppen (Kopfzahlen)

Alter	männlich	weiblich	Summe 2008/2009	Summe 2007/2008	Veränderung in %
3 bis 5	479	694	1173	755	55,4%
6 bis 10	2624	4614	7238	7190	0,7%
11 bis 15	3756	5321	9077	9330	-2,7%
16 bis 24	1509	1826	3335	3445	-3,2%
über 24	1176	1851	3027	3101	-2,4%
Gesamt	9544	14306	23850	23821	0,1%

Altersstruktur Schüler

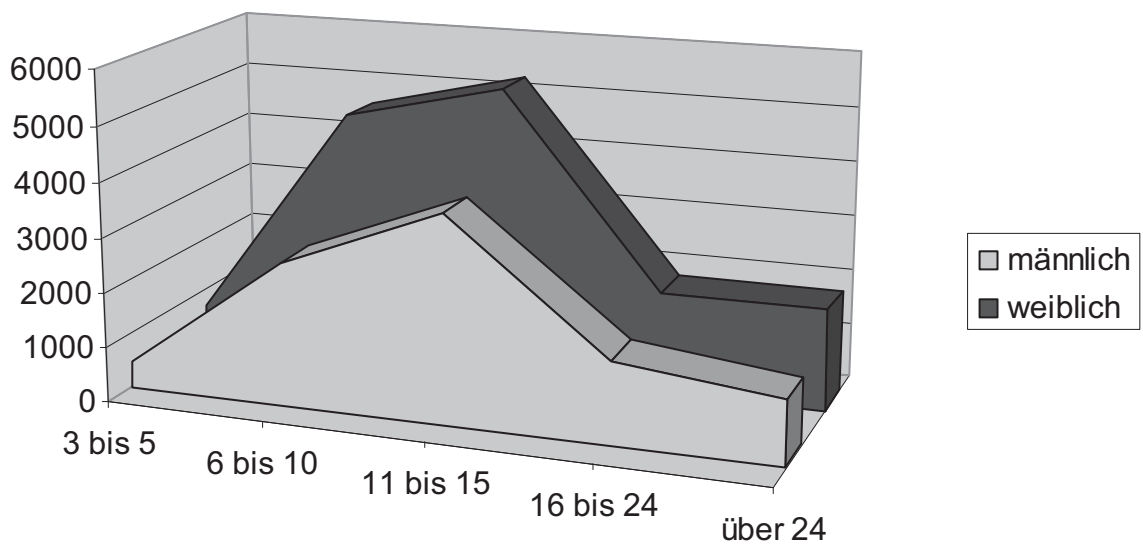

Über 2.600
Musikschulveranstaltungen
pro Jahr leisten einen
wesentlichen Beitrag
zur Tiroler Kultur-
landschaft

MusicOffice® Suite und
PLM-Manager, die markt-
führende Verwaltungssoftware,
einheitlich für alle
Landesmusikschulen

Prima la Musica
Tirolweiter Wettbewerb mit
über 400 TeilnehmerInnen,
80 TeilnehmerInnen bei
Bundeswettbewerb

Über 17.700
Musikschülerinnen und
Musikschüler werden von
mehr als 600 Lehrerinnen
und Lehrern unter-
richtet

Die Landesmusikschulen
bieten der Tiroler Bevölkerung
ein umfangreiches Ausbildungs-
angebot: elementare Musikausbildung,
Instrumental- und Gesangsunterricht,
Volksmusik, Jazz und Pop, Ensemble,
Chor, Orchester, Ensembleleitung
(Dirigieren), verschiedenste
Projekte u.v.m.

Mehr zur
Musikausbildung
in Tirol unter:

www.tmsw.at