

# Landesmusikschule Zillertal

**Anschrift:** Schwimmbadweg 2  
6280 Zell am Ziller

**Leitung:** Manfred Hellweger

**Telefon:** 05282 / 3581

**Sekretariat:** Angelika Wechselberger

**E-Mail:** [zillertal@lms.tsn.at](mailto:zillertal@lms.tsn.at)

**Internet:** [www.musikschulen.at/zillertal](http://www.musikschulen.at/zillertal)



	Hauptfächer	E1	E2	Einzel	G2	G3	Gruppen	Ens./ Kurs	Gesamt Schüler
Kinder	Kindersingen	0	0	0	0	0	0	0	0
	Kindertanz / Ballett	0	0	0	0	0	0	0	0
	Musik. Früherz. (MFE)	0	0	0	0	0	0	47	47
	Musik. Grundausb. (MGA)	0	0	0	0	0	0	0	0
				<b>0</b>			<b>0</b>		<b>47</b>
Holz	Blockflöte	1	2	3	32	21	53	0	56
	Alt-, Tenor-, Baßblockflöte	0	0	0	0	3	3	4	7
	Querflöte	21	7	28	30	3	33	0	61
	Oboe	2	0	2	0	0	0	0	2
	Fagott	0	0	0	0	0	0	0	0
	Klarinette	15	13	28	25	0	25	0	53
	Saxophon	6	0	6	7	0	7	0	13
			<b>67</b>			<b>121</b>		<b>192</b>	
Blech	Trompete	29	3	32	12	0	12	0	44
	Flügelhorn	12	0	12	4	0	4	0	16
	Waldhorn	7	4	11	4	0	4	0	15
	Posaune	3	6	9	2	0	2	0	11
	Tenorhorn	6	0	6	2	0	2	0	8
	Tuba	1	0	1	0	0	0	0	1
			<b>71</b>			<b>24</b>		<b>95</b>	
Tasten	Klavier	5	8	13	32	0	32	0	45
	Cembalo	0	0	0	0	0	0	0	0
	Akkordeon	0	1	1	2	0	2	0	3
	Orgel	0	0	0	0	0	0	0	0
	Diatonische Harmonika	12	6	18	87	3	90	0	108
			<b>32</b>			<b>124</b>		<b>156</b>	
Streicher	Violine	15	5	20	12	0	12	0	32
	Viola	1	0	1	0	0	0	0	1
	Violoncello	1	1	2	0	0	0	0	2
	Kontrabass	1	1	2	0	0	0	0	2
			<b>25</b>			<b>12</b>		<b>37</b>	
Saiten	E-Bass	1	0	1	0	0	0	0	1
	E-Gitarre	8	2	10	3	0	3	0	13
	Gitarre	5	17	22	61	39	100	5	127
	Hackbrett	0	2	2	13	0	13	0	15
	Harfe	8	6	14	6	0	6	2	22
	Zither	2	2	4	13	0	13	0	17
			<b>53</b>			<b>135</b>		<b>195</b>	
Ges.	Sologesang	0	0	0	0	0	0	0	0
	Stimmbildung	7	1	8	6	0	6	8	22
			<b>8</b>			<b>6</b>		<b>22</b>	
Sonstige	Schlagwerk	13	3	16	18	0	18	0	34
	Keyboard	0	2	2	7	0	7	0	9
	Coaching	0	0	0	0	0	0	0	0
	Ensembleleitung / Dirigieren	0	0	0	0	0	0	0	0
	Sonstige Hauptfächer	0	0	0	0	0	0	4	4
	Ergänzungsfach als HF	0	0	0	0	0	0	10	10
			<b>18</b>			<b>25</b>		<b>57</b>	
<b>Gesamt-Hauptfächer</b>		<b>182</b>	<b>92</b>	<b>274</b>	<b>378</b>	<b>69</b>	<b>447</b>	<b>80</b>	<b>801</b>

### Leistungsstufen

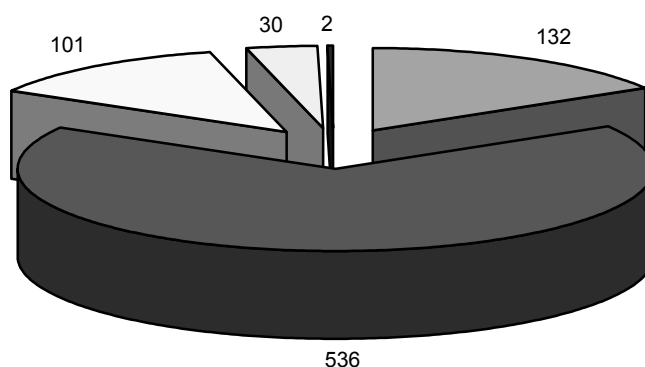

Elementar
  Unterstufe
  Mittelstufe
  Oberstufe
  Ensemblestufe

#### Leistungsstufen (Fächerzahl)

Leistungsstufe	Anzahl
Elementar	132
Unterstufe	536
Mittelstufe	101
Oberstufe	30
Ensemblestufe	2
<b>Gesamt</b>	<b>801</b>

#### Ergänzungsfächer (Fächerzahl)

Musikkunde	106
Ensembles	92
Blasorchester	73
Streicherorchester	20
(Schüler-)Chor	0
Sonstige Ergänzungsfächer	0
<b>Gesamt Ergänzungsfächer</b>	<b>291</b>

#### Wettbewerbe (Schülerzahl)

Bezeichnung	Teilnehmer
Prima La Musica Landeswettbewerb	9
Prima La Musica Bundeswettbewerb	0
Musik in kleinen Gruppen	0
Jugendblasorchesterwettbewerb	40
sonstige Wettbewerbe	6

#### Alter (Schülerzahl)

	männlich	weiblich	Summe
3 bis 5	3	12	15
6 bis 10	82	150	232
11 bis 15	171	218	389
16 bis 24	54	40	94
über 24	21	28	49

#### Übertrittsprüfungen (Fächerzahl)

Hauptfach	U in M	M in O	Ab-schluss	Gesamt
Diatonische Harmonik	8	0	0	8
E-Bass	1	0	0	1
E-Gitarre	4	0	0	4
Gitarre	13	0	0	13
Akkordeon	1	0	0	1
Klarinette	12	0	1	13
Bassklarinette	1	0	0	1
Harfe	1	0	0	1
Keyboard	1	0	0	1
Klavier	4	0	0	4
Kontrabass	1	0	0	1

Hauptfach	U in M	M in O	Ab-schluss	Gesamt
Querflöte	10	1	0	11
Schlagwerk	5	5	0	10
Tenorhorn	1	0	0	1
Trompete	9	2	0	11
Waldhorn	2	1	0	3
Flügelhorn	2	0	0	2
Oboe	1	0	0	1
Posaune	1	1	0	2
Violine	2	0	0	2
Zither	1	0	0	1
Saxophon	0	3	0	3
<b>Gesamt</b>	<b>81</b>	<b>13</b>	<b>1</b>	<b>95</b>

## Veranstaltungen

Interne Vorspiele	33	Schulkonzerte (Semester-, Schluss-, Preisträger-Konzerte)	15
Prüfungskonzerte	14	Konzerte in Zusammenarbeit mit Vereinen/Schulen	8
Auftritte in Kirchen	36	sonst. Konzerte/Auftritte	13

## Kommentar

### Fachliche Zielsetzung, Schwerpunkt und Ausrichtung der Schule, Veranstaltungen:

Musikalisches Zillertal: Das Zillertal ist ein musikalisches Tal und seit jeher über die Grenzen hinaus als solches bekannt. Seine besondere Musikalität wurde schon vielfach beschrieben und auch unter Beweis gestellt. Dadurch ergibt sich auch eine große, ausgeprägte Tradition und eine Vielfalt an gewachsenen Strukturen. Für die Landesmusikschule stellt dies eine besonders große Verpflichtung dar, das reichhaltige Kulturleben in dieser Region zu erhalten, zu fördern und weiterhin zu pflegen. Ebenso wichtig ist es aber, neue Wege zu finden und den musikalischen Trends zu folgen. Durch den ausgeprägten Tourismus und dem damit verbundenen Unterhaltungssektor muss in gewissem Maße auch den Wünschen unserer Kunden bzw. Schülern nach der leichten Muse nachgekommen werden. Es ist aber ebenso wichtig, Bereiche wie die klassische Musik, die „Moderne“ bis zur Jazz- und Populärmusik zu fördern und einem breiten Publikum weiterzugeben. Auch zeitgenössische Musik wird gepflegt und bei Lehrerkonzerten oder eigenen Veranstaltungen vorgestellt. Diese so unterschiedlichen Arten von musikalischen Bedürfnissen stellt an unsere Lehrerinnen und Lehrer einen hohen Anspruch an Flexibilität und vielseitiger Ausbildung dar.

### Zu den Statistiken der Schule:

Die Fächerstruktur weist 2 Spitzen auf. Die Gitarre ist derzeit das beliebteste Fach mit 127 Schülerinnen und Schülern. Einerseits wird ein qualitativ hochwertiger Unterricht geboten, andererseits ist die Gitarre ein vielseitiges Instrument, mit dem man solistisch oder im Ensemble gut musizieren kann. Wichtige Merkmale sind in diesem Bereich das Singen mit Gitarrenbegleitung. Die Diatonische Harmonika ist ein Instrument, das im Unterhaltungssektor nicht mehr wegzudenken ist. Neben hervorragenden Lehrern, die für die Ausbildung sorgen, sind MusikantInnen als Unterhalter bei verschiedensten Feierlichkeiten gefragt. Weiter im Aufwind ist der Bereich der Streicher und der klassischen Musik. Ein schwieriger Boden ist im „Tiefen Blech“ bei der Tuba mit derzeit nur 1 Schüler zu verzeichnen.

*MSL Manfred Hellweger*