

# Landesmusikschule Pitztal

**Anschrift:** Georg Matthäus Vischer Platz 37  
6473 Wennis

**Leitung:** Norbert Sailer

**Telefon:** 05414 / 86957

**Sekretariat:** Sigrid Hellrigl

**E-Mail:** pitztal@lms.tsn.at

**Internet:** www.tmsw.at



	Hauptfächer	E1	E2	Einzel	G2/M2	G3/M3	Gruppen	Ens. / K./M4	Gesamt Fächer
Elem.	Kindersingen	0	0	0	0	0	0	25	25
	Elementare Musikpäd. - MFE	0	0	0	0	0	0	19	19
	Elementare Musikpäd. - MGA	0	0	0	0	0	0	3	3
				<b>0</b>			<b>0</b>		<b>47</b>
Holz	Blockflöte	0	2	2	4	0	4	4	10
	Alt-, Tenor-, Baßblockflöte	0	0	0	0	0	0	0	0
	Querflöte	2	4	6	8	0	8	0	14
	Oboe	0	0	0	0	0	0	0	0
	Fagott	1	0	1	0	0	0	0	1
	Klarinette	1	3	4	19*	0	19	0	23
	Saxophon	0	1	1	6	0	6	0	7
				<b>14</b>			<b>37</b>		<b>55</b>
Blech	Trompete	3	10	13	6	0	6	0	19
	Flügelhorn	2	0	2	0	0	0	0	2
	Waldhorn	1	6	7	3*	0	3	2	12
	Posaune	4	1	5	2	0	2	0	7
	Tenorhorn	0	1	1	0	0	0	0	1
	Tuba	0	2	2	1*	0	1	0	3
				<b>30</b>			<b>12</b>		<b>44</b>
Tasten	Klavier	1	19	20	2	0	2	0	22
	Cembalo	0	0	0	0	0	0	0	0
	Akkordeon	0	3	3	2	0	2	0	5
	Orgel	1	0	1	0	0	0	0	1
	steir. Harmonika	2	18	20	9*	0	9	7	36
				<b>44</b>			<b>13</b>		<b>64</b>
Streicher	Violine	2	6	8	0	0	0	0	8
	Viola	0	0	0	0	0	0	0	0
	Violoncello	3	2	5	0	0	0	0	5
	Kontrabass	0	0	0	0	0	0	0	0
				<b>13</b>			<b>0</b>		<b>13</b>
Saiten	E-Bass	0	1	1	1*	0	1	0	2
	E-Gitarre	2	2	4	5*	0	5	0	9
	Gitarre	0	7	7	20	9	29	10	46
	Hackbrett	2	2	4	0	0	0	0	4
	Harfe	0	0	0	0	0	0	0	0
	Zither	0	3	3	0	0	0	0	3
				<b>19</b>			<b>35</b>		<b>64</b>
Ges.	Gesang & Stimme - Solo	0	0	0	0	0	0	0	0
	Gesang & Stimme - Stimmbildung	6	20	26	10	0	10	51	87
				<b>26</b>			<b>10</b>		<b>87</b>
Sonstige	Schlagwerk	2	8	10	14	0	14	1	25
	Bewegung & Tanz	0	0	0	0	0	0	0	0
	elektr. Tasteninstrumente	0	0	0	2	6	8	0	8
	Coaching	1	0	1	0	0	0	9	10
	Ensembleleitung / Dirigieren	0	0	0	0	0	0	0	0
	Ensembles als HF	0	0	0	0	0	0	10	10
	Sonstige Hauptfächer	0	0	0	0	0	0	0	0
	Ergänzungsfach als HF	0	0	0	0	0	0	0	0
				<b>11</b>			<b>22</b>		<b>53</b>
<b>Gesamt-Hauptfächer</b>		<b>36</b>	<b>121</b>	<b>157</b>	<b>114</b>	<b>15</b>	<b>129</b>	<b>141</b>	<b>427</b>

\* Kombiniertes Unterrichts mit einem anderen Hauptfach

### Leistungsstufen

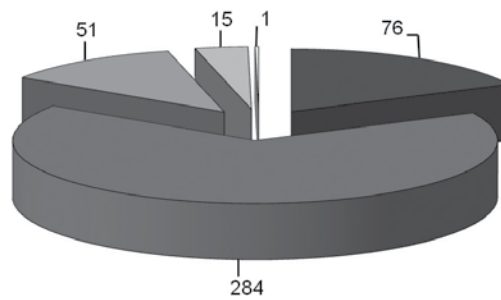

■Elementar ■Unterstufe ■Mittelstufe ■Oberstufe ■Ensemblestufe

#### Leistungsstufen (Fächerzahl)

Leistungsstufe	Anzahl
Elementar	76
Unterstufe	284
Mittelstufe	51
Oberstufe	15
Ensemblestufe	1
<b>Gesamt</b>	<b>427</b>

#### Ergänzungsfächer (Fächerzahl)

Musikkunde	23
Ensembles	44
Blasorchester	44
Streichorchester	0
(Schüler-)Chor	42
Sonstige Ergänzungsfächer	3
<b>Gesamt Ergänzungsfächer</b>	<b>156</b>

#### Wettbewerbe (Schülerzahl)

Bezeichnung	Teilnehmer
prima la musica Landeswettbewerb	11
prima la musica Bundeswettbewerb	0
Musik in kleinen Gruppen	0
Jugendblasorchesterwettbewerb	40
sonstige Wettbewerbe	12

#### Alter (Schülerzahl)

	männlich	weiblich	Summe
3 bis 5	6	5	11
6 bis 10	32	62	94
11 bis 15	50	75	125
16 bis 24	22	20	42
über 24	43	85	128

#### Übertrittsprüfungen (Fächerzahl)

Hauptfach	U in M	M in O	Ab-schluss	Gesamt
E-Gitarre	3	0	0	3
Flügelhorn	0	1	0	1
Gesang & Stimme	0	2	0	2
Gitarre	6	0	0	6
Klarinette	3	0	0	3
Klavier	1	0	0	1
Posaune	0	1	0	1
Querflöte	5	0	0	5

Hauptfach	U in M	M in O	Ab-schluss	Gesamt
Saxophon	4	0	0	4
Schlagwerk	5	0	0	5
steir. Harmonika	0	1	0	1
Tenorhorn	1	0	0	1
Trompete	1	5	0	6
Violine	0	1	0	1
Violoncello	2	0	0	2
Waldhorn	2	0	0	2

<b>Summe</b>	<b>33</b>	<b>11</b>	<b>0</b>	<b>44</b>
--------------	-----------	-----------	----------	-----------

## Veranstaltungen

Interne Vorspiele	31	Schulkonzerte (Semester-, Schluss-, Preisträger-Konzerte)	5
Prüfungskonzerte	2	Konzerte in Zusammen- arbeit mit Vereinen/ Schulen	5
Auftritte in Kirchen	12	sonst. Konzerte/Auftritte	6

## Kommentar

### Schwerpunkt der Ausbildung im Schuljahr 2012/2013:

Im letzten Schuljahr wurden die Schülerinnen und Schüler der Landesmusikschule Pitztal in mehreren Bereichen gefördert. Zum einen wurde das gemeinsame Musizieren im Fach Volksmusik durch die Durchführung von 2 „Musikantenhuangarten“ verstärkt. Die erfolgreiche Teilnahme des Jugendorchesters („Young Symphonic Winds Pitztal“), welches in diesem Schuljahr neu zusammengestellt wurde, stellte den Schwerpunkt der Förderung der Bläser und Schlagwerker in der Unterstufe dar. Für die Blechbläser und Schlagwerker der Oberstufe gibt es zur Motivation und Förderung seit dem Schuljahr 2011/12 ein Fanfarenorchester, gemeinsam mit der LMS Landeck.

Die gemeinsame Schülerwerbung mit den Musikapellen war der Schwerpunkt, um gezielt SchülerInnen für die Bläserklassen gewinnen zu können. Das Streichensembel „Pitzicato“ ist gemeinsam mit den beiden Kinderchören der LMS Pitztal bei mehreren Konzerten, wie Advent- und Muttertagkonzert, sehr aktiv.

### Öffentlichkeitsarbeit:

Die wertvollen Klassenabende und Vorspiele, welche in der LMS Pitztal oft klassenübergreifend organisiert sind, werden durch zahlreiche große öffentliche Auftritte ergänzt. Das Ensemble „Heavy Metal“, welches sich aus LehrerInnen und SchülerInnen mehrerer Landesmusikschulen zusammensetzt, war mit zwei Konzerten in Landeck und in Ötz sehr erfolgreich. Der Erlös vom Benefizkonzert des Fanfarenorchesters in Ischgl kam dem Fond Paznaun zu gute. Weitere Auftritte der Fanfare waren noch die Umrahmung der Preisverteilung des Jugendblasorchesterwettbewerbes in Tarrenz und eine weitere Aufführung der Messe, „Missa Brevis“ von Jacob de Haan für Blasorchester und gemischten Chor, welcher sich aus dem IPA-Chor, dem Chor der LMS Landeck und dem Gesangsensemble Chorisma der LMS Pitztal zusammensetzt, in Kappl. Neben den Adventkonzerten, dem Semesterkonzert, den zwei Prüfungskonzerten und dem Abschlusskonzert waren das Bandkonzert, das Muttertagkonzert und die zwei „Musikanten Huangarte“ jeweils ein Publikumsmagnet.

### Zu den Statistiken:

Mit 427 Hauptfächern ist die Schülerzahl leicht angestiegen. Erfreulich ist aber die Zunahme der Schülerinnen und Schüler, die bei den Ensembles und Orchestern mitwirken.

Mit 11 zweiten und zwei Goldprüfungen ist die Ausbildung der SchülerInnen der LMS Pitztal zunehmend auf Leistung und Qualität ausgerichtet, was auch die Teilnahme bei den Wettbewerben unterstreicht.

*MSL Norbert Sailer*