

Landesmusikschule **Imst**

Anschrift: Karl von Lutterottstraße 6 **Leitung:** Johannes Nagele
6460 Imst

Telefon: 05412 / 65111 **Sekretariat:** Tanja Heiß-Flür

E-Mail: imst@lms.tsn.at

Internet: www.musikschulen.at/imst



| | Hauptfächer | EU25 | EU40 | EU50 | EU60 | Einzel Gesamt | GU2 MU2 | GU3 MU3 | MU4 | Gruppe Gesamt | S S1 | Sonstige | Gesamt Schüler |
|---------------------------|-----------------------|-----------|-----------|----------|------------|------------------|------------|------------|------------|------------------|-----------|------------|-------------------|
| | Elementare Musikpäd. | 0 | 0 | 0 | 0 | 0 | 0 | 0 | 0 | 0 | 0 | 62 | 62 |
| | | | | | | 0 | | | | 0 | | 62 | 62 |
| Holz | Blockflöte | 4 | 0 | 1 | 0 | 5 | 8 | 0 | 0 | 8 | 0 | 0 | 13 |
| | Querflöte | 21 | 12 | 0 | 0 | 33 | 2 | 0 | 0 | 2 | 0 | 0 | 35 |
| | Oboe | 4 | 0 | 0 | 0 | 4 | 4 | 0 | 0 | 4 | 0 | 0 | 8 |
| | Fagott | 0 | 0 | 0 | 0 | 0 | 4 | 0 | 0 | 4 | 0 | 0 | 4 |
| | Klarinette | 13 | 9 | 0 | 0 | 22 | 12 | 0 | 0 | 12 | 0 | 0 | 34 |
| | Saxophon | 12 | 5 | 1 | 0 | 18 | 0 | 0 | 0 | 0 | 0 | 0 | 18 |
| | | | | | 82 | | | | 30 | | 0 | 112 | |
| Blech | Trompete | 6 | 0 | 1 | 0 | 7 | 19* | 0 | 0 | 19 | 2 | 0 | 28 |
| | Flügelhorn | 0 | 0 | 1 | 0 | 1 | 2 | 0 | 0 | 2 | 0 | 0 | 3 |
| | Waldhorn | 4 | 4 | 2 | 0 | 10 | 0 | 0 | 0 | 0 | 0 | 0 | 10 |
| | Posaune | 1 | 0 | 0 | 0 | 1 | 10 | 0 | 0 | 10 | 0 | 0 | 11 |
| | Tenorhorn | 3 | 0 | 0 | 0 | 3 | 6 | 0 | 0 | 6 | 0 | 0 | 9 |
| | Tuba | 2 | 0 | 0 | 0 | 2 | 3* | 0 | 0 | 3 | 0 | 0 | 5 |
| | | | | | 24 | | | | 40 | | 0 | 66 | |
| Tasten | Klavier | 50 | 1 | 6 | 0 | 57 | 42 | 3 | 0 | 45 | 0 | 0 | 102 |
| | Cembalo | 0 | 0 | 0 | 0 | 0 | 0 | 0 | 0 | 0 | 0 | 0 | 0 |
| | Akkordeon | 5 | 8 | 0 | 0 | 13 | 0 | 0 | 0 | 0 | 0 | 0 | 13 |
| | Orgel | 3 | 5 | 2 | 0 | 10 | 0 | 0 | 0 | 0 | 0 | 0 | 10 |
| | steir. Harmonika | 7 | 3 | 0 | 0 | 10 | 2 | 0 | 0 | 2 | 0 | 0 | 12 |
| | | | | | 90 | | | | 47 | | 0 | 137 | |
| Streicher | Violine | 10 | 5 | 2 | 0 | 17 | 10 | 0 | 0 | 10 | 0 | 0 | 27 |
| | Viola | 0 | 0 | 0 | 0 | 0 | 0 | 0 | 0 | 0 | 0 | 0 | 0 |
| | Violoncello | 2 | 2 | 0 | 0 | 4 | 11* | 3 | 0 | 14 | 0 | 0 | 18 |
| | Kontrabass | 3 | 0 | 0 | 0 | 3 | 2 | 0 | 0 | 2 | 0 | 0 | 5 |
| | | | | | 24 | | | | 26 | | 0 | 50 | |
| Saiten | E-Bass | 0 | 0 | 0 | 0 | 0 | 0 | 0 | 0 | 0 | 0 | 0 | 0 |
| | E-Gitarre | 1 | 6 | 0 | 0 | 7 | 8 | 0 | 0 | 8 | 0 | 0 | 15 |
| | Gitarre | 26 | 6 | 3 | 0 | 35 | 26 | 9 | 0 | 35 | 7 | 0 | 77 |
| | Hackbrett | 4 | 2 | 0 | 0 | 6 | 2 | 0 | 0 | 2 | 0 | 0 | 8 |
| | Harfe | 16 | 0 | 0 | 0 | 16 | 4 | 0 | 0 | 4 | 0 | 0 | 20 |
| | Zither | 2 | 0 | 0 | 0 | 2 | 0 | 0 | 0 | 0 | 0 | 0 | 2 |
| | | | | | 66 | | | | 49 | | 0 | 122 | |
| Gesang | Vokalensemble - Chor | 0 | 0 | 0 | 0 | 0 | 0 | 0 | 0 | 0 | 11 | 0 | 11 |
| | Erwachsenenstimme | 1 | 0 | 0 | 0 | 1 | 2 | 0 | 0 | 2 | 5 | 0 | 8 |
| | Jazz Pop Rock | 0 | 1 | 0 | 0 | 1 | 9* | 0 | 0 | 9 | 0 | 0 | 10 |
| | Kinder und Jugendst. | 0 | 0 | 0 | 0 | 0 | 0 | 0 | 0 | 0 | 0 | 0 | 0 |
| | | | | | 2 | | | | 11 | | 0 | 29 | |
| Sonstige | Schlagwerk | 52 | 3 | 1 | 0 | 56 | 8 | 0 | 0 | 8 | 0 | 0 | 64 |
| | Bewegung & Tanz | 0 | 0 | 0 | 0 | 0 | 0 | 0 | 0 | 0 | 0 | 0 | 0 |
| | elektr. Tasteninstr. | 0 | 0 | 0 | 0 | 0 | 0 | 0 | 0 | 0 | 0 | 0 | 0 |
| | Bläserklasse | 0 | 0 | 0 | 0 | 0 | 0 | 0 | 0 | 0 | 0 | 0 | 0 |
| | Ensembleleitung | 0 | 0 | 0 | 0 | 0 | 0 | 0 | 0 | 0 | 0 | 0 | 0 |
| | Ensembles als HF | 0 | 0 | 0 | 0 | 0 | 0 | 0 | 0 | 0 | 1 | 0 | 1 |
| | Workshop | 0 | 0 | 0 | 0 | 0 | 0 | 0 | 0 | 0 | 0 | 0 | 0 |
| | Sonstige Hauptfächer | 0 | 0 | 0 | 0 | 0 | 0 | 0 | 0 | 0 | 0 | 0 | 0 |
| | Ergänzungsfach als HF | 0 | 0 | 0 | 0 | 0 | 0 | 0 | 0 | 0 | 0 | 1 | 1 |
| | | | | | 56 | | | | 8 | | 1 | 66 | |
| Gesamt-Hauptfächer | 252 | 72 | 20 | 0 | 344 | 196 | 15 | 0 | 211 | 26 | 63 | 644 | |

* Kombiniertes Unterrichts mit einem anderen Hauptfach

Leistungsstufen

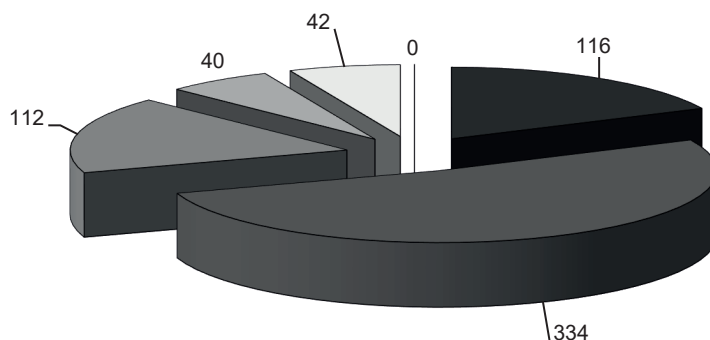

■ Elementar ■ Unterstufe ■ Mittelstufe ■ Oberstufe ■ Ensemblestufe ■ Talentförderung

Leistungsstufen (Fächerzahl)

| Leistungsstufe | Anzahl |
|-----------------|------------|
| Elementar | 116 |
| Unterstufe | 334 |
| Mittelstufe | 112 |
| Oberstufe | 40 |
| Ensemblestufe | 42 |
| Talentförderung | 0 |
| Gesamt | 644 |

Ergänzungsfächer (Fächerzahl)

| | |
|--------------------------------|------------|
| Musikkunde | 56 |
| Ensembles | 114 |
| Blasorchester | 39 |
| Streicherorchester | 0 |
| (Schüler-)Chor | 5 |
| Sonstige Ergänzungsfächer | 12 |
| Gesamt Ergänzungsfächer | 226 |

Wettbewerbe (Schülerzahl)

| Bezeichnung | Teilnehmer |
|---------------------------------------|------------|
| prima la musica Landeswettbewerb | 12 |
| prima la musica Bundeswettbewerb | 0 |
| Podium jazz.pop.rock Landeswettbewerb | 11 |
| Jugendblasorchesterwettbewerb | 39 |
| sonstige Wettbewerbe | 0 |

Alter (Schülerzahl)

| | männlich | weiblich | Summe |
|-----------|----------|----------|-------|
| bis 5 | 20 | 30 | 50 |
| 6 bis 10 | 80 | 123 | 203 |
| 11 bis 15 | 75 | 125 | 200 |
| 16 bis 24 | 30 | 35 | 65 |
| über 24 | 32 | 62 | 94 |

Prüfungen (Fächerzahl)

| Hauptfach | Bronze | Silber | Gold | Gesamt |
|-------------------|--------|--------|------|--------|
| Erwachsenenstimme | 1 | 0 | 0 | 1 |
| Flügelhorn | 1 | 0 | 0 | 1 |
| Gitarre | 7 | 0 | 0 | 7 |
| Harfe | 3 | 0 | 0 | 3 |
| Jazz Pop Rock | 3 | 1 | 0 | 4 |
| Klarinette | 3 | 1 | 2 | 6 |
| Klavier | 4 | 2 | 0 | 6 |
| Kontrabass | 1 | 0 | 0 | 1 |
| Oboe | 0 | 1 | 0 | 1 |

| Hauptfach | Bronze | Silber | Gold | Gesamt |
|------------|--------|--------|------|--------|
| Posaune | 3 | 0 | 0 | 3 |
| Querflöte | 5 | 2 | 1 | 8 |
| Saxophon | 4 | 0 | 0 | 4 |
| Schlagwerk | 3 | 3 | 0 | 6 |
| Tenorhorn | 3 | 0 | 0 | 3 |
| Trompete | 2 | 4 | 1 | 7 |
| Tuba | 1 | 1 | 0 | 2 |
| Violine | 3 | 0 | 0 | 3 |
| Waldhorn | 0 | 3 | 0 | 3 |

| | | | | |
|--------------|-----------|-----------|----------|-----------|
| Summe | 47 | 18 | 4 | 69 |
|--------------|-----------|-----------|----------|-----------|

Veranstaltungen

| | | | |
|----------------------|----|---|----|
| Interne Vorspiele | 21 | Schulkonzerte (Semester-, Schluss-, Preisträger-Konzerte) | 6 |
| Prüfungskonzerte | 10 | Konzerte in Zusammen- arbeit mit Vereinen/ Schulen | 6 |
| Auftritte in Kirchen | 4 | sonst. Konzerte/Auftritte | 15 |

Kommentar

Wir blicken auf ein sehr erfolgreiches Schuljahr 2022/23 zurück. Es konnten zahlreiche Konzerte gestaltet werden und wir wirkten an diversen Veranstaltungen der Stadt Imst mit.

Ich darf mich recht herzlich bei den Teilnehmer:innen der Wettbewerbe bedanken und zu den ausgezeichneten Erfolgen gratulieren.

Ein Highlight in diesem Jahr war die Teilnahme am JBO-Wettbewerb in Innsbruck. Unser Orchester „Junior Winds“ präsentierte sich sehr gut und darf im Oktober am Bundeswettbewerb in Grafenegg teilnehmen.

Über 80 Schüler:innen absolvierten dieses Jahr die Übertrittsprüfung. Es freut mich, dass wir durchgehend sehr gute Leistungen hatten.

Abschließend möchte ich mich bei allen Schüler:innen und vor allem bei meinen Lehrer:innen bedanken, die dieses Jahr wieder hervorragend gearbeitet haben und viele zusätzliche Stunden investiert haben!

Direktor Johannes Nagele