

Landesmusikschule Südöstliches Mittelgebirge

Anschrift: Unterdorf 9
6073 Sistrans

Leitung: Mag. Werner Kreidl

Telefon: 0512 / 378490

Sekretariat: Alexandra Stöckl

E-Mail: soem@lms.tsn.at

Internet: www.musikschulen.at/soem



Hauptfächer	EU25	EU40	EU50	EU60	Einzel Gesamt	GU2 MU2	GU3 MU3	MU4	Gruppe Gesamt	S S1	Sonstige	Gesamt Schüler	
Elementare Musikpäd.	0	0	0	0	0	0	0	0	0	0	46	46	
					0				0		46	46	
Holz	Blockflöte	4	0	1	0	5	17*	15	4	36	4	0	45
	Querflöte	1	5	0	0	6	4	0	0	4	0	0	10
	Oboe	1	0	0	0	1	2	0	0	2	0	0	3
	Fagott	0	0	0	0	0	0	0	0	0	0	0	0
	Klarinette	7	0	1	0	8	8	6	0	14	0	0	22
	Saxophon	9	3	0	0	12	4	0	0	4	0	0	16
					32				60		0	96	
Blech	Trompete	2	2	1	0	5	0	0	0	0	0	0	5
	Flügelhorn	0	3	1	0	4	0	0	0	0	0	0	4
	Waldhorn	2	0	0	0	2	2	0	0	2	0	0	4
	Posaune	2	0	1	0	3	2	0	0	2	0	0	5
	Tenorhorn	4	2	0	0	6	2	0	0	2	0	0	8
	Tuba	4	2	0	0	6	2	0	0	2	0	0	8
					26				8		0	34	
Tasten	Klavier	6	2	2	0	10	42	0	0	42	0	0	52
	Cembalo	0	0	0	0	0	0	0	0	0	0	0	0
	Akkordeon	0	0	1	0	1	2	0	0	2	0	0	3
	Orgel	0	0	0	0	0	0	0	0	0	0	0	0
	steir. Harmonika	8	0	1	0	9	2	3	0	5	0	0	14
					20				49		0	69	
Streicher	Violine	2	5	0	0	7	8	0	0	8	0	0	15
	Viola	0	0	0	0	0	0	0	0	0	0	0	0
	Violoncello	0	5	2	0	7	1*	0	0	1	0	0	8
	Kontrabass	0	0	0	0	0	3*	0	0	3	0	0	3
					14				12		0	26	
Saiten	E-Bass	0	0	0	0	0	1*	0	0	1	0	0	1
	E-Gitarre	0	0	0	0	0	2	0	0	2	0	0	2
	Gitarre	9	0	0	0	9	31*	2*	0	33	0	0	42
	Hackbrett	2	0	0	0	2	7*	1*	0	8	0	0	10
	Harfe	2	0	1	0	3	2	0	0	2	0	0	5
	Zither	0	0	0	0	0	0	0	0	0	0	0	0
					14				46		0	60	
Gesang	Vokalensemble - Chor	0	0	0	0	0	0	0	0	0	7	0	7
	Erwachsenenstimme	0	0	0	0	0	3*	0	0	3	0	0	3
	Jazz Pop Rock	0	0	0	0	0	0	0	0	0	0	0	0
	Kinder und Jugendst.	1	0	0	0	1	7*	0	0	7	0	0	8
					1				10		0	18	
Sonstige	Schlagwerk	10	5	0	0	15	6	0	0	6	0	0	21
	Bewegung & Tanz	0	0	0	0	0	0	0	0	0	0	0	0
	elektr. Tasteninstr.	0	0	0	0	0	0	0	0	0	0	0	0
	Bläserklasse	0	0	0	0	0	0	0	0	0	0	0	0
	Ensembleleitung	0	0	0	0	0	0	0	0	0	0	0	0
	Ensembles als HF	0	0	0	0	0	0	0	0	0	13	0	13
	Workshop	0	0	0	0	0	0	0	0	0	0	0	0
	Sonstige Hauptfächer	0	0	0	0	0	0	0	0	0	0	0	0
	Ergänzungsfach als HF	0	0	0	0	0	0	0	0	0	0	2	2
					15				6		2	36	
Gesamt-Hauptfächer	76	34	12	0	122	160	27	4	191	24	48	385	

* Kombiniertes Unterrichts mit einem anderen Hauptfach

Leistungsstufen

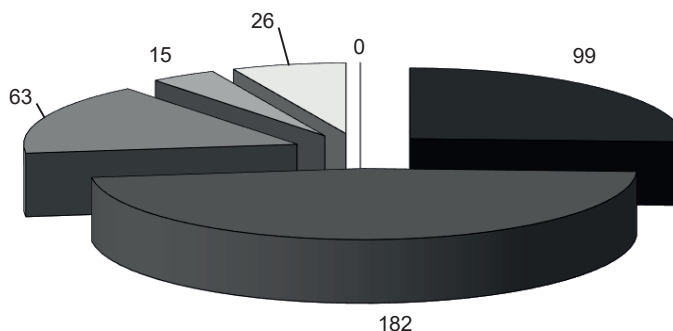

■ Elementar ■ Unterstufe ■ Mittelstufe ■ Oberstufe □ Ensemblestufe ■ Talentförderung

Leistungsstufen (Fächerzahl)

Leistungsstufe	Anzahl
Elementar	99
Unterstufe	182
Mittelstufe	63
Oberstufe	15
Ensemblestufe	26
Talentförderung	0
Gesamt	385

Ergänzungsfächer (Fächerzahl)

Musikkunde	38
Ensembles	41
Blasorchester	18
Streichorchester	0
(Schüler-)Chor	3
Sonstige Ergänzungsfächer	54
Gesamt Ergänzungsfächer	154

Wettbewerbe (Schülerzahl)

Bezeichnung	Teilnehmer
prima la musica Landeswettbewerb	15
prima la musica Bundeswettbewerb	0
Podium.pop.jazz.rock Landeswettbewerb	4
Jugendblasorchesterwettbewerb	0
sonstige Wettbewerbe	1

Alter (Schülerzahl)

	männlich	weiblich	Summe
bis 5	10	16	26
6 bis 10	53	108	161
11 bis 15	48	72	120
16 bis 24	24	14	38
über 24	11	16	27

Prüfungen (Fächerzahl)

Hauptfach	Bronze	Silber	Gold	Gesamt
Blockflöte	2	0	0	2
Gitarre	9	0	0	9
Klarinette	1	2	1	4
Klavier	4	3	0	7
Posaune	0	0	1	1

Hauptfach	Bronze	Silber	Gold	Gesamt
Querflöte	3	0	0	3
Schlagwerk	1	1	0	2
steir. Harmonika	1	1	1	3
Waldhorn	2	0	0	2

Summe	23	7	3	33
--------------	-----------	----------	----------	-----------

Veranstaltungen

Interne Vorspiele	41	Schulkonzerte (Semester-, Schluss-, Preisträger-Konzerte)	5
Prüfungskonzerte	1	Konzerte in Zusammen- arbeit mit Vereinen/ Schulen	12
Auftritte in Kirchen	4	sonst. Konzerte/Auftritte	2

Kommentar

Das Schuljahr 2022/23 war vor allem durch die Übersiedlung in die neue Schule geprägt. Aber auch das Wegfallen der Covid-Beschränkungen im Musikschulbereich war prägend. Um den Mangel an direkter Kommunikation während der Pandemie etwas auszugleichen, gab es gleich zu Beginn des Schuljahres einen Infoabend für alle Eltern der neu aufgenommenen Kinder. Auch musikalisch starteten wir bald nach Schulbeginn mit einem vielbeachteten Kirchenkonzert auf hohem Niveau in Rinn. Auch die weiteren Veranstaltungen, vor allem die zahlreichen Konzerte in der Vorweihnachtszeit brachten endlich das Gefühl von Normalität zurück.

Übersiedlung in das neue Gebäude

Das absolute Highlight war aber natürlich der Bezug der neuen Musikschule im Unterdorf in Sistrans. Wie meistens bei derartigen Bauvorhaben wurden die Unterrichtsräume abgesehen von ein paar Details buchstäblich in letzter Minute fertig. Nun begann das große Testen und Ausprobieren sowie das Abarbeiten der Mängelliste. Auch den Saal testeten wir mit der Big Band SÖM gleich auf Herz und Nieren, obwohl hier noch einiges unfertig war. Zur Freude aller verlief dieser Härte-test äußerst erfolgreich und nach 5 Monaten regelmäßiger Nutzung können wir feststellen, dass der Bau überaus gelungen ist!

Konzept der neuen Schule

Die neue Landesmusikschule Südöstliches Mittelgebirge befindet sich in einem Neubau, der anstelle unseres alten Domizils, der ehemaligen Volksschule Sistrans errichtet wurde. Aus akustischen Gründen befindet sich die Musikschule im Tiefparterre, im EG hat der Saal mit Nebenräumen seinen prominenten Platz und im 1. OG befindet sich das Gemeindeamt, sowie einen Stock darüber Wohnungen. Der Saal mit ca. 90 Plätzen wird von der Gemeinde und der Musikschule gemeinsam genutzt. Um den verschiedenen Bedürfnissen der Nutzer entgegenzukommen und einen schnellen Wechsel zu ermöglichen, wurden einige spezielle Lösungen umgesetzt. So gibt es ein flexibles System von Vorhängen, die wahlweise die große Fensterfront oder die Bühne verdecken. Auch ein versteckter Arbeitsplatz inklusive Regiepult für die Lehrkräfte befindet sich im Saal, um adäquate Arbeitsbedingungen auch in einem mehrfach genutzten Raum zu gewährleisten.

„unterDORF“, so lautet die offizielle Bezeichnung, hat in der kurzen Zeit seit Bezug bereits mehrere Höhepunkte erlebt.

Herauszustreichen sind dabei der Pop-Workshop, bei dem das ganze Haus ein Wochenende lang mit Musik erfüllt wurde und auch die große Eröffnungsfeier, bei der alle Möglichkeiten vom sonnenbeschirmten Vorplatz über das offenbare Foyer, bis hin zum Saal und dem Mehrzweckraum in der Musikschule voll genutzt wurden.

Wir möchten uns auch an dieser Stelle bei allen Entscheidungsträger:innen im Land Tirol sowie hier in Sistrans und in den Mitgliedsgemeinden auf das allerherzlichste bedanken.

Des Weiteren bedanken wir uns bei den Gemeindemitarbeiter:innen für die tägliche Unterstützung während und nach den Bautätigkeiten, sowie bei den Vereinen, die ihre Räumlichkeiten mit uns geteilt haben. Wir danken den Planern und den ausführenden Firmen für die Einbindung auf Augenhöhe und die Berücksichtigung unserer Bedürfnisse bei einem nicht ganz alltäglichen Bauvorhaben.

Direktor Mag. Werner Kreidl